

PURITY water filter cartridges

PURITY Quell ST/Finest/Steam/Clean/Clean Extra

Instructions for replacing the PURITY filter cartridge

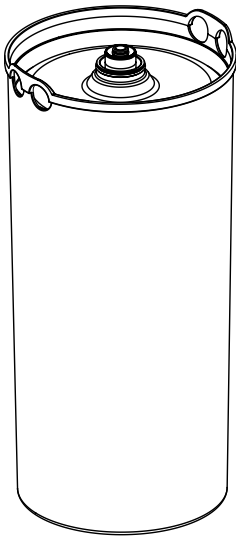

Tauschanleitung	Deutsch
Replacement instructions	English
Instructions de remplacement	Français
Gebruiksaanwijzing voor vervanging	Nederlands
Istruzioni per la sostituzione	Italiano
Instrucciones de sustitución	Español
Instruções de substituição	Português
Instrukcja wymiany wkładu	Polski
Udskiftningsvejledning	Dansk
Instruktioner för byte	Svenska
Инструкции по замене картриджа	Русский

Further
instructions
inside

See chapter II



Deutsch Seite 1-13

- I Warnhinweis zur Kompatibilität von PURITY Filterkartuschen zu PURITY Filtersystemen 
- II QR-Kodes zu vollständigen Anleitungen und Videos
- III Verschnitt- und Kapazitätstabellen
 - 1 Anwendungsbereich, Funktion und Vorteile
 - 2 Haftungsausschluss und Gewährleistungsbestimmungen
 - 3 Betriebs- und Sicherheitshinweise
 - 4 Gebilderte Komponentenübersicht
 - 5 Austausch der PURITY Filterkartusche
 - 6 Filterkapazität
 - 7 Technische Daten
 - 8 Bestellnummern

English Page 14-25

- I Caution Notice on the Compatibility of PURITY Filter Cartridges for PURITY Filter Systems
- II QR Codes for Complete Instructions and Videos
- III Bypass and Capacity Tables
 - 1 Area of Application, Function and Benefits
 - 2 Disclaimer and Guarantee Terms
 - 3 Operating and Safety Information
 - 4 Illustrated Component Overview
 - 5 Replacing the PURITY Filter Cartridge
 - 6 Filter Capacity
 - 7 Technical Data
 - 8 Order Numbers

Français Page 26-37

- I Avis de précaution relatif à la compatibilité des cartouches filtrantes PURITY pour les systèmes de filtration PURITY
- II QR Codes pour obtenir les instructions complètes et pour visionner des vidéos
- III By-pass et tableaux de capacités
 - 1 Domaine d'utilisation, fonctionnalités et avantages
 - 2 Clause de non-responsabilité et Conditions de garantie
 - 3 Consignes d'utilisation et de sécurité
 - 4 Illustration des composants
 - 5 Remplacement de la cartouche filtrante PURITY
 - 6 Capacité de filtration
 - 7 Caractéristiques techniques
 - 8 Références

Nederlands Pagina 38-49

- I Waarschuwing betreffende de compatibiliteit van PURITY-filterpatronen voor PURITY-filtersystemen
- II QR-codes voor volledige instructies en video's
- III Bypass en capaciteitstabellen
 - 1 Toepassingsgebied, functie en voordelen
 - 2 Uitsluiting aansprakelijkheid en garantiebepalingen
 - 3 Bedienings- en veiligheidsinstructie
 - 4 Geïllustreerd overzicht van componenten
 - 5 Vervanging van het PURITY-filterpatroon
 - 6 Filtercapaciteit
 - 7 Technische gegevens
 - 8 Ordernummers

Italiano Pagina 50-61

- I Avviso sulla compatibilità delle cartucce filtranti PURITY per i sistemi di filtrazione PURITY
- II Codici QR per le istruzioni complete e i video
- III Tabelle su by-pass e capacità
 - 1 Area di applicazione, funzioni e vantaggi
 - 2 Esclusione di responsabilità e condizioni di garanzia
 - 3 Informazioni sul funzionamento e sulla sicurezza
 - 4 Panoramica illustrata dei componenti
 - 5 Sostituire la cartuccia filtrante PURITY
 - 6 Capacità filtro
 - 7 Dati tecnici
 - 8 Numeri d'ordine

Español Página 62-73

- I Aviso de precaución sobre la compatibilidad de los cartuchos filtrantes PURITY con los sistemas de filtrado PURITY
- II Códigos QR para acceder a instrucciones completas y vídeos
- III Tablas de mezcla y capacidad
 - 1 Ámbito de aplicación, función y ventajas
 - 2 Exención de responsabilidad y condiciones de la garantía
 - 3 Indicaciones de seguridad y de funcionamiento
 - 4 Descripción general ilustrada de los componentes
 - 5 Sustitución del cartucho filtrante PURITY
 - 6 Capacidad del filtro
 - 7 Datos técnicos
 - 8 Números de pedido

- I Aviso dos cuidados a ter sobre a compatibilidade dos cartuchos do filtro PURITY para sistemas de filtração PURITY 
- II Códigos QR para instruções completas e vídeos
- III Tabelas de bypass e capacidade
 - 1 Área de aplicação, função e benefícios
 - 2 Isenção de responsabilidade e Termos de garantia
 - 3 Indicações de segurança e funcionamento
 - 4 Descrição geral ilustrada dos componentes
 - 5 Substituir o cartucho do filtro PURITY
 - 6 Capacidade do filtro
 - 7 Dados técnicos
 - 8 Números do pedido

- I Ostrzeżenie dotyczące kompatybilności wkładów filtrujących PURITY do systemów filtrujących PURITY
- II Kody QR do pełnych instrukcji i filmów
- III Tabele bypassów i wydajności
 - 1 Obszar zastosowania, działanie i korzyści
 - 2 Oświadczenie dotyczące odpowiedzialności i warunki gwarancji
 - 3 Informacje dotyczące użytkowania i bezpieczeństwa
 - 4 Ilustrowany przegląd elementów
 - 5 Wymiana wkładu filtrującego PURITY
 - 6 Wydajność filtra
 - 7 Dane techniczne
 - 8 Numery katalogowe

- I Advarselsmeddelelse om kompatibiliteten af PURITY filterpatroner med PURITY filtersystemer
- II QR-koder for komplette vejledninger og videoer
- III Bypass- og kapacitetstabeller
 - 1 Anvendelsesområde, funktion og fordele
 - 2 Ansvarsfraskrivelse og garantibestemmelser
 - 3 Drifts- og sikkerhedsoplysninger
 - 4 Illustreret komponentoversigt
 - 5 Udskiftning af PURITY filterpatron
 - 6 Filterkapacitet
 - 7 Tekniske data
 - 8 Bestillingsnumre

- I Varningsmeddelande om kompatibiliteten av PURITY filterpatroner med PURITY filtersystem
- II QR-koder för fullständiga instruktioner och videor
- III Bypass och kapacitetstabeller
 - 1 Användningsområde, funktion och fördelar
 - 2 Ansvarsfrihet och garantivillkor
 - 3 Användnings- och säkerhetsinformation
 - 4 Illustrerad komponentöversikt
 - 5 Utbyte av PURITY filterpatron
 - 6 Filtreringskapacitet
 - 7 Tekniska data
 - 8 Ordernummer

- I Предостережение о совместимости фильтрующих картриджей PURITY фильтрующих систем PURITY
- II QR-коды для доступа к инструкциям и видео
- III Таблицы байпаса и ресурсов фильтра
 - 1 Область применения, функции и преимущества
 - 2 Исключение ответственности и условия гарантии
 - 3 Руководство по эксплуатации и безопасности
 - 4 Иллюстрированный обзор компонентов
 - 5 Замена фильтрующего картриджа PURITY
 - 6 Ресурс фильтра
 - 7 Технические данные
 - 8 Номера для заказа

I Caution Notice on the Compatibility of PURITY Filter Cartridges for PURITY Filter Systems

ATTENTION!



ATTENTION!

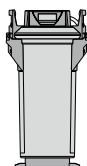

PURITY	450	600	1200
450	✓	X	X
600	X	✓	X
1200	X	X	✓

DE Die PURITY Filterkartusche darf nur in Kombination mit dem Druckbehälter verwendet werden, der speziell für ihre Größe ausgelegt ist.

EN The PURITY filter cartridge may only be used in combination with the pressure vessel specifically designed for its size.

FR La cartouche filtrante PURITY peut être utilisée uniquement avec la chambre de pression qui correspond à sa taille.

NL Het PURITY-filterpatroon mag alleen worden gebruikt in combinatie met de drukbehuizing die speciaal voor die maat is ontworpen.

IT La cartuccia filtrante PURITY può essere utilizzata solo in combinazione con il recipiente a pressione appositamente progettato per la sua capacità.

ES El cartucho filtrante PURITY solo debe utilizarse junto con el depósito a presión específicamente diseñado para su tamaño.

PT O cartucho do filtro PURITY só pode ser utilizado em combinação com o depósito de pressão especificamente concebido para o seu tamanho.

PL Wkład filtrujący PURITY może być używany jedynie z pojemnikiem ciśnieniowym o ściśle odpowiadających mu rozmiarach.

DK PURITY filterpatronen må kun bruges i kombination med trykbeholderen, der er specielt designet til dens størrelse.

SE PURITY filterpatronen får endast användas i kombination med tryckkärlet som är specifikt utformat för dess storlek.

RU Фильтрующий картридж PURITY можно использовать только в сочетании с сосудом под давлением, разработанным специально под его размер.

II QR Codes for Complete Instructions and Videos

	Filter system instructions for use		https://www.brita.net/purity-system-installation
	Filter cartridge replacement instructions	https://www.brita.net/purity-cartridge-exchange	
	Filter system installation		https://www.brita.net/purity-system-installation-video
	Measuring water hardness (carbonate hardness and total hardness)	https://www.brita.net/water-hardness-measurement-video	
	BRITA Professional Filter Service App		https://professional.brita.net/app/

DE Über die QR-Kodes erhalten Sie Zugang zu **allen** Informationen, die Sie für die korrekte Installation des PURITY Filtersystems und den korrekten Tausch der PURITY Filterkartusche benötigen.

Vor beziehungsweise bei jedem Tausch einer PURITY Filterkartusche ist die Gebrauchsanleitung des PURITY Filtersystems zu beachten. Der einwandfreie und sichere Betrieb des PURITY Filtersystems setzt die dort beschriebene Vorgehensweise für Installation, Gebrauch und Instandhaltung voraus.

EN The QR codes give you access to **all** the information you need for correct installation of the PURITY filter system and the correct exchange of PURITY filter cartridges.

Always follow the instructions for use of the PURITY filter system before replacing a PURITY filter cartridge. The procedure for installation, use and maintenance described in the instructions is a prerequisite for the correct and safe operation of the PURITY filter system.

FR Les QR codes vous permettent d'accéder à l'**intégralité** des informations nécessaires pour effectuer une installation correcte du système de filtration PURITY et un remplacement approprié des cartouches filtrantes PURITY. Respectez toujours le mode d'emploi du système de filtration PURITY avant de remplacer une cartouche filtrante PURITY. La procédure d'installation, d'utilisation et d'entretien décrite dans les instructions est une condition préalable au fonctionnement correct et sans danger du système de filtration PURITY.

NL De QR-codes geven u toegang tot **alle** informatie die u nodig heeft voor de correcte installatie van het PURITY-filtersysteem en de correcte vervanging van PURITY-filterpatronen.

Volg altijd de instructies voor gebruik van het PURITY-filtersysteem voordat u een PURITY-filterpatroon vervangt. De in de handleiding beschreven procedure voor installatie, gebruik en onderhoud is een voorwaarde voor de correcte en veilige werking van het PURITY-filtersysteem.

IT I codici QR ti permettono di accedere a **tutte** le informazioni di cui hai bisogno per installare correttamente il sistema di filtrazione PURITY e per sostituire correttamente le cartucce filtranti PURITY. Segui sempre le istruzioni per l'uso del sistema di filtrazione PURITY prima di sostituire una cartuccia filtrante PURITY. Le procedure di installazione, uso e manutenzione descritte nelle istruzioni sono fondamentali per il funzionamento sicuro e corretto del sistema di filtrazione PURITY.

ES Los códigos QR te proporcionan acceso a **toda** la información que necesitas para instalar de la forma adecuada el sistema de filtración PURITY y cambiar correctamente los cartuchos filtrantes PURITY. Sigue siempre las indicaciones del manual de uso del sistema de filtración PURITY antes de sustituir un cartucho filtrante PURITY. El procedimiento de instalación, uso y mantenimiento que se describe en las instrucciones es un requisito previo para el funcionamiento correcto y seguro del sistema de filtración PURITY.

PT Os códigos QR dão-lhe acesso a **todas** as informações necessárias para a instalação correta do sistema de filtração PURITY e para a troca correta dos cartuchos do filtro PURITY. Siga sempre as instruções de utilização do sistema de filtração PURITY antes de substituir um cartucho do filtro PURITY. O procedimento de instalação, utilização e manutenção descrito no manual de instruções é uma condição prévia para o funcionamento correto e seguro do sistema de filtração PURITY.

PL Kody QR zapewniają dostęp do **wszystkich** informacji potrzebnych do prawidłowego montażu systemu filtrującego PURITY oraz do prawidłowej wymiany wkładów filtrujących PURITY. Zawsze należy postępować zgodnie z instrukcją obsługi systemu filtrującego PURITY przed wymianą wkładu filtrującego PURITY. Opisana w instrukcji procedura instalacji, użycia i konserwacji jest warunkiem prawidłowego i bezpiecznego działania systemu filtrującego PURITY.



DK QR-koderne giver dig adgang til **alle** de oplysninger, du har brug for til korrekt installation af PURITY filtersystemet og korrekt udskiftning af PURITY filterpatroner. Følg altid brugsanvisningen til PURITY filtersystemet, før du udskifter en PURITY filterpatron. Proceduren for installation, brug og vedligeholdelse, som er beskrevet i brugsanvisningen, er en forudsætning for korrekt og sikker drift af PURITY filtersystemet.

SE QR-koderna ger åtkomst till **ALL** information du behöver för korrekt installation av PURITY filtersystemet och korrekt utbyte av PURITY filterpatroner. Följ alltid användarinstruktionerna för PURITY filtersystem innan du byter ut en PURITY filterpatron. Processen för installation, användning och underhåll som beskrivs i instruktionerna är en förutsättning för korrekt och säker drift av PURITY filtersystemet.

RU QR-коды предоставляют доступ ко **всей** информации, необходимой для правильной установки фильтрующей системы PURITY и замены фильтрующих картриджей PURITY. Всегда соблюдайте инструкции по использованию фильтрующей системы PURITY перед заменой фильтрующего картриджа PURITY. Процедура установки, использования и технического обслуживания, описанная в инструкциях, является обязательной для правильной и безопасной работы фильтрующей системы PURITY.

III Bypass and Capacity Tables

Note: The specified capacities were tested and calculated based on the customary usage intensity of the equipment installed downstream. Due to external influencing factors such as fluctuating hardness of the feed water and appliance-specific differences, there may be deviations in the following information.

 		PURITY Quell ST For coffee/espresso machines and hot beverage dispensers		
Carbonate hardness (KH) in °dH	Bypass position	Filter capacity in litres		
		PURITY 450	PURITY 600	PURITY 1200
4	50 %	8,250	14,100	25,800
5	50 %	8,250	14,100	25,800
6	50 %	8,250	14,100	25,800
7	50 %	7,071	12,086	22,114
8	50 %	6,188	10,575	19,350
9	50 %	5,500	9,400	17,200
10	40 %	4,217	7,207	13,187
11	40 %	3,833	6,552	11,988
12	30 %	3,077	5,260	9,624
13	30 %	2,841	4,855	8,884
14	30 %	2,638	4,508	8,249
15	30 %	2,462	4,208	7,699
16	30 %	2,308	3,945	7,218
17	30 %	2,172	3,713	6,793
18	30 %	2,052	3,506	6,416
19	30 %	1,944	3,322	6,078
20	20 %	1,650	2,820	5,160
21	20 %	1,571	2,686	4,914
22	20 %	1,500	2,564	4,691
23	20 %	1,435	2,452	4,487
24	20 %	1,375	2,350	4,300
25	20 %	1,320	2,256	4,128
28	20 %	1,179	2,014	3,686
31	20 %	1,065	1,819	3,329
35	20 %	943	1,611	2,949



PURITY Quell ST

For steamers and conventional ovens

Carbonate hardness (KH) in °dH	Bypass position	Filter capacity in litres		
		PURITY 450	PURITY 600	PURITY 1200
4	10 %	4,991	8,530	15,607
5	10 %	4,991	8,530	15,607
6	10 %	4,991	8,530	15,607
7	10 %	4,278	7,311	13,378
8	10 %	3,743	6,397	11,706
9	10 %	3,327	5,686	10,405
10	10 %	2,995	5,118	9,364
11	10 %	2,722	4,652	8,513
12	10 %	2,496	4,265	7,804
13	10 %	2,304	3,937	7,203
14	10 %	2,139	3,655	6,689
15	10 %	1,996	3,412	6,243
16	10 %	1,872	3,199	5,853
17	10 %	1,762	3,010	5,508
18	10 %	1,664	2,843	5,202
19	10 %	1,576	2,694	4,929
20	10 %	1,497	2,559	4,682
21	10 %	1,426	2,437	4,459
22	10 %	1,361	2,326	4,257
23	10 %	1,302	2,225	4,071
24	10 %	1,248	2,132	3,902
25	10 %	1,198	2,047	3,746
28	10 %	1,070	1,828	3,344
31	10 %	966	1,651	3,021
35	10 %	856	1,462	2,676



PURITY Finest

For coffee/espresso machines and hot beverage dispensers



Total hardness (TH) in °dH	Filter capacity in litres		
	Bypass position	PURITY 600	PURITY 1200
4	0%	7,333	13,583
5	0%	7,333	13,583
6	0%	7,333	13,583
7	0%	6,286	11,643
8	0%	5,500	10,188
9	0%	4,889	9,056
10	0%	4,400	8,150
11	0%	4,000	7,409
12	0%	3,667	6,792
13	0%	3,385	6,269
14	0%	3,143	5,821
15	0%	2,933	5,433
16	0%	2,750	5,094
17	0%	2,588	4,794
18	0%	2,444	4,528
19	0%	2,316	4,289
20	0%	2,200	4,075
21	0%	2,095	3,881
22	0%	2,000	3,705
23	0%	1,913	3,543
24	0%	1,833	3,396
25	0%	1,760	3,260
26	0%	1,692	3,135
27	0%	1,630	3,019
28	0%	1,571	2,911
29	0%	1,517	2,810
30	0%	1,467	2,717
31	0%	1,419	2,629
32	0%	1,375	2,547
33	0%	1,333	2,470
34	0%	1,294	2,397
35	0%	1,257	2,329

Note: With PURITY Finest, the bypass in the pressure vessel lid must always be set to 0%.



PURITY Steam

For steamers and conventional ovens

Carbonate hardness (KH) in °dH	PURITY 450			PURITY 600			PURITY 1200		
	Filter capacity in litres								
	Bypass settings								
	0	1 and 2	3	0	1 and 2	3	0	1 and 2	3
4	5,633	6,134	6,760	8,833	9,619	10,600	16,530	17,999	19,836
5	5,633	6,134	6,760	8,833	9,619	10,600	16,530	17,999	19,836
6	5,633	6,134	6,760	8,833	9,619	10,600	16,530	17,999	19,836
7	4,829	5,258	5,794	7,571	8,244	9,086	14,169	15,428	17,002
8	4,225	4,601	5,070	6,625	7,214	7,950	12,398	13,500	14,877
9	3,756	4,089	4,507	5,889	6,412	7,067	11,020	12,000	13,224
10	3,380	3,680	4,056	5,300	5,771	6,360	9,918	10,800	11,902
11	3,073	3,346	3,687	4,818	5,246	5,782	9,016	9,818	10,820
12	2,817	3,067	3,380	4,417	4,809	5,300	8,265	9,000	9,918
13	2,600	2,831	3,120	4,077	4,439	4,892	7,629	8,307	9,155
14	2,414	2,629	2,897	3,786	4,122	4,543	7,084	7,714	8,501
15	2,253	2,454	2,704	3,533	3,847	4,240	6,612	7,200	7,934
16	2,113	2,300	2,535	3,313	3,607	3,975	6,199	6,750	7,439
17	1,988	2,165	2,386	3,118	3,395	3,741	5,834	6,353	7,001
18	1,878	2,045	2,253	2,944	3,206	3,533	5,510	6,000	6,612
19	1,779	1,937	2,135	2,789	3,037	3,347	5,220	5,684	6,264
20	1,690	1,840	2,028	2,650	2,886	3,180	4,959	5,400	5,951
21	1,610	1,753	1,931	2,524	2,748	3,029	4,723	5,143	5,667
23	1,470	1,600	1,763	2,304	2,509	2,765	4,312	4,695	5,175
25	1,352	1,472	1,622	2,120	2,308	2,544	3,967	4,320	4,761
28	1,207	1,314	1,449	1,893	2,061	2,271	3,542	3,857	4,251
31	1,090	1,187	1,308	1,710	1,862	2,052	3,199	3,484	3,839
35	966	1,052	1,159	1,514	1,649	1,817	2,834	3,086	3,400

With **PURITY Steam**, the bypass setting can also be adjusted to the local water hardness or machine type. The following recommendations are applicable as standard:

EN	Position 0	Steamers and conventional ovens in areas with very high carbonate hardness (KH) of ≥ 22 °dH.
	Position 1	Steamers and conventional ovens with direct injection system.
	Position 2	Steamers and conventional ovens with boiler system.
	Position 3	<ul style="list-style-type: none"> Steamers and conventional ovens in areas with low carbonate hardness (KH) of ≤ 7 °dH. Conventional ovens in which steam is generated by means of a steam leavening box (this generally applies to all rack ovens and deck ovens). This recommendation applies regardless of carbonate hardness (KH) level. If necessary, you will receive individual recommendations from your BRITA contact.

DE	Position 0	Dampfgarer und Backöfen in Gebieten mit sehr hoher Karbonathärte (KH) von ≥ 22 °dH.
	Position 1	Dampfgarer und Backöfen mit Direkteinspritzsystem.
	Position 2	Dampfgarer und Backöfen mit Boilersystem.
	Position 3	<ul style="list-style-type: none"> Dampfgarer und Backöfen in Gebieten mit niedriger Karbonathärte (KH) von ≤ 7 °dH. Backöfen, bei denen die Dampferzeugung mit Hilfe eines Schwadenkastens erfolgt (in der Regel trifft dies auf alle Stikkenöfen und Etagenbacköfen zu). Diese Empfehlung gilt unabhängig von der Höhe der Karbonathärte (KH). <p>Bei Bedarf erhalten Sie individuelle Empfehlungen von Ihrem BRITA-Ansprechpartner.</p>

FR	Position 0	Fours vapeur et fours de boulangerie situés dans des régions dotées d'une dureté carbonatée (KH) très élevée de 22 °dH.
	Position 1	Fours vapeur et fours de boulangerie avec système d'injection directe.
	Position 2	Fours vapeur et fours de boulangerie avec système de chaudière.
	Position 3	<ul style="list-style-type: none"> Fours vapeur et fours de boulangerie situés dans des régions dotées d'une dureté carbonatée (KH) faible de ≤ 7 °dH. Fours de boulangerie dans lesquels la vapeur est générée au moyen d'une chambre de pousse à vapeur (ceci s'applique généralement à tous les fours à chariot et fours à soles). Cette recommandation est valable quel que soit le niveau de dureté carbonatée (KH). <p>Si nécessaire, vous recevrez des recommandations individuelles de la part de votre contact BRITA.</p>

NL	Stand 0	Combi-steamers en conventionele ovens in gebieden met een hele hoge carbonaathardheid (KH) van ≥ 22 °dH.
	Stand 1	Combi-steamers en conventionele ovens met direct injectiesysteem.
	Stand 2	Combi-steamers en conventionele ovens met boilersysteem.
	Stand 3	<ul style="list-style-type: none"> Combi-steamers en conventionele ovens in gebieden met een lage carbonaathardheid (KH) van ≤ 7 °dH. Conventionele ovens waarin stoom wordt gegenereerd door middel van een stoombox (dit geldt over het algemeen voor alle roosterovens en vloerovens). Deze aanbeveling geldt ongeacht het carbonaathardheidsniveau (KH). <p>Indien nodig ontvangt u individuele aanbevelingen van uw contactpersoon bij BRITA.</p>

IT	Posizione 0	Forni a convezione vapore e forni a convezione in aree con durezza carbonatica (KH) molto alta pari a ≥ 22 °dH.
	Posizione 1	Forni a convezione vapore e forni a convezione con sistema a iniezione diretta.
	Posizione 2	Forni a convezione vapore e forni a convezione con sistema con boiler.
	Posizione 3	<ul style="list-style-type: none"> Forni a convezione vapore e forni a convezione in aree con durezza carbonatica (KH) bassa, pari a ≤ 7 °dH. Forni a convezione in cui il vapore è generato per mezzo di una scatola a vapore (in linea generale si applica a tutti i forni a cremagliera e a camere sovrapposte). Questa raccomandazione è valida, indipendentemente dal livello di durezza carbonatica (KH). Se necessario, riceverai raccomandazioni specifiche dal tuo contatto BRITA.

ES	Posición 0	Hornos a vapor y hornos convencionales en zonas con dureza de carbonatos (DC) muy elevada, ≥ 22 °dH.
	Posición 1	Hornos a vapor y hornos convencionales con sistema de inyección directa.
	Posición 2	Hornos a vapor y hornos convencionales con sistema de caldera.
	Posición 3	<ul style="list-style-type: none"> Hornos a vapor y hornos convencionales en zonas con baja dureza de carbonatos (DC), ≤ 7 °dH. Hornos convencionales en los que se genera vapor mediante una caja de vapor (esto se aplica en general a todos los hornos de rejilla y hornos de pisos). Esta recomendación se aplica independientemente del nivel de dureza de carbonatos (DC). Si fuese necesario, recibirás recomendaciones individuales de tu contacto de BRITA.



PT	Posição 0	Fornos de convecção a vapor e fornos convencionais em zonas com dureza de carbonatos (DC) muito elevada com um valor ≥ 22 °dH.
	Posição 1	Fornos de convecção a vapor e fornos convencionais com sistema de injeção direta.
	Posição 2	Fornos de convecção a vapor e fornos convencionais com sistema de caldeira.
	Posição 3	<ul style="list-style-type: none"> Fornos de convecção a vapor e fornos convencionais em zonas com baixa dureza de carbonatos (DC) com um valor ≤ 7 °dH. Fornos convencionais em que o vapor é gerado por uma câmara de vaporização (isto aplica-se geralmente a todos os fornos de grelha e fornos de chão). Esta recomendação aplica-se independentemente do nível de dureza de carbonatos (DC). Se necessário, receberá recomendações individuais do seu contacto BRITA.

PL	Pozycja 0	Piece konwekcyjno-parowe i piekarniki konwencjonalne na obszarach z bardzo wysoką twardością węglanową (KH) $\geq 22^{\circ}\text{dH}$.
	Pozycja 1	Piece konwekcyjno-parowe i piekarniki konwencjonalne z systemem na wtrysk bezpośredni.
	Pozycja 2	Piece konwekcyjno-parowe i piekarniki konwencjonalne z systemem bojlerowym.
	Pozycja 3	<ul style="list-style-type: none"> Piece konwekcyjno-parowe i piekarniki konwencjonalne na obszarach z niską twardością węglanową (KH) $\leq 7^{\circ}\text{dH}$. Piekarniki konwencjonalne, w których para jest wytwarzana za pomocą komory garowniczej (zasadniczo dotyczy to wszystkich pieców wózkowych i pieców półkowych). To zalecenie obowiązuje niezależnie od poziomu twardości węglanowej (KH). <p>W razie potrzeby użytkownik otrzyma indywidualne rekomendacje od osoby kontaktowej BRITA.</p>

DK	Position 0	Damp- og kombioevne i områder med meget høj karbonathårdhed (KH) på $\geq 22^{\circ}\text{dH}$.
	Position 1	Damp- og kombioevne med direkte indsprøjtningssystem.
	Position 2	Damp- og kombioevne med kedelsystem.
	Position 3	<ul style="list-style-type: none"> Damp- og kombioevne i områder med lav karbonathårdhed (KH) på $\leq 7^{\circ}\text{dH}$. Kombioevne, hvori damp genereres ved hjælp af en boiler tankdampboks (dette gælder generelt for alle stikovne og deckovne). Denne anbefaling gælder uanset niveauet af karbonathårdhed (KH). <p>Om nødvendigt vil du få individuelle anbefalinger fra din BRITA-kontakt.</p>

SE	Position 0	Kombiångugnar och vanliga ugnar i omårdnen med mycket hög karbonathårdhet (KH) of $\geq 22^{\circ}\text{dH}$.
	Position 1	Kombiångugnar och vanliga ugnar med direktinsprutningssystem
	Position 2	Kombiångugnar och vanliga ugnar med tanksystem
	Position 3	<ul style="list-style-type: none"> Kombiångugnar och vanliga ugnar i områden med låg karbonathårdhet (KH) på $\leq 7^{\circ}\text{dH}$. Kombiångugnar i vilka ånga genereras med hjälp av en jäslåda med ånga (detta gäller i allmänhet för stickugnar och golvugnar). <p>Denna rekommendation gäller oavsett karbonathårdhetsnivå (KH). Vid behov kommer du att få individuella rekommendationer från din BRITA-kontakt.</p>

RU	Положение 0	Пароконвектоматы и традиционные духовки в областях с очень высокой временной (карбонатной) жесткостью воды (KH) $\geq 22^{\circ}\text{dH}$.
	Положение 1	Пароконвектоматы и традиционные духовки с системой прямого впрыска.
	Положение 2	Steamers and conventional ovens with boiler system.
	Положение 3	<ul style="list-style-type: none"> Пароконвектоматы и традиционные духовки в областях с низкой временной (карбонатной) жесткостью воды (KH) $\leq 7^{\circ}\text{dH}$. Традиционные духовки, в которых пар генерируется с помощью парогенератора (это в общем случае относится ко всем тележечным и ярусным печам). Эта рекомендация применяется независимо от уровня временной (карбонатной) жесткости воды (KH). <p>Если требуется, контактное лицо компании BRITA может предоставить вам персональные рекомендации.</p>

 PURITY Clean For undercounter dishwashers	PURITY 1200		 PURITY Clean Extra For undercounter dishwashers	PURITY 1200	
	Filter capacity in litres			Filter capacity in litres	
	Bypass setting			Bypass setting	
	0 %	10 %		0 %	10 %
4	30,000	32,667	4	12,500	13,611
5	24,000	26,133	5	10,000	10,889
6	20,000	21,778	6	8,333	9,074
7	17,143	18,667	7	7,143	7,778
8	15,000	16,333	8	6,250	6,806
9	13,333	14,519	9	5,556	6,049
10	12,000	13,067	10	5,000	5,444
11	10,909	11,879	11	4,545	4,949
12	10,000	10,889	12	4,167	4,537
13	9,231	10,051	13	3,846	4,188
14	8,571	9,333	14	3,571	3,889
15	8,000	8,711	15	3,333	3,630
16	7,500	8,167	16	3,125	3,403
17	7,059	7,686	17	2,941	3,203
18	6,667	7,259	18	2,778	3,025
19	6,316	6,877	19	2,632	2,865
20	6,000	6,533	20	2,500	2,722
21	5,714	6,222	21	2,381	2,593
23	5,217	5,681	23	2,174	2,367
25	4,800	5,227	25	2,000	2,178
28	4,286	4,667	28	1,786	1,944
31	3,871	4,215	31	1,613	1,756
35	3,429	3,733	35	1,429	1,556

1 Anwendungsbereich, Funktion und Vorteile

Die PURITY Filtersysteme reduzieren bestimmte Wasserinhaltsstoffe im zugeführten Speisewasser auf das für den jeweiligen Verwendungszweck empfohlene Maß. Durch die Filtration wird, je nach Filtersystem, die Bildung von Ablagerungen wie Kalk oder Gips im nachgeschalteten Gerät (z. B. Kaffeemaschine oder Heißluftdämpfer) deutlich reduziert. Dadurch werden ablagerungsbedingte Maschinenausfälle und damit verbundene Folgekosten verhindert.

Alle PURITY Filterkartuschen enthalten Aktivkohle, die eventuell vorhandene geschmacks- und geruchsstörende Inhaltsstoffe im Speisewasser, wie beispielsweise Chlor, deutlich reduziert.

Vliese unterschiedlicher Feinheit halten Partikel wie Rost, Kalk oder Sand zurück.

PURITY Quell ST fördert die Entfaltung eines harmonischen Geschmacksprofils von Säure, Bitterkeit, Körper und Aromen bei Kaffee und Espresso. **PURITY Finest** unterstützt die besonders ausgeprägte Herausbildung von Röstaromen und Bitterkeit und verhilft Kaffee und Espresso so zu einem Geschmacksprofil, wie es vor allem in Südeuropa geschätzt wird.

DE

Filtersystem	Quell ST	Finest*	Steam	Clean	Clean Extra
Anwendungsbereich					
Kaffee- und Espressomaschinen	•	•			
Heißgetränkeautomaten	•	•			
Heißluftdämpfer			•		
Backöfen			•		
Spülmaschinen (Untertischspülmaschinen)				•	•
Einsatz nach einer vorgeschalteten Enthärtungsanlage					
Anwendung möglich	•**				
Effekt					
Verringerung der Karbonathärte (KH)	•	•	•	•	•
Verringerung der Permanenthärte (PH)		•			•
Verringerung der nichthärtebildenden Ionen („Nichthärte“)**					•
Vorteil					
Verringerung von Kalkablagerungen	•	•	•	•	•
Verringerung von Gipsablagerungen		•			•
Verringerung des Korrosionsrisikos					•
Deutlich reduzierte Nachpolitur des Spülguts				•	
Keine Nachpolitur des Spülguts erforderlich					•
Verringerter Energieverbrauch zur Erhitzung des Nutzwassers	•	•	•	•	•

- * **⚠ Achtung:** Das von **PURITY Finest** aufbereitete Wasser darf nicht für Kombidämpfer und Backöfen verwendet werden (Gefahr der Trübung des Sichtfensters, sogenannte „Glaskorrosion“).
- ** **⚠ Achtung:** Die Filterkartuschenkapazität wird dadurch um -30% reduziert!
- *** Nichthärtebildende Ionen verursachen keine Ablagerungen, können aber zu Korrosion der in den nachgeschalteten Gerätschaften verbauten Materialien führen.

2 Haftungsausschluss und Gewährleistungsbestimmungen

- Die Installation des PURITY Filtersystems muss genau nach den Vorgaben in der Gebrauchsanleitung durchgeführt werden. Der Zugang zur Gebrauchsanleitung geht aus den Sicherheitshinweisen hervor, die jedem gekauften Filtersystem in gedruckter Form beiliegen. Auf Anfrage wird eine gedruckte Gebrauchsanleitung zur Verfügung gestellt.
- Der Tausch der PURITY Filterkartusche muss genau nach den Vorgaben in der Tauschanleitung durchgeführt werden. Der Zugang zur Tauschanleitung geht aus den Sicherheitshinweisen hervor, die jeder Filterkartusche in gedruckter Form beiliegen. Auf Anfrage wird eine gedruckte Tauschanleitung zur Verfügung gestellt.
- Die dem PURITY Filtersystem und der PURITY Filterkartusche beiliegenden Sicherheitshinweise sind als Teil des jeweiligen Produkts zu verstehen, während der gesamten Produktlebensdauer aufzubewahren und an eventuelle nachfolgende Besitzer weiterzugeben.
- BRITA haftet nicht für etwaige Schäden einschließlich Folgeschäden, die aufgrund einer Handhabung des PURITY Filtersystems und der PURITY Filterkartusche entgegen den Hinweisen und Bestimmungen in der Gebrauchs- und Tauschanleitung entstehen können.
- Die PURITY Filtersysteme unterliegen der gesetzlichen Gewährleistung von zwei Jahren. Die PURITY Filterkartuschen unterliegen einer Gewährleistung von einem Jahr. Gewährleistungsansprüche können nur geltend gemacht werden, wenn alle Hinweise/Bestimmungen in der Gebrauchsanleitung und der Tauschanleitung beachtet und befolgt werden.

3 Betriebs- und Sicherheitshinweise

3.1 Fachpersonal

Hinweis: Installation, Filtertausch und Instandhaltung des PURITY Filtersystems dürfen nur von geschultem Fachpersonal vorgenommen werden.

3.2 Bestimmungsgemäßer Gebrauch

- Vor bzw. bei jedem Tausch einer PURITY Filterkartusche ist die Gebrauchsanleitung des PURITY Filtersystems zu beachten. Der einwandfreie und sichere Betrieb des PURITY Filtersystems setzt die dort beschriebene Vorgehensweise für Installation, Gebrauch und Instandhaltung voraus.
- Für die jeweiligen Anwendungsbereiche (z.B. Kaffeemaschine, Spülmaschine) sind ausschließlich die für diesen Zweck vorgesehenen, anwendungsspezifischen BRITA-Filterkartuschen zu verwenden (siehe Kapitel I und Abschnitt 1).

3.3 Spezifische Sicherheitshinweise

⚠ Achtung: Der Druckbehälter und der Druckbehälterdeckel des PURITY Filtersystems sind bei sachgemäßer Installation und Nutzung sowie bei Einhaltung der in den technischen Daten genannten Betriebsbedingungen auf eine Lebensdauer von **bis zu zehn Jahren** ausgelegt (ab Installationsdatum). Spätestens nach Ablauf von zehn Jahren muss in jedem Fall ein Austausch erfolgen. Die **Schläuche** müssen turnusgemäß spätestens **nach fünf Jahren** ausgetauscht werden. Die **PURITY Filterkartuschen** haben eine Lebensdauer von maximal **einem Jahr**.

- Als Speisewasser für das Filtersystem darf ausschließlich Wasser in Trinkwasserqualität verwendet werden. Keinesfalls darf mikrobiologisch belastetes Wasser oder Wasser unbekannter Qualität ohne angemessene Desinfektion eingesetzt werden.
- Im Fall einer Abkochaufforderung für das Leitungswasser von offizieller Stelle müssen nach deren Ende die Filterkartusche getauscht und die Anschlüsse gereinigt werden (z. B. mit alkoholhaltigen Reinigungstüchern).
- Es wird generell empfohlen Leitungswasser für bestimmte Personengruppen (z. B. immungeschwächte Menschen, Säuglinge) abzukochen. Dies gilt auch für gefiltertes Wasser.
- Das PURITY-Filtersystem ist nur für die Filtration von Kaltwasser zugelassen (4-30 °C). **Ausnahme:** Die Filtersysteme **PURITY Clean** und **PURITY Clean Extra** können - unter Vorbehalt einer branchenüblichen Nutzungsintensität - auch für die Filtration von Warmwasser (31-60 °C) verwendet werden; siehe Abschnitt 7.
- Hinweis für Nierenkranke oder Dialysepatienten: Während des Filtrervorgangs kann es zu einer leichten Erhöhung des Kaliumgehalts im Wasser kommen. Sollten Sie nierenkrank sein und/oder eine spezielle Kaliumdiät einhalten müssen, empfehlen wir eine vorherige Abstimmung mit Ihrem Arzt. Der in einem Liter gefilterten Wasser enthaltene Kaliumgehalt ist geringer als die Menge des in einem Apfel oder einer Banane enthaltene Kalium.
- Das Filtrat ist gemäß DIN EN 1717 in Kategorie 2 eingestuft. Flüssigkeiten der Kategorie 2 sind gefahrlos für den menschlichen Gebrauch in jedweder Art geeignet.
- BRITA empfiehlt das Filtersystem nicht über einen längeren Zeitraum außer Betrieb zu nehmen. Sollte das Filtersystem einige Tage nicht in Gebrauch sein (2-3 Tage), empfehlen wir die Filterkartusche gemäß untenstehender Tabelle mit mindestens x* Litern zu spülen. Nach Stagnationszeiten von über vier Wochen sollte die Filterkartusche gemäß untenstehender Tabelle mit mindestens x** Litern gespült oder alternativ ausgetauscht werden. Bitte beachten Sie hierzu auch die maximale Einsatzdauer der Filterkartusche von zwölf Monaten ab dem Tag ihrer Inbetriebnahme.

Größe des Filtersystems	x* Spülmenge nach 2-3 Tagen Stagnation	x** Spülmenge nach 4 Wochen Stagnation
PURITY 450	6 Liter	30 Liter
PURITY 600	12 Liter	60 Liter
PURITY 1200	24 Liter	120 Liter

- Das Filtersystem ist nicht beständig gegen stark konzentrierte Reinigungsmittel (z. B. Bleichmittel, chlorierte Lösungsmittel, starke Oxidationsmittel) und darf mit diesen nicht in Kontakt kommen.
- Der Standfuß (19; siehe Abschnitt 4) und die Trittlaschen (20; siehe Abschnitt 4) dürfen nicht für längere Zeit im Wasser stehen.
- Während des Betriebs darf das Filtersystem nicht geöffnet oder demontiert werden. Die Filterkartusche darf nicht geöffnet werden.
- Die Filterkartusche muss nach Erreichen der maximalen Filterkapazität (in Litern) ausgetauscht werden. Eine fortgesetzte Nutzung kann unter anderem dazu führen, dass sich die Filterkartusche nicht mehr aus dem Druckbehälter entnehmen lässt (dies gilt insbesondere, aber nicht ausschließlich, für den Einsatz des Filtersystems nach einer vorgeschalteten Enthärtungsanlage) und sich Ablagerungen bilden.

- Die **PURITY Finest** Filtersysteme sind ausschließlich in vertikaler Lage zu betreiben.
- Die **PURITY Finest** Filterkartuschen dürfen nach dem Einspülen **nicht** mehr aus dem Druckbehälter entnommen werden. Eine Entnahme der Kartusche ist frühestens nach Verbrauch von zwei Drittel der Filterkapazität wieder möglich.
- Produktionsdatum:

Prägung des Produktionsdatums auf Druckbehälter und Druckbehälterdeckel, Beispiel: 0624		
06	Produktionsmonat, hier: Juni	
24	Produktionsjahr, hier: 2024	

3.4 Sicherheitstechnische Montagehinweise

⚠ Achtung: Die Möglichkeit das PURITY Filtersystem nach einer vorgeschalteten Enthärtungsanlage zu betreiben, hängt von der verwendeten PURITY Filterkartusche ab.

Filterkartusche	Verwendung nach vorgeschalteter Enthärtungsanlage
PURITY Quell ST	✓ Möglich*
PURITY Finest	✗ Nicht möglich
PURITY Steam	✗ Nicht möglich
PURITY Clean	✗ Nicht möglich
PURITY Clean Extra	✗ Nicht möglich

* Die Kapazität der Filterkartusche ist bei Verwendung nach einer Enthärtungsanlage um ~30% reduziert.

Hinweis: Vor dem Wasserzulaufschlauch des PURITY Filtersystems muss ein Absperrventil (nicht im Lieferumfang enthalten) installiert sein.

Hinweis: Bei **PURITY Finest** muss der im Druckbehälterdeckel einzustellende Verschnitt stets 0% betragen.

- Das mit dem Filter betriebene Gerät muss vor Installation frei von Ablagerungen sein (z. B. Kalk, Gips).
- Filtersystem vor Sonneneinstrahlung und mechanischen Beschädigungen schützen. Nicht in der Nähe von Hitzequellen und offenem Feuer montieren (siehe Abschnitt 7).
- Ist der Wasserdruck größer als 6,9 bar oder bestehen gesetzliche Anforderungen, muss ein Druckminderer vor das Filtersystem eingebaut werden.
- Zwischen Filtersystem und Nutzer dürfen keine Kupferrohre und keine verzinkten oder vernickelten Rohre/Verbindungsstücke eingebaut sein. Bei der Werkstoffauswahl von wasserberührenden Teilen nach dem Filtersystem muss beachtet werden, dass das dekarbonisierte Wasser verfahrensbedingt freie Kohlensäure enthält, die bei ungeeigneten Werkstoffen zu Korrosion führen kann. Es wird der Einsatz von BRITA-Schlauchsets empfohlen.
- Die Installation aller Teile ist entsprechend der länderspezifischen Richtlinien zur Installation von Trinkwassereinrichtungen durchzuführen.
- Am Wasserzulauf des Druckbehälterdeckels („IN“) ist ein Rückflussverhinderer bereits werkseitig eingebaut.
- Alle Komponenten müssen gemäß den landesspezifischen Richtlinien für die Installation von Trinkwasseranlagen installiert werden.

DE

4 Bebilderte Komponentenübersicht

#	Bezeichnung
1	Druckbehälterdeckel
2	Filterkartusche
3	Druckbehälter
4	Gehäuse Druckbehälterdeckel (optional mit Messeinheit)
5	Display (optional)
6	Anzeigeeinheit (optional)
7	Wasserzulaufschlauch (beidseitig mit Anschlussgewinde)
8	Anschlussgewinde Wasserzulaufschlauch (3/4" Innengewinde)
9	Reduzierstück 3/4" Außengewinde
10	Wasserablaufschlauch (beidseitig mit Anschlussgewinde)
11	Anschlussgewinde Wasserablaufschlauch (3/4" Innengewinde)
12	Spülventil 3/4" Außengewinde
13	Spülschlauch
14	Verschneideventil für Verschnitteinstellung (Bypass)
15	Druckbehälterdeckelgriff
16	Staubschutzkappe
17	Druckbehältergriff
18	Verschlussicherung
19	Standfuß
20	Trittlaschen
21	Serviceaufkleber

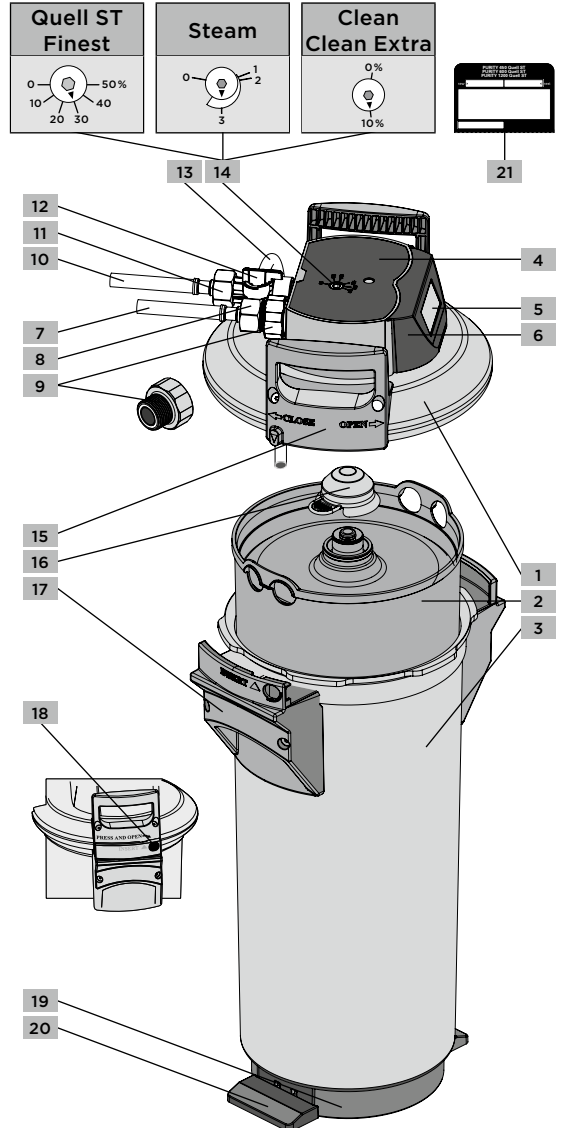

5 Austausch der PURITY Filterkartusche

Hinweis: Installation, Filtertausch und Instandhaltung des PURITY Filtersystems dürfen nur von geschultem Fachpersonal vorgenommen werden.

⚠ Achtung: Die PURITY Filterkartusche darf nur in Kombination mit dem Druckbehälter verwendet werden, der speziell für ihre Größe ausgelegt ist; siehe Kapitel I. Andernfalls besteht u. a. die Gefahr eines Wasserschadens.

⚠ Achtung: Beim Austausch alle demontierten Teile sorgfältig untersuchen! Defekte Teile müssen ausgetauscht, verunreinigte Teile gereinigt werden! Vor Austausch die Betriebs- und Sicherheitshinweise beachten. Nach Lagerung und Transport unter 0 °C ist das Produkt bei geöffneter Originalverpackung mindestens 24 Stunden vor Inbetriebnahme unter den in Abschnitt 7 angegebenen Umgebungstemperaturen bei Betrieb zu lagern.

PURITY Filtersysteme ohne Mess- und Anzeigeeinheit (MAE) (4, 5, 6)

Der Austausch der Filterkartusche muss unter Vorbehalt einer branchenüblichen Nutzungsintensität spätestens zwölf Monate nach Inbetriebnahme erfolgen, unabhängig von ihrem Erschöpfungsgrad. Ist die Kapazität der in der Kartusche eingesetzten Filtermedien bereits vorher erschöpft, muss der Austausch früher erfolgen.

PURITY Filtersysteme mit Mess- und Anzeigeeinheit (MAE) (4, 5, 6)

Der Austausch der Filterkartusche muss spätestens zwölf Monate nach Inbetriebnahme erfolgen, unabhängig vom ihrem Erschöpfungsgrad. Ist die Kapazität der Filterkartusche bereits vorher erschöpft, muss der Austausch früher erfolgen. Wird die Kapazität der Kartusche überschritten, blinkt der Überschreitungswert (in Litern) im Display (5) als negativer Wert auf und in der Balkengrafik werden keine Balken mehr angezeigt. Ist das Monatslimit für die Kartusche überschritten, so wird dies durch ein Blinken des Datums signalisiert.



5.1 Entnahme der erschöpften Filterkartusche

1. Das angeschlossene Gerät (z. B. Kaffeemaschine) in den Wartungsmodus schalten oder andere geeignete Maßnahmen ergreifen, um einen Filtertausch ohne eventuell daraus resultierende Störmeldungen vornehmen zu können. Dazu die Gebrauchsanleitung des angeschlossenen Geräts beachten oder dessen Hersteller kontaktieren.
2. Absperrventil (nicht im Lieferumfang enthalten), das vor der Wassereingangsöffnung des Filtersystems („IN“) installiert sein muss, schließen.
3. Spülschlauch (13) in einen Eimer (10 L) legen. Spülventil (12) öffnen, um den im Filtersystem befindlichen Restdruck entweichen zu lassen. Die austretende Wassermenge mit dem Eimer auffangen.
Hinweis: Wenn die austretende Wassermenge einen Liter überschreitet, ist das Absperrventil nicht komplett geschlossen oder verkalkt.

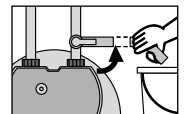

4. Spülventil (12) schließen.

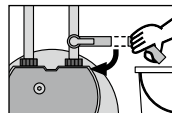

5. Mit beiden Füßen auf die Tritttaschen (20) stellen. Die angeschlossenen Schläuche zeigen dabei von Ihnen weg. Den Druckbehälterdeckel (1) durch Drücken der Verschlussicherung (18) und durch gleichzeitiges Drehen gegen den Uhrzeigersinn bis zum Anschlag öffnen.

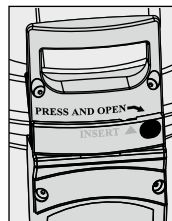

6. Druckbehälterdeckel (1) abnehmen und kopfüber ablegen (Hygiene!).
7. Mit beiden Füßen auf die Tritttaschen (20) stellen und dabei Druckbehälter (3) an den Druckbehältergriffen (17) gegen den Uhrzeigersinn bis zum Anschlag drehen.
8. Füße von den Tritttaschen (20) nehmen und Druckbehälter (3) mit beiden Händen an den Druckbehältergriffen (17) nach unten drücken.
9. Erschöpfte Filterkartusche (2) aus dem Druckbehälter (3) nehmen.
10. Erschöpfte Filterkartusche (2) zum Entleeren kopfüber in die Spüle oder in eine sonstige Art von Ablaufvorrichtung stellen (> 5 Minuten).
11. Erschöpfte Filterkartusche (2) mit der roten Staubschutzkappe (16) der neuen Filterkartusche verschließen, um das Auslaufen von eventuellen Restwassermengen zu verhindern. Die Filterkartusche im Originalkarton an die entsprechende auf der Umschlagrückseite aufgeführte BRITA-Adresse zurücksenden. Siehe dazu nachstehendes Informationsfeld.

Hinweis: In vielen Ländern werden erschöpfte PURITY Filterkartuschen von der jeweiligen BRITA-Landesorganisation oder dem offiziellen BRITA-Distributor zurückgenommen. Erkundigen Sie sich nach den Möglichkeiten in Ihrem Land und reduzieren Sie Ihren CO₂-Fußabdruck!



Bei Rückgabe der erschöpften PURITY Filterkartuschen, wird der als Filtermaterial verwendete Ionenaustauscher von BRITA aufbereitet und ohne Qualitätsverlust für die Produktion neuer Filterkartuschen wiederverwendet. Mit dieser Maßnahme trägt BRITA seit 1992 zu einem möglichst geringen CO₂-Fußabdruck bei. Bei Teilnahme am BRITA Recycling-Programm kann ein exklusives Recycling-Zertifikat ausgestellt werden.



5.2 Einsetzen der neuen Filterkartusche

1. Dichtungssitz für den O-Ring der Filterkartusche (2), der sich auf der Unterseite des Druckbehälterdeckels (1) befindet, auf Schmutz und Beschädigungen überprüfen.

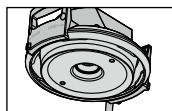

2. O-Ring der neuen Filterkartusche (2) auf korrekten Sitz in der Nut, Verschmutzungen und Beschädigungen hin überprüfen.
Hinweis: Der O-Ring und sein Dichtungssitz sind werkseitig mit lebensmittelechtem Schmiermittel gefettet.

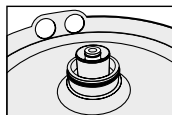

3. Neue Filterkartusche (2) in den Druckbehälter (3) einsetzen.

- Mit beiden Füßen auf die Trittlaschen (20) stellen, Druckbehälter (3) an den Druckbehältergriffen (17) anheben und im Uhrzeigersinn drehen, bis die Druckbehältergriffe über den Trittlaschen stehen.
- Mit beiden Füßen auf die Trittlaschen (20) stellen und den Druckbehälterdeckel (1) auf den Druckbehälter (3) aufsetzen. Dabei muss die Positionierung der abstehenden Nase auf jeder Seite des Druckbehälterdeckelgriffs (15) mit der jeweiligen Aussparung im Druckbehältergriff (17) übereinstimmen.
- Druckbehälterdeckel (1) nach unten drücken und im Uhrzeigersinn bis zum Einrasten der Verschlussicherung (18) drehen.

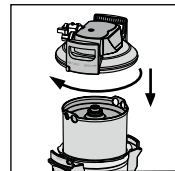

5.3 Inbetriebnahme des Filtersystems

Einspülen/Entlüften von Filtersystemen mit und ohne Mess- und Anzeigeeinheit (MAE)

Hinweis: Zum Einspülen/Entlüften wird ein Eimer mit mindestens 10 L Fassungsvermögen benötigt.

- Filtersystem horizontal hinlegen und einen Eimer unter den Spülschlauch (13) stellen.

Hinweis: Bei **PURITY Clean** und **PURITY Clean Extra** ist das Einspülen in stehender Position ausreichend.

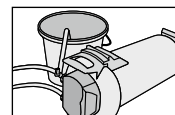

- Filtersysteme mit Mess- und Anzeigeeinheit (MAE):**

Rückstellung („reset“) der Anzeigeeinheit (6)

Zur Bedienung der Anzeigeeinheit muss diese vom Gehäuse (4) abgenommen werden: Dazu die Anzeigeeinheit (6) um ca. 3 cm nach oben schieben und sie dann entnehmen. Die Bedienung der Anzeigeeinheit findet über den Taster auf ihrer Rückseite statt.

Durch Drücken des Tasters (>10 Sek.) werden die bei der Erstinstallation eingestellten Daten übernommen. Kapazität, Verschnitteinstellung und Eingabedatum werden jedoch aktualisiert.

Hinweis: Das Monatslimit wird hierbei automatisch auf zwölf Monate gesetzt.

Hinweis: Erfolgt länger als 30 Sekunden keine Eingabe, kehrt die Anzeige in den Betriebsmodus zurück, ohne die geänderten Eingabewerte zu übernehmen.



Die Anzeigeeinheit wieder einsetzen: Dazu die Nasen der Anzeigeeinheit in die dafür vorgesehenen Einführrielen am Druckbehälterdeckelgehäuse (4) einsetzen und nach unten schieben.

- Spülventil (12) vollständig öffnen.

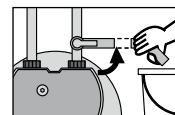

- Absperrventil (nicht im Lieferumfang enthalten), das vor der Wassereingangsöffnung des Filtersystems („IN“) installiert sein muss, wieder öffnen. Dabei Spülschlauch (13) im Eimer festhalten. Mit mindestens 10 Litern spülen.

Hinweis: Zu Beginn des Spülprozesses dringt gräulich-milchiges Wasser aus dem Spülschlauch in den Eimer. Dabei handelt es sich um produktionsbedingt entstandenen Aktivkohlestaub, der im Rahmen des Einspülvorgangs ausgespült wird. Dies ist vollkommen normal und ungefährlich.

5. Spülventil (12) schließen, Filtersystem wieder aufrichten und Eimer entleeren.

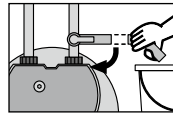

6. Spülventil (12) vorsichtig öffnen, dabei Spülschlauch im Eimer festhalten. Erneut mit mindestens 10 Litern spülen.

Hinweis: In Systemen mit Mess- und Anzeigeeinheit (MAE) wird das Ende des Spülvorgangs im Display angezeigt.

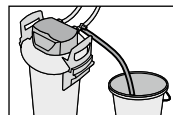

7. Spülventil (12) schließen.

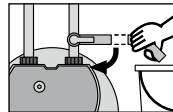

8. Filtersystem auf eventuelle Leckagen überprüfen.
9. Nächstes Filtertauschdatum auf dem beiliegenden farbigen „Service-Aufkleber“ (21) vermerken und diesen auf dem „Service-Pass“ (Aufkleber) auf dem Druckbehälter (3) anbringen.

10. **Überprüfung der Initialisierung für Filtersysteme mit Mess- und Anzeigeeinheit (MAE)**

Wasserhärte, Verschmitteneinstellung in Prozent, Restkapazität in Litern, Kapazitätsbalken und das aktuelle Datum müssen im Display (5) angezeigt werden (siehe Gebrauchsanleitung).

Hinweis: Werden diese Werte nicht im Display (5) der Anzeigeeinheit (6) angezeigt, muss das Filtersystem erneut eingespült werden, bis die Werte im Display erscheinen.

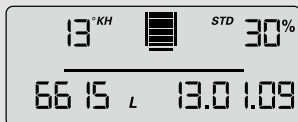

11. Filtersysteme mit und ohne Mess- und Anzeigeeinheit (MAE) sind nun betriebsbereit.
12. Das angeschlossene Gerät (z. B. Kaffeemaschine) wieder in den regulären Betriebsmodus schalten.

⚠ Achtung: Die **PURITY Finest** Filtersysteme sind ausschließlich in vertikaler Lage zu betreiben. Der Grund dafür ist, dass die bei PURITY Finest verwendete Filtermischung (nach einer anfänglichen Quellung) während der Filtereinsatzdauer wieder schrumpft. Ein Betrieb in horizontaler Lage würde aufgrund der Schrumpfung und des sich bildenden Hohlraums dazu führen, dass nicht das gesamte eingehende Speisewasser gefiltert wird. Dies entspräche einem ungewollten Verschnitt. Die Filterkartuschen der Finest-Serie sind zur Inbetriebnahme jedoch immer liegend **und** anschließend stehend einzuspülen.

⚠ Achtung: Die **PURITY Finest** Filterkartuschen dürfen nach dem Einspülen **nicht** mehr aus dem Druckbehälter entnommen werden, da sich diese aufgrund von Quellvorgängen ausdehnen. Nach dem Einspülen ist eine Entnahme von Druckbehälterdeckel und Filterkartusche aufgrund der Ausdehnung kaum möglich und ein Wiedereinsetzen der Filterkartusche in den Druckbehälter unmöglich. Da die bei PURITY Finest verwendete Filtermischung im Zeitablauf schrumpft, ist eine Entnahme der Filterkartusche frühestens nach Verbrauch von zwei Drittel der Filterkapazität wieder möglich. In dem Zusammenhang bitte auch die Verwendungsmöglichkeit einer Filterkartusche nach einer vorgeschalteten Enthärtungsanlage beachten (Tabelle in Abschnitt 3.4).

6. Filterkapazität

Die Kapazitäten der verschiedenen PURITY Filterkartuschen sind unter Kapitel III dieser Tauschanleitung angegeben.

Hinweis: Nutzen Sie alternativ die **BRITA Professional Filter Service App**, um sich bei der Wahl des Filtersystems, dessen Größe und der Verschnitteinstellung unter Berücksichtigung des Anwendungszwecks und der lokalen Wasserhärte beraten zu lassen. Basierend auf den von Ihnen eingegebenen Parametern wird auch die resultierende Kartuschenkapazität (in Litern) angegeben. Den QR-Code zum Herunterladen der App finden Sie unter Kapitel II.

7. Technische Daten

Merkmale	PURITY Filtersystem		
	Quell ST Steam	Finest	Clean Clean Extra
Betriebsdruck	2-6,9 bar		
Betriebs-/Wassertemperatur	4-30 °C		4-60 °C
Umgebungstemperatur bei	Betrieb	10-40 °C	10-50 °C
	Lagerung	-20-50 °C	
Einspülen	Stehend und liegend		Stehend
Betriebslage	Stehend oder liegend	Nur stehend	Stehend oder liegend
Gewindeanschluss Wasserzulauf	G 3/4" Außengewinde (Reduzierstück)		
Gewindeanschluss Wasserablauf	G 3/4" Außengewinde (Spülventil)		

8. Bestellnummern

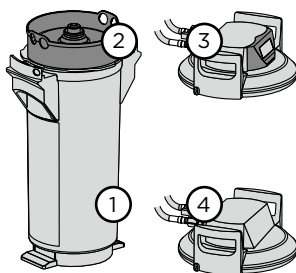

⚠ Achtung: Die PURITY Filterkartusche darf nur in Kombination mit dem Druckbehälter verwendet werden, der speziell für ihre Größe ausgelegt ist; siehe Kapitel I.

PURITY Quell ST	Artikelnummer	Bildnummer
Filtersystem		
PURITY 450 Quell ST mit MAE	1009227	1, 2, 3
PURITY 450 Quell ST ohne MAE	1009228	1, 2, 4
PURITY 600 Quell ST mit MAE	1009229	1, 2, 3
PURITY 600 Quell ST ohne MAE	1009230	1, 2, 4
PURITY 1200 Quell ST mit MAE	1009231	1, 2, 3
PURITY 1200 Quell ST ohne MAE	1009232	1, 2, 4
Filterkartusche		
PURITY 450 Quell ST	273000	2
PURITY 600 Quell ST	273200	2
PURITY 1200 Quell ST	273400	2
Druckbehälterdeckel mit Mess- und Anzeigeeinheit (MAE)		
PURITY 450 Quell ST	272000	3
PURITY 600 Quell ST		
PURITY 1200 Quell ST	272400	3
Druckbehälterdeckel ohne Mess- und Anzeigeeinheit (MAE)		
PURITY 450 Quell ST	272100	4
PURITY 600 Quell ST		

PURITY Finest	Artikelnummer	Bildnummer
Filterkartusche		
PURITY 600 Finest	273205	2
PURITY 1200 Finest	273204	2
Druckbehälterdeckel mit Mess- und Anzeigeeinheit (MAE)		
PURITY 450 Quell ST (dient als Ersatzteil für PURITY Finest)	272000	3
PURITY 600 Quell ST (dient als Ersatzteil für PURITY Finest)		
PURITY 1200 Quell ST (dient als Ersatzteil für PURITY Finest)	272400	3
Druckbehälterdeckel ohne Mess- und Anzeigeeinheit (MAE)		
PURITY 450 Quell ST (dient als Ersatzteil für PURITY Finest)	272100	4
PURITY 600 Quell ST (dient als Ersatzteil für PURITY Finest)		

PURITY Steam	Artikelnummer	Bildnummer
Filtersystem		
PURITY 450 Steam mit MAE	1002912	1, 2, 3
PURITY 450 Steam ohne MAE	1000654	1, 2, 4
PURITY 600 Steam mit MAE	1002918	1, 2, 3
PURITY 600 Steam ohne MAE	1000245	1, 2, 4
PURITY 1200 Steam mit MAE	1002923	1, 2, 3
PURITY 1200 Steam ohne MAE	1000226	1, 2, 4
Filterkartusche		
PURITY 450 Steam	1000653	2
PURITY 600 Steam	1000252	2
PURITY 1200 Steam	1000231	2
Druckbehälterdeckel mit Mess- und Anzeigeeinheit (MAE)		
PURITY 450 Steam	1004331	3
PURITY 600 Steam		
PURITY 1200 Steam	1004328	3
Druckbehälterdeckel ohne Mess- und Anzeigeeinheit (MAE)		
PURITY 1200 Steam	1001461	4

PURITY Clean PURITY Clean Extra	Artikelnummer	Bildnummer
Filtersystem		
PURITY 1200 Clean (ohne MAE)	292083	1, 2, 4
PURITY 1200 Clean Extra (ohne MAE)	1008200	1, 2, 4
Filterkartusche		
PURITY 1200 Clean	315645	2
PURITY 1200 Clean Extra	1008197	2
Druckbehälterdeckel ohne Mess- und Anzeigeeinheit (MAE)		
PURITY 1200 Clean	273825	4
PURITY 1200 Clean Extra		

DE



1 Area of Application, Function and Benefits

The PURITY filter systems reduce certain substances in the feed water to the level recommended for the respective application. Depending on the filter system, filtration significantly reduces the formation of deposits such as limescale or gypsum in the appliance installed downstream (e.g., coffee machine or steamer). This prevents deposit-related machine breakdowns and the associated costs.



All PURITY filter cartridges contain activated carbon, which significantly reduces the presence of taste- and odour-impairing substances in the feed water, such as chlorine.

Fleeces of varying fineness retain particles such as rust, limescale or sand.

PURITY Quell ST promotes the development of a harmonious flavour profile of sourness, bitterness, body and aromas in coffee and espresso. **PURITY Finest** supports the particularly pronounced development of roasted flavours and bitterness, giving coffee and espresso a flavour profile that is particularly appreciated in southern Europe.

Filter system	Quell ST	Finest*	Steam	Clean	Clean Extra
Application area					
Coffee and espresso machines	•	•			
Hot beverage dispensers	•	•			
Steamers			•		
Conventional ovens			•		
Dishwashers (undercounter dishwashers)				•	•
Use after a softening unit installed upstream					
Application possible	•**				
Effect					
Reduction of carbonate hardness (KH)	•	•	•	•	•
Reduction of permanent hardness (PH)		•			•
Reduction of non-hardnessforming ions***					•
Advantage					
Reduction of limescale deposits	•	•	•	•	•
Reduction of gypsum deposits		•			•
Reduction of corrosion risk					•
Significantly reduced later polishing of the washed items				•	
No later polishing of the washed items required					•
Reduced energy consumption for heating the service water	•	•	•	•	•

EN

- *  **Caution:** The water treated by **PURITY Finest** must not be used for steam appliances (risk of turbidity of the viewing window, known as “glass corrosion”).
- **  **Caution:** This reduces the filter cartridge capacity by ~30%!
- *** Non-hardness-forming ions do not cause deposits, but can lead to corrosion of the materials used in the equipment installed downstream.

2 Disclaimer and Guarantee Terms

- You must install the PURITY filter system exactly as specified in the instructions for use. You can find the access to the instructions for use in the safety information, which are enclosed in printed form with every filter system purchased. Printed instructions for use are available on request.
- You must perform the exchange of the PURITY filter cartridge exactly as specified in the replacement instructions. You can find the access to the replacement instructions in the safety information, which are enclosed in printed form with every filter cartridge. Printed replacement instructions are available on request.
- The safety information enclosed with the PURITY filter system and the PURITY filter cartridge is part of the respective product and must be retained for the entire service life of the product and passed on to any subsequent owners.
- BRITA is not liable for any damage, including consequential damage, that may arise from handling the PURITY filter system and the PURITY filter cartridge contrary to the instructions and provisions in the usage and replacement instructions.
- The PURITY filter systems are subject to the statutory two-year guarantee period. PURITY filter cartridges are covered by a one-year guarantee. A guarantee claim is only valid if the user observes and complies with all instructions in the instructions for use and the replacement instructions.

3 Operating and Safety Information

3.1 Qualified Personnel

Note: Only trained, qualified personnel may install, exchange filters, and maintain the PURITY filter system.

3.2 Intended Use

- The instructions for use of the PURITY filter system must be observed before or during each exchange of a PURITY filter cartridge. The procedure for installation, use and maintenance described in the instructions is a prerequisite for the correct and safe operation of the PURITY filter system.
- For the relevant areas of application (e.g., coffee machine, dishwasher), use only the application-specific BRITA filter cartridges (see chapter I and section 1).

3.3 Specific Safety Information

 **Caution:** The **pressure vessel** and **pressure vessel lid** of the PURITY filter system are designed for a life cycle of **up to ten years** (from the date of installation) if installed and used correctly and under the operating conditions specified in the technical data. Their replacement is required after ten years at the latest. Replacing the **hoses** is required **every five years** at the latest. The **PURITY filter cartridges** have a maximum lifetime of **one year**.

- Only water of drinking quality may be used as intake water for the filter system. Microbiologically contaminated water or water of unknown quality must never be used without adequate disinfection.

- In the event of a boiling requirement for tap water, the filter cartridge must be replaced and the connections cleaned (e.g., with cleaning cloths containing alcohol) after the requirement has ended.
- It is generally recommended to boil tap water for certain groups of people (e.g., immunocompromised people, infants). This also applies to filtered water.
- The PURITY filter system is only approved for the filtration of cold water (4–30 °C).
Exception: The **PURITY Clean** and **PURITY Clean Extra** filter systems can also be used for the filtration of warm water (31–60 °C), subject to a customary intensity of use; see section 7.
- Note for kidney or dialysis patients: During the filtering process, there may be a slight increase in the potassium content in the water. If you have kidney disease and/or need to follow a potassium-restricted diet, we recommend that you consult your doctor before using a BRITA water filter. The potassium content in a litre of filtered water is lower than the quantity of potassium contained in an apple or a banana.
- The filtrate is classified as category 2 according to DIN EN 1717. Category 2 liquids are safe for human consumption in any form.
- BRITA recommends not to leave the filter system unused for a long period of time. If the filter system is not used for a few days (2–3 days), we recommend flushing the filter cartridge with at least x* litres according to the table below. After stagnation periods of more than four weeks, you should flush the filter cartridge with at least x** litres according to the table below, or replace it. Please also note the maximum service life of the filter cartridge of twelve months from the date of commissioning.

Size of the filter system	x* flushing volume after 2–3 days of non-use	x** flushing volume after 4 weeks of non-use
PURITY 450	6 litres	30 litres
PURITY 600	12 litres	60 litres
PURITY 1200	24 litres	120 litres

- Do not allow the filter system to come into contact with highly concentrated cleaning agents (e.g., bleach, chlorinated solvents, strong oxidising agents) as it is not resistant to them.
- Do not leave the pedestal (19; see section 4) and the filter foot rests (20; see section 4) standing in water for long periods of time.
- Do not open or dismantle the filter system during operation. Do not open the filter cartridge.
- Do replace the filter cartridge once the maximum filter capacity (in litres) has been reached. Continued use can lead, among other things, to an inability to remove the filter cartridge from the pressure vessel (this applies in particular, but not exclusively, to using the filter system after a water softening unit installed upstream) and to the formation of deposits.
- Only use the **PURITY Finest** filter systems in a vertical position.
- Do **not** remove the **PURITY Finest** filter cartridges from the pressure vessel after flushing. You can remove the cartridge again at the earliest after two thirds of the filter capacity has been used.
- Production date:

Mark of the production date on the pressure vessel and pressure vessel lid		
Example: 0624		
06	Production month, in this case: June	
24	Production year, in this case: 2024	

3.4 Safety-Related Assembly Information

⚠ Caution: The possibility of operating the PURITY filter system after a softening unit installed upstream depends on the PURITY filter cartridge used.

Filter cartridge	Use after softening unit installed upstream
PURITY Quell ST	✓ Possible*
PURITY Finest	✗ Not possible
PURITY Steam	✗ Not possible
PURITY Clean	✗ Not possible
PURITY Clean Extra	✗ Not possible

* The capacity of the filter cartridge is reduced by ~30% when used after a softening unit.

Note: A shut-off valve (not included in the scope of delivery) must be installed upstream of the water inlet hose of the PURITY filter system.

Note: With **PURITY Finest**, the bypass in the pressure vessel lid must always be set to 0%.

- The appliance operated with the filter must be free of deposits (e.g., limescale, gypsum) before installation.
- Protect the filter system from sunlight and mechanical damage. Do not install near sources of heat or naked flame (see section 7).
- If the water pressure is greater than 6.9 bar or if there are legal requirements, you must install a pressure reducer upstream of the filter system.
- Do not install any copper pipes or galvanised or nickel-plated pipes/connectors between the filter system and the user. When selecting materials for wetted parts after the filter system, remember that the decarbonated water contains free carbonic acid, which can lead to corrosion if using unsuitable materials. We recommend the use of BRITA hose sets.
- All parts must be installed in accordance with the country-specific guidelines for the installation of drinking water devices.
- A backflow preventer is already installed at the water inlet of the pressure vessel lid ("IN") at the factory.
- All components must be installed in accordance with the country-specific guidelines for the installation of drinking water systems.

4 Illustrated Component Overview

#	Designation
1	Pressure vessel lid
2	Filter cartridge
3	Pressure vessel
4	Pressure vessel lid housing (measuring unit optional)
5	Display (optional)
6	Display unit (optional)
7	Water inlet hose (connection thread on both sides)
8	Water inlet hose connection thread (3/4" female thread)
9	Reducer 3/4" male thread
10	Water outlet hose (connection thread on both sides)
11	Water outlet hose connection thread (3/4" female thread)
12	Flush valve 3/4" male thread
13	Flushing hose
14	Bypass valve for bypass setting
15	Pressure vessel lid handle
16	Dust cap
17	Pressure vessel handle
18	Fastening lock
19	Pedestal
20	Filter foot rests
21	Service sticker

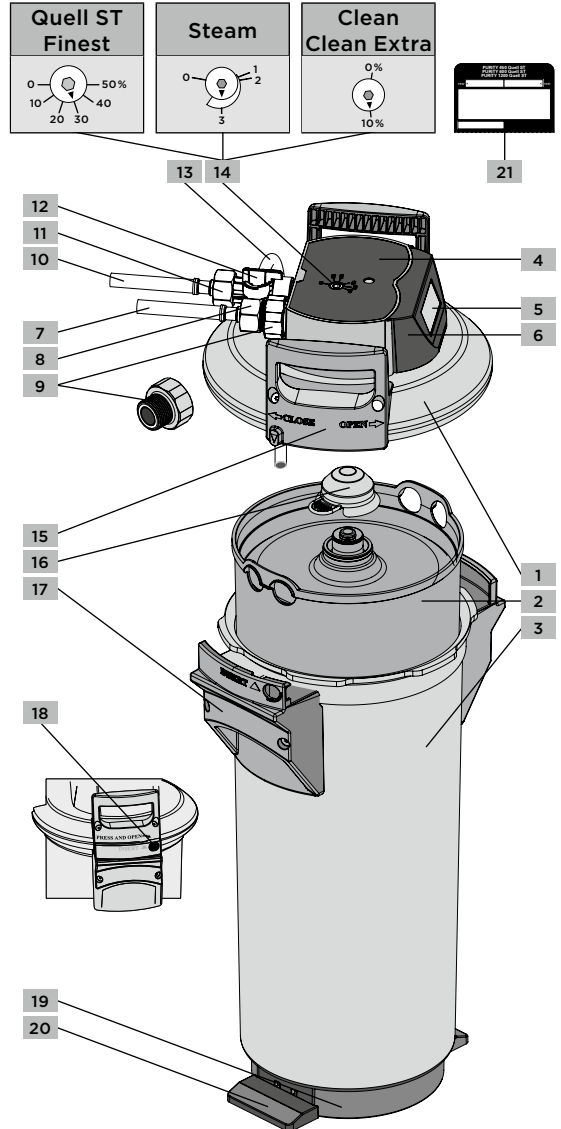

5 Replacing the PURITY Filter Cartridge

Note: Only trained, qualified personnel may install, exchange filters, and maintain the PURITY filter system.

⚠ Caution: The PURITY filter cartridge may only be used in combination with the pressure vessel that has been specifically designed for its size; see chapter I. Otherwise there is a risk of water damage.

⚠ Caution: Carefully inspect all disassembled parts when replacing! Replace any defective parts and clean any contaminated parts! Observe the operating and safety information before replacing. After storage and transport below 0°C, the product must be stored in its original packaging for at least 24 hours before installing it at the ambient temperatures specified in section 7.

PURITY filter systems without measuring and display unit (MDU) (4, 5, 6)

Replace the filter cartridge no later than twelve months after commissioning, irrespective of its degree of exhaustion, subject to the usual intensity of use in the industry. If the capacity of the filter media used in the cartridge is already exhausted before this time period, it must be replaced earlier.

PURITY filter systems with measuring and display unit (MDU) (4, 5, 6)

Replace the filter cartridge no later than twelve months after commissioning, irrespective of its degree of exhaustion. If the capacity of the filter cartridge is already exhausted before this time period, it must be replaced earlier. If the capacity of the cartridge is exceeded, the excess value (in litres) flashes on the display (5) as a negative value and the bar graph no longer shows any bars. A flashing date indicates that the monthly limit for the cartridge has been exceeded.



5.1 Removing the Exhausted Filter Cartridge

1. Switch the connected device (e.g., coffee machine) to maintenance mode or take other suitable measures to be able to exchange the filter without any resulting fault messages. To do this, follow the instructions for use for the connected device or contact the manufacturer.
2. Close the shut-off valve (not included in the scope of delivery), which must be installed upstream of the water inlet opening of the filter system ("IN").
3. Place the flushing hose (13) in a bucket (10 litres). Open the flush valve (12) to allow the residual pressure in the filter system to escape. Collect the water flowing out using the bucket. **Note:** If the volume of filtered water flowing out exceeds one litre, the shut-off valve is not completely closed or is calcified.
4. Close the flush valve (12).

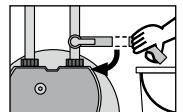
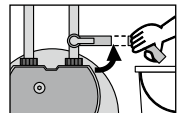

- Place both feet on the filter foot rests (20). The connected hoses point away from you. Open the pressure vessel lid (1) by pressing the fastening lock (18) and simultaneously turning it anti-clockwise as far as it will go.

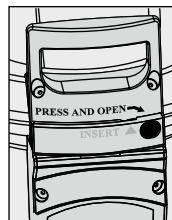

- Remove the pressure vessel lid (1) and place it upside down (hygiene!).
- Place both feet on the filter foot rests (20) and turn the pressure vessel (3) anti-clockwise on the pressure vessel handles (17) as far as it will go.
- Remove the feet from the filter foot rests (20) and press the pressure vessel (3) down with both hands on the pressure vessel handles (17).
- Remove the exhausted filter cartridge (2) from the pressure vessel (3).
- Place the exhausted filter cartridge (2) upside down in the sink or in another type of drainage device to empty it (> 5 minutes).
- Close the exhausted filter cartridge (2) with the red dust cap (16) of the new filter cartridge to prevent any residual water from leaking out. Return the filter cartridge in the original box to the BRITA address listed on the back of the back cover. See the information field below.

EN

Note: In many countries, the respective BRITA national organisation or the official BRITA distributor will take back exhausted PURITY filter cartridges. Enquire about the possibilities in your country and reduce your carbon footprint!



When the exhausted PURITY filter cartridges are returned, the ion exchanger used as filter material is recycled by BRITA and reused to produce new filter cartridges without any loss of quality. BRITA has been contributing to minimising its CO₂ footprint in this way since 1992. If you participate in the BRITA recycling program, an exclusive recycling certificate can be issued.



5.2 Inserting the New Filter Cartridge

- Check the gasket seat for the O-ring of the filter cartridge (2), which is located on the underside of the pressure vessel lid (1), for dirt and damage.
- Check the O-ring of the new filter cartridge (2) for correct seating in the groove, dirt and damage. **Note:** The O-ring and its gasket seat are greased with food-safe lubricant at the factory.
- Insert a new filter cartridge (2) into the pressure vessel (3).
- Place both feet on the filter foot rests (20), lift the pressure vessel (3) by the pressure vessel handles (17) and turn clockwise until the pressure vessel handles are above the filter foot rests.

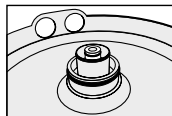
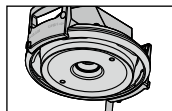

- Place both feet on the filter foot rests (20) and place the pressure vessel lid (1) on the pressure vessel (3). The positioning of the protruding tab on each side of the pressure vessel lid handle (15) must match the respective recess in the pressure vessel handle (17).
- Press the pressure vessel lid (1) down and turn it clockwise until the fastening lock (18) engages.

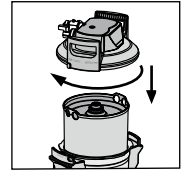

5.3 Commissioning the filter system

Flushing/venting filter systems with and without measuring and display unit (MDU)

Note: A bucket with a capacity of at least 10 litres is required for flushing/venting.

- Lay the filter system horizontally and place a bucket under the flushing hose (13).

Note: With **PURITY Clean** and **PURITY Clean Extra**, flushing in a standing position is sufficient.

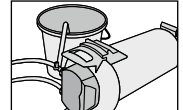

- Filter systems with measuring and display unit (MDU):**

Resetting the display unit (6)

To operate the display unit, remove it from the housing (4): To do this, slide the display unit (6) upwards around 3 cm and then remove it. Operate the display unit using the button on the back. Pressing the button (>10 seconds) accepts the data set during the first installation. However, the capacity, bypass setting and input date are updated.

Note: The monthly limit is automatically set to twelve months.

Note: If you do not make an entry for more than **> 10 sec** 30 seconds, the display returns to operating mode without accepting the changed input values.

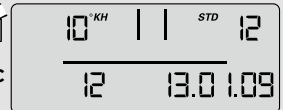

Reinstall the display unit: To do this, insert the tabs of the display unit into the insertion grooves provided on the pressure vessel lid housing (4) and push down.

- Fully open the flush valve (12).

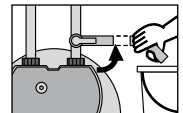

- Reopen the shut-off valve (not included in the scope of delivery), which must be installed upstream of the water inlet opening of the filter system ("IN"). Hold the flushing hose (13) in the bucket. Flush with at least 10 litres.

Note: At the start of the flushing process, greyish, milky water flows from the flushing hose into the bucket. This is production-related active carbon dust that is flushed out during the flushing process. This is completely normal and harmless.

- Close the flush valve (12), set the filter system upright again and empty the bucket.

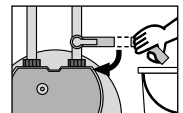

- Carefully open the flush valve (12) while holding the flushing hose in the bucket. Flush with at least 10 litres again.

Note: In systems with a measuring and display unit (MDU), the display shows the end of the flushing process.

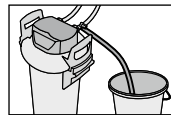

- Close the flush valve (12).

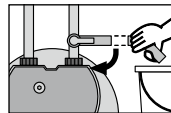

- Check the filter system for any leaks.
- Note the next filter replacement date on the enclosed coloured “service sticker” (21) and affix it to the “service pass” (sticker) on the pressure vessel (3).

10. **Checking the initialisation for filter systems with measuring and display unit (MDU)**

Water hardness, bypass setting in percent, remaining capacity in litres, capacity bar and the current date must be shown in the display (5) (see instructions for use).

Note: If the display (5) of the display unit (6) does not show these values, you must flush the filter system again until the values appear on the display.

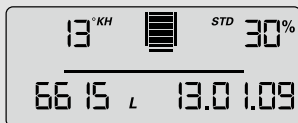

- Filter systems with and without measuring and display unit (MDU) are now ready for operation.
- Switch the connected device (e.g., coffee machine) back to regular operating mode.

⚠ Caution: Only use the **PURITY Finest** filter systems in a vertical position. The reason for this is that the filter mixture used in PURITY Finest (after initial swelling) shrinks back again over the filter’s service life. Operation in a horizontal position would result in not all the incoming feed water being filtered due to shrinkage and the cavity that forms. This would be an unintentional bypass. However, the Finest series filter cartridges must always be flushed horizontally **and** then vertically before commissioning.

⚠ Caution: The **PURITY Finest** filter cartridges must **not** be removed from the pressure vessel after flushing, as they expand due to swelling processes. After flushing, it is almost impossible to remove the pressure vessel lid and filter cartridge due to the expansion and it is impossible to reinsert the filter cartridge into the pressure vessel. Since the filter mixture used in PURITY Finest shrinks over time, removing the filter cartridge again is only possible after two thirds of the filter capacity has been used up. In this context, please also note the possibility of using a filter cartridge after a softening unit installed upstream (table in section 3.4).

6. Filter Capacity

See chapter III of these replacement instructions for the capacities of the various PURITY filter cartridges.

Note: Alternatively, use the **BRITA Professional Filter Service app** to get advice on the choice of filter system, its size and the bypass setting, taking intended use and local water hardness into account. Based on the parameters you enter, the resulting cartridge capacity (in litres) is also specified. The QR code for downloading the app can be found under chapter II.

7. Technical Data

Features		PURITY filter system		
		Quell ST Steam	Finest	Clean Clean Extra
Operating pressure		2 - 6,9 bar		
Operating/water temperature		4 - 30 °C		4 - 60 °C
Ambient temperature during	Operation	10 - 40 °C		10 - 50 °C
	Storage	-20 - 50 °C		
Flushing		Standing and lying down		Standing
Operating position		Standing or lying down	Standing only	Standing or lying down
Water inlet thread connection		G 3/4" male thread (reducer)		
Thread connection water outlet		G 3/4" male thread (flush valve)		

8. Order Numbers

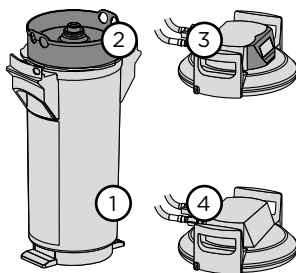

⚠ Caution: The PURITY filter cartridge may only be used in combination with the pressure vessel that has been specifically designed for its size; see chapter I.

PURITY Quell ST	Article number	Image number
Filter system		
PURITY 450 Quell ST with MDU	1009227	1, 2, 3
PURITY 450 Quell ST without MDU	1009228	1, 2, 4
PURITY 600 Quell ST with MDU	1009229	1, 2, 3
PURITY 600 Quell ST without MDU	1009230	1, 2, 4
PURITY 1200 Quell ST with MDU	1009231	1, 2, 3
PURITY 1200 Quell ST without MDU	1009232	1, 2, 4
Filter cartridge		
PURITY 450 Quell ST	273000	2
PURITY 600 Quell ST	273200	2
PURITY 1200 Quell ST	273400	2
Pressure vessel lid with measuring and display unit (MDU)		
PURITY 450 Quell ST	272000	3
PURITY 600 Quell ST		
PURITY 1200 Quell ST	272400	3
Pressure vessel lid without measuring and display unit (MDU)		
PURITY 450 Quell ST	272100	4
PURITY 600 Quell ST		

PURITY Finest	Article number	Image number
Filter cartridge		
PURITY 600 Finest	273205	2
PURITY 1200 Finest	273204	2
Pressure vessel lid with measuring and display unit (MDU)		
PURITY 450 Quell ST (serves as a spare part for PURITY Finest)	272000	3
PURITY 600 Quell ST (serves as a spare part for PURITY Finest)		
PURITY 1200 Quell ST (serves as a spare part for PURITY Finest)	272400	3
Pressure vessel lid without measuring and display unit (MDU)		
PURITY 450 Quell ST (serves as a spare part for PURITY Finest)	272100	4
PURITY 600 Quell ST (serves as a spare part for PURITY Finest)		

PURITY Steam	Article number	Image number
Filter system		
PURITY 450 Steam with MDU	1002912	1, 2, 3
PURITY 450 Steam without MDU	1000654	1, 2, 4
PURITY 600 Steam with MDU	1002918	1, 2, 3
PURITY 600 Steam without MDU	1000245	1, 2, 4
PURITY 1200 Steam with MDU	1002923	1, 2, 3
PURITY 1200 Steam without MDU	1000226	1, 2, 4
Filter cartridge		
PURITY 450 Steam	1000653	2
PURITY 600 Steam	1000252	2
PURITY 1200 Steam	1000231	2
Pressure vessel lid with measuring and display unit (MDU)		
PURITY 450 Steam	1004331	3
PURITY 600 Steam		
PURITY 1200 Steam	1004328	3
Pressure vessel lid without measuring and display unit (MDU)		
PURITY 1200 Steam	1001461	4

PURITY Clean PURITY Clean Extra	Article number	Image number
Filter system		
PURITY 1200 Clean without MDU	292083	1, 2, 4
PURITY 1200 Clean Extra without MDU	1008200	1, 2, 4
Filter cartridge		
PURITY 1200 Clean	315645	2
PURITY 1200 Clean Extra	1008197	2
Pressure vessel lid without measuring and display unit (MDU)		
PURITY 1200 Clean	273825	4
PURITY 1200 Clean Extra		

EN



1 Domaine d'utilisation, fonctionnalités et avantages

Les systèmes de filtration PURITY réduisent le niveau de certaines substances dans l'eau d'alimentation en les ramenant aux niveaux recommandés pour l'utilisation concernée. En fonction du système de filtration, la filtration peut réduire de façon significative la formation de dépôts tels que le calcaire ou le gypse dans les appareils installés en aval (par exemple, les machines à café ou les fours combinés à vapeur). Ce système empêche les pannes liées aux dépôts dans les appareils et les frais qui y sont associés.

Toutes les cartouches filtrantes PURITY contiennent du charbon actif qui réduit de façon significative la présence de substances à l'origine de goût et d'odeur, comme le chlore, dans l'eau d'alimentation.

Les différentes matières filtrantes retiennent les particules telles que la rouille, le calcaire ou le sable.

PURITY Quell ST favorise le développement d'un profil aromatique harmonieux d'acidité, d'amertume, de corps et d'arôme dans le café et les expressos. **PURITY Finest** favorise le développement particulièrement prononcé d'arômes et d'amertume de torréfaction, apportant au café et aux expressos un profil de goût particulièrement apprécié dans le sud de l'Europe.

Système de filtration	Quell ST	Finest*	Steam	Clean	Clean Extra
Domaines d'utilisation					
Machines à café et à expresso	•	•			
Distributeurs de boissons chaudes	•	•			
Fours vapeur			•		
Fours de boulangerie			•		
Lave-vaisselle (Lave-vaisselle sous plan)				•	•
A utiliser après l'installation d'un adoucisseur en amont					
Utilisation possible	•**				
Effet					
Réduction de la dureté carbonatée (KH)	•	•	•	•	•
Réduction de la dureté permanente (PH)		•			•
Réduction des ions de formation de non dureté***					•
Avantage					
Réduction des dépôts de calcaire	•	•	•	•	•
Réduction des dépôts de gypse		•			•
Réduction du risque de corrosion					•
Réduction importante du besoin de polissage ultérieur des articles lavés				•	
Pas de polissage ultérieur des articles lavés					•

Système de filtration	Quell ST	Finest*	Steam	Clean	Clean Extra
Réduction de la consommation d'énergie pour le chauffage de l'eau de service	•	•	•	•	•

*  **Attention** : L'eau traitée par **PURITY Finest** ne doit pas être utilisée dans les appareils à vapeur (risque de turbidité de la fenêtre d'observation dénommée « corrosion sur verre »).

**  **Attention** : Ceci réduit de 30 % la capacité de la cartouche filtrante !

*** Les ions de formation de non dureté ne provoquent pas de dépôt, mais peuvent entraîner une corrosion des matériaux utilisés sur les équipements installés en aval.

2 Clause de non-responsabilité et Conditions de garantie

- Veuillez installer le système de filtration PURITY dans le strict respect du mode d'emploi. Vous trouverez le mode d'emploi dans les informations de sécurité au format imprimé avec chaque système de filtration acheté. Un mode d'emploi imprimé est disponible sur demande.
- Veuillez effectuer le remplacement de la cartouche filtrante PURITY dans le strict respect des instructions de remplacement. Vous trouverez les instructions de remplacement dans les informations de sécurité au format imprimé jointes avec chaque cartouche filtrante achetée. Les instructions de remplacement imprimées sont disponibles sur demande.
- Les consignes de sécurité jointes au système de filtration PURITY et la cartouche filtrante PURITY font partie du produit concerné, il est nécessaire de les conserver pendant l'intégralité de la durée de vie du produit et de les remettre au propriétaire suivant, le cas échéant.
- BRITA se dégage de toute responsabilité relative à tout dommage consécutif pouvant émaner d'une manipulation du système de filtration PURITY et de la cartouche filtrante PURITY contraire aux instructions et aux dispositions d'utilisation et aux instructions de remplacement.
- Les systèmes de filtration PURITY sont soumis à une durée de garantie statutaire de deux ans. Les cartouches filtrantes PURITY sont couvertes par une garantie d'un an. Un droit à garantie est valable uniquement si l'utilisateur respecte toutes les instructions figurant sur le mode d'emploi et les instructions de remplacement.

3 Consignes d'utilisation et de sécurité

3.1 Personnel qualifié

Remarque : L'installation, le remplacement des filtres et l'entretien du système de filtration PURITY sont réservés à des membres du personnel qualifiés et formés.

3.2 Utilisation conforme à l'usage prévu

- Le mode d'emploi du système de filtration PURITY doit être respecté avant et pendant chaque remplacement d'une cartouche filtrante PURITY. La procédure d'installation, d'utilisation et d'entretien décrite dans les instructions est une condition préalable au fonctionnement correct et sans danger du système de filtration PURITY.
- Pour les domaines d'utilisation concernés (par exemple, machine à café, lave-vaisselle), utiliser uniquement les cartouches filtrantes BRITA spécifiques à l'application (consulter le chapitre 1 et la section 1).

3.3 Consignes de sécurité spécifiques

⚠ Attention : La chambre de pression et la tête de chambre de pression du système de filtration PURITY sont conçues pour un cycle de vie allant **jusqu'à 10 ans** (à compter de la date d'installation), dans le cas d'une installation et d'une utilisation correctes et dans les conditions de fonctionnement précisées dans les caractéristiques techniques. Leur remplacement est nécessaire au-delà d'une durée de dix ans, au plus tard. Il est nécessaire de remplacer les **flexibles tous les cinq ans maximum**. Les **cartouches filtrantes PURITY** ont une durée de vie maximale d'**un an**.

- L'eau d'entrée du système de filtration doit correspondre uniquement à de l'eau potable. Ne jamais utiliser d'eau microbiologiquement contaminée ou d'eau de qualité inconnue sans une désinfection appropriée.
- Si l'eau du robinet est soumise à une exigence d'ébullition, la cartouche filtrante doit être remplacée et les raccords doivent être nettoyés (par exemple, à l'aide d'un chiffon de nettoyage imbibé d'alcool), lorsque cette exigence a pris fin.
- Il est généralement recommandé de faire bouillir l'eau du robinet pour certaines catégories de personnes (par exemple les personnes immunodéprimées ou les bébés). Ce processus s'applique également à l'eau filtrée.
- Le système de filtration PURITY est approuvé uniquement pour la filtration d'eau froide (4 à 30°C). **Exception** : Les systèmes de filtration **PURITY Clean** et **PURITY Clean Extra** peuvent également être utilisés pour la filtration d'eau chaude (31 à 60°C), sous réserve d'une intensité d'utilisation habituelle, consulter la section 7.
- Remarque destinée aux patients souffrant de troubles rénaux ou sous dialyse : La teneur en potassium de l'eau peut légèrement augmenter pendant le processus de filtration. Si vous avez des troubles rénaux et/ou devez suivre un régime pauvre en potassium, nous vous recommandons de consulter un médecin avant d'utiliser un filtre à eau BRITA. La teneur en potassium dans un litre d'eau filtrée est inférieure à la quantité de potassium présent dans une pomme ou une banane.
- Le filtrat est classé comme appartenant à la catégorie 2 conformément à DIN EN 1717. Les liquides de catégorie 2 sont sans danger pour la consommation humaine sous toutes ses formes.
- BRITA recommande de ne pas laisser le système de filtration sans activité pendant une période prolongée. Si le système de filtration n'est pas utilisé pendant quelques jours (2 à 3 jours), nous recommandons de rincer la cartouche filtrante à l'aide d'au moins x* litres d'eau, conformément au tableau ci-dessous. Après une période de stagnation de plus de quatre semaines, vous devez rincer la cartouche filtrante à l'aide d'au moins x** litres, conformément au tableau ci-dessous, ou la remplacer. Veuillez également tenir compte de la durée de vie maximale de la cartouche filtrante de douze mois à compter de la date de la mise en service.

Dimensions du système de filtration	x* volume de rinçage au bout de 2 à 3 jours d'inutilisation	x** volume de rinçage au bout de 4 semaines d'inutilisation
PURITY 450	6 litres	30 litres
PURITY 600	12 litres	60 litres
PURITY 1200	24 litres	120 litres

- Ne laissez pas le système de filtration entrer en contact avec des agents nettoyants fortement concentrés (par exemple, eau de javel, solvants chlorés, agents oxydants puissants), en effet, ce système n'est pas résistant à ces produits.
- Ne laissez pas le socle (19 ; se reporter à la section 4) et les repose-pieds (20 ; se reporter à la section 4) dans l'eau pendant des durées prolongées.
- Le système de filtration ne doit pas être ouvert ni démonté en cours de fonctionnement. Ne pas ouvrir la cartouche filtrante.

- Remplacer la cartouche filtrante lorsque la capacité de filtration (en litres) maximale a été atteinte. Si vous poursuivez l'utilisation, cela peut provoquer, entre autre, une incapacité à retirer la cartouche filtrante de la chambre de pression (cela survient, en particulier, mais pas exclusivement, lorsque l'on utilise le système de filtration après un appareil adoucisseur d'eau installé en amont) et la formation de dépôts.
- Utiliser uniquement les systèmes de filtration **PURITY Finest** en position verticale.
- **Ne pas** enlever **PURITY Finest** (cartouches filtrantes) de la chambre de pression après le rinçage. Vous pourrez enlever à nouveau la cartouche lorsqu'elle aura été utilisée à deux tiers de la capacité de filtration.
- Date de fabrication :

Marquage de la date de production sur la chambre de pression et la tête de chambre de pression		Exemple : 0624	
06	Mois de production, dans ce cas : juin		
24	Année de production dans ce cas : 2024		

3.4 Informations relatives à la sécurité du montage

⚠ Attention : La possibilité de faire fonctionner le système de filtration PURITY après un adoucisseur d'eau installé en amont dépend de la cartouche filtrante PURITY utilisée.	
Cartouche filtrante	Utilisation d'un adoucisseur en amont
PURITY Quell ST	✓ Possible*
PURITY Finest	✗ Impossible
PURITY Steam	✗ Impossible
PURITY Clean	✗ Impossible
PURITY Clean Extra	✗ Impossible

* La capacité de la cartouche filtrante est réduite de 30 % en cas d'utilisation avec un adoucisseur.

Remarque : Une vanne d'arrêt (non incluse dans la livraison) doit être installée en amont du flexible d'entrée d'alimentation en eau du système de filtration PURITY.

Remarque : Avec **PURITY Finest**, le by-pass situé dans la tête de chambre de pression doit toujours être réglé sur 0 %.

- Cet appareil utilisé avec le filtre doit être exempt de dépôts (par exemple, calcaire, gypse) avant son installation.
- Protéger le système de filtration des rayons du soleil et de tout dommage mécanique. Ne pas installer à proximité de sources de chaleur ou de flammes nues (consulter la section 7).
- Si la pression de l'eau est supérieure à 6,9 bars ou en cas d'exigences légales, vous devez installer un réducteur de pression en amont du système de filtration.
- Ne pas installer de tuyaux en cuivre ou de tuyaux/raccords plaqués nickel entre le système de filtration et l'utilisateur. Lors du choix des matériaux des parties en contact avec l'eau situées après le système de filtration, souvenez-vous que l'eau décarbonatée contient de l'acide carbonique libre qui peut provoquer de la corrosion si les matériaux utilisés ne sont pas adaptés. Nous recommandons l'utilisation des kits de flexibles BRITA.
- Toutes les pièces doivent être installées conformément aux directives sur l'installation des dispositifs d'eau potable spécifiques au pays.
- Un clapet anti-retour est déjà installé sur l'arrivée d'eau de la tête de chambre de pression (« Arrivée ») en usine.
- Tous les composants doivent être installés conformément aux directives spécifiques au pays sur l'installation des dispositifs d'eau potable.

4 Illustration des composants

#	Désignation
1	Tête de chambre de pression
2	Cartouche filtrante
3	Chambre de pression
4	Boîtier de la tête de chambre de pression (unité de mesure en option)
5	Écran (en option)
6	Afficheur électronique (en option)
7	Flexible d'entrée d'eau (avec filetage de raccordement des deux côtés)
8	Flexible d'entrée d'eau avec filetage de raccordement (filetage femelle 3/4")
9	Raccord réducteur 3/4" filetage mâle
10	Flexible de sortie d'eau (avec filetage de raccordement des deux côtés)
11	Flexible de sortie d'eau avec filetage de raccordement (filetage femelle 3/4")
12	Vanne de purge filetage mâle 3/4"
13	Tuyau de rinçage
14	Vanne de dérivation pour réglage du by-pass
15	Poignée du couvercle de la chambre de pression
16	Cache de protection
17	Poignée de la chambre de pression
18	Dispositif de verrouillage
19	Socle
20	Repose-pieds
21	Étiquette de maintenance

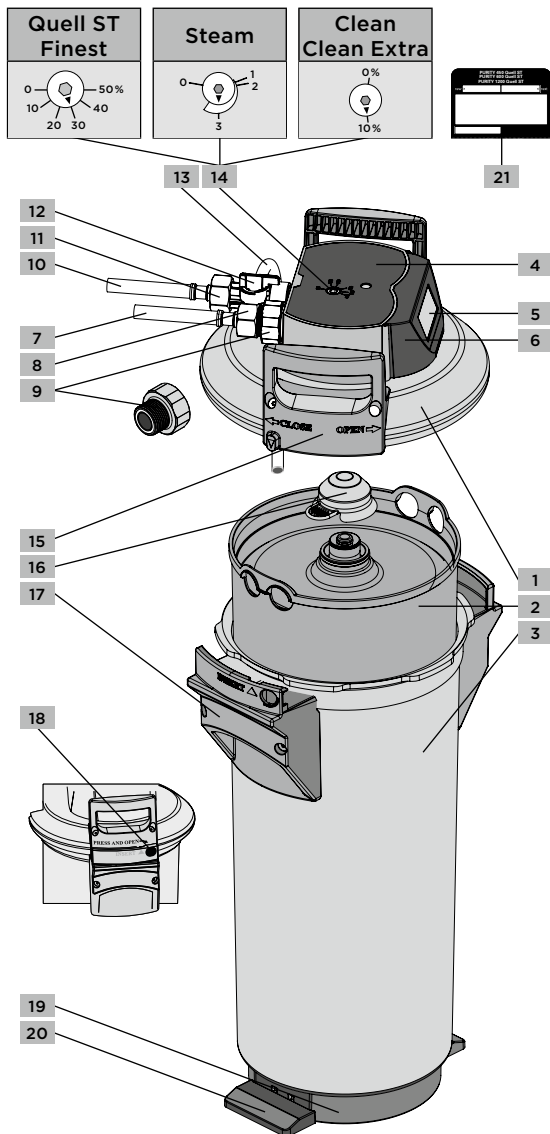

5 Remplacement de la cartouche filtrante PURITY

Remarque : L'installation, le remplacement des filtres et l'entretien du système de filtration PURITY sont réservés à des membres du personnel qualifiés et formés.

⚠ Attention : La cartouche filtrante PURITY peut être utilisée uniquement avec la chambre de pression conçue spécifiquement pour sa taille, se reporter au chapitre 1. Dans le cas contraire, il existe un risque de dégâts des eaux.

⚠ Attention : Inspecter avec soin les pièces démontées lors du remplacement. Remplacer toute pièce défectueuse et nettoyer les pièces contaminées. Respecter les consignes d'utilisation et de sécurité avant le remplacement. Après un stockage et un transport inférieurs à 0 °C, le produit doit être entreposé dans son emballage d'origine pendant au moins 24 heures avant sa mise en service à la température ambiante indiquée à la section 7.

Systèmes de filtration PURITY sans afficheur électronique (MAE) (4, 5, 6)

Remplacer les cartouches filtrantes dans un délai maximum de douze mois à compter de la mise en service, quel que soit leur degré de saturation, sous réserve de l'intensité d'utilisation habituelle dans l'industrie. Si la capacité du milieu de filtre utilisé dans les cartouches est déjà saturé avant la fin de sa durée de vie prévue, il convient de le remplacer.

Systèmes de filtration PURITY avec afficheur électronique (MAE) (4, 5, 6)

Remplacer les cartouches filtrantes dans un délai maximum de douze mois à compter de la mise en service, quel que soit leur degré de saturation. Si la capacité de la cartouche filtrante est déjà saturée avant la fin de sa durée de vie prévue, il convient de la remplacer. Si la capacité de la cartouche est dépassée, la valeur de dépassement (en litres) clignote à l'écran (5) en tant que valeur négative et le graphique à barres n'affiche plus de barres. Une date clignotante indique que la limite mensuelle de la cartouche a été dépassée.

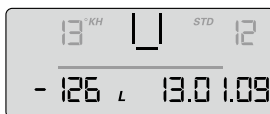

5.1 Extraire la cartouche filtrante saturée

1. Allumez l'appareil raccordé (par exemple, machine à café) en mode maintenance ou prenez toute autre mesure vous permettant de remplacer le filtre sans provoquer de message de défaut. Pour ce faire, suivez le mode d'emploi de l'appareil raccordé ou contactez le fabricant.
2. Fermez la vanne d'arrêt (non incluse dans la livraison) qui doit être installée en amont d'arrivée d'eau du système de filtration (« IN »).
3. Placez le tuyau de rinçage (13) dans un seau (10 litres). Ouvrez la vanne de purge (12) pour permettre à la pression résiduelle se trouvant dans le système de filtration de s'échapper. Recueillez l'eau qui s'écoule à l'aide du seau.
Remarque : Si le volume d'eau filtrée qui s'écoule est supérieur à un litre, cela signifie que la vanne d'arrêt n'est pas complètement fermée ou est calcaifiée.
4. Fermez la vanne de purge (12).

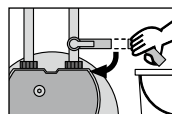
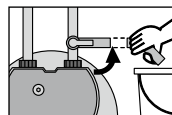

- Placez les deux pieds sur les repose-pieds (20). Les flexibles connectés doivent être dirigés vers l'extérieur. Ouvrez la tête de la chambre de pression (1) en appuyant sur le dispositif de verrouillage (18) et en le tournant simultanément jusqu'au bout dans le sens contraire des aiguilles d'une montre.

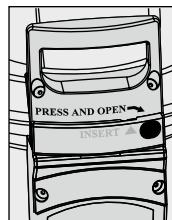

- Retirez la tête de chambre de pression (1) et placez-la à l'envers (hygiène !).
- Placez les deux pieds sur les repose-pieds (20) et tournez la chambre de pression (3) dans le sens contraire des aiguilles d'une montre sur les poignées de la chambre de pression (17) jusqu'à la butée.
- Enlevez les pieds des repose-pieds (20) et appuyez sur la chambre de pression (3) à deux mains sur les poignées de la chambre de pression (17).
- Enlevez la cartouche filtrante saturée (2) de la chambre de pression (3).
- Placez la cartouche filtrante saturée (2) la tête en bas dans l'évier ou dans un autre type d'appareil d'évacuation pour la vider (> 5 minutes).
- Fermez la cartouche filtrante saturée (2) à l'aide du cache de protection rouge (16) de la nouvelle cartouche filtrante pour empêcher toute fuite d'eau résiduelle. Retournez la cartouche filtrante dans sa boîte d'origine à l'adresse de BRITA figurant au dos du couvercle arrière. Se reporter aux champs d'informations ci-dessous.

FR

Remarque : Dans de nombreux pays, l'organisation nationale BRITA respective ou le distributeur national BRITA reprend les cartouches filtrantes PURITY saturées. Renseignez-vous sur les possibilités dans votre pays et réduisez votre empreinte carbone !

Lorsque les cartouches filtrantes PURITY saturées sont retournées, la résine échangeuse d'ions utilisée pour fabriquer le filtre est recyclée par BRITA et réutilisée pour produire de nouvelles cartouches filtrantes sans perte de qualité. BRITA participe de cette manière à la réduction de l'empreinte carbone depuis 1992. Si vous participez au programme de recyclage BRITA, un certificat exclusif de recyclage peut vous être délivré.



5.2 Insertion de la cartouche filtrante neuve

- Inspectez le logement du joint torique de la cartouche filtrante (2) située au bas de la tête de chambre de pression (1) pour vérifier l'absence de salissures ou d'endommagements.
- Inspectez le joint torique de la cartouche filtrante neuve (2) pour vérifier qu'il s'adapte à la rainure et toute absence de salissures et d'endommagements.
Remarque : Le joint torique et son logement sont graissés à l'aide d'un lubrifiant de qualité alimentaire en usine.
- Insérez une cartouche filtrante neuve (2) dans la chambre de pression (3).

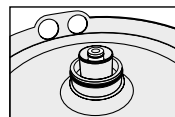
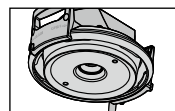

- Placez les deux pieds sur les repose-pieds (20), soulevez la chambre de pression (3) par les poignées de la chambre de pression (17) et tournez-la dans le sens des aiguilles d'une montre jusqu'à ce que les poignées de la chambre de pression se trouvent au-dessus des pieds.
- Placez les deux pieds sur les repose-pieds (20) et placez la tête de chambre de pression (1) sur la chambre de pression (3). Le positionnement de la languette sur chaque côté de la poignée du couvercle de la chambre de pression (15) doit correspondre au renforcement respectif de la poignée de la chambre de pression (17).
- Appuyez sur la tête de chambre de pression (1) et tournez-la dans le sens des aiguilles d'une montre jusqu'à ce que le dispositif de verrouillage (18) s'engage.

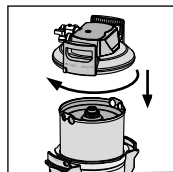

5.3 Mise en service du système de filtration

Rincer/purger les systèmes de filtration avec et sans afficheur électronique (MAE)

Remarque : Un seau d'une capacité d'au moins 10 litres est nécessaire pour le rinçage/la purge.

- Placez le système de filtration en position horizontale et placez un seau en dessous du tuyau de rinçage (13).

Remarque : Avec **PURITY Clean** et **PURITY Clean Extra**, il est possible de procéder au rinçage en position verticale.

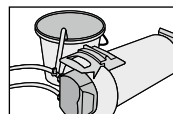

- Systèmes de filtration avec afficheur électronique (MAE):**

Réinitialisation de l'afficheur électronique (6)

Pour faire fonctionner l'afficheur électronique, il doit être retiré du boîtier (4) : Pour cela faire, coulisser l'afficheur électronique (6) vers le haut, d'environ 3 cm et l'extraire. Actionner l'afficheur électronique à l'aide du bouton situé à l'arrière. En appuyant sur le bouton (>10 secondes), les données définies lors de la première installation sont validées. Néanmoins, la capacité, le réglage du by-pass et la saisie de la date sont mis à jour.

Remarque : La limite mensuelle est configurée sur douze mois.

Remarque : Si vous ne saisissez aucune valeur pendant plus de 30 secondes, l'afficheur revient en mode de fonctionnement sans accepter les valeurs de saisie modifiées.

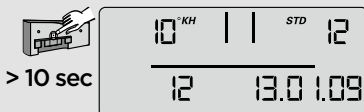

Réinstaller l'afficheur électronique : Pour ce faire, insérer les languettes de l'afficheur électronique dans les rainures d'insertion prévues sur le boîtier de la tête de chambre de pression (4) et appuyez.

- Ouvrez intégralement la vanne de purge (12).

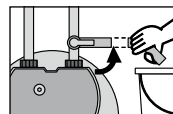

- Réouvrez la vanne d'arrêt (non incluse dans la livraison) qui doit être installée en amont d'arrivée d'eau du système de filtration (« IN »). Maintenez le tuyau de rinçage (13) dans le seau. Rincez avec au moins 10 litres d'eau.

Remarque : Au début du processus de rinçage, de l'eau grise et laiteuse s'écoule du tuyau de rinçage dans le seau. Il s'agit du résidu de charbon actif utilisé dans la production qui s'écoule au cours du processus de rinçage. Ce résidu est totalement normal et sans danger.

5. Fermez la vanne de purge (12), installez le système de filtration en position verticale et videz le seau.

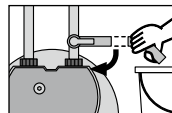

6. Ouvrez avec précaution la vanne de purge (12) tout en maintenant le tuyau de rinçage dans le seau. Rincez avec au moins 10 litres d'eau.

Remarque : Dans les systèmes équipés d'un afficheur électronique (MAE), l'écran indique la fin du processus de rinçage.

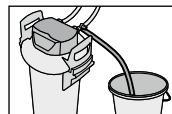

7. Fermez la vanne de purge (12).

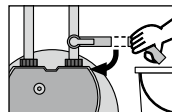

8. Vérifiez l'absence de fuites dans le système de filtration.

9. Notez la prochaine date de remplacement du filtre sur l'étiquette de maintenance (21) et collez-la sur l'autocollant « limite de service » sur la chambre de pression.(3).

10. Vérification de l'initialisation des systèmes de filtration avec un afficheur électronique (MAE)

La dureté de l'eau, le réglage du by-pass en pourcentage, la capacité résiduelle en litres, la capacité en bars et la date du jour doivent s'afficher à l'écran (5) (se reporter au mode d'emploi).

Remarque : Si l'écran (5) de l'afficheur électronique (6) n'indique pas ces valeurs, vous devez rincer le système de filtration à nouveau jusqu'à ce que ces valeurs s'affichent à l'écran.

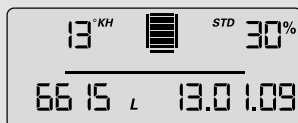

11. Les systèmes de filtration avec et sans afficheur électronique (MAE) sont désormais prêts à fonctionner.
12. Allumez l'appareil raccordé (par exemple, une machine à café) en mode de fonctionnement normal.

⚠ Attention : Utiliser uniquement les systèmes de filtration **PURITY Finest** en position verticale. En effet, le mélange de filtration utilisé dans PURITY Finest (après gonflement initial) se rétrécit à nouveau au cours de la durée de vie du filtre. En cas de fonctionnement en position horizontale, la totalité de l'eau d'alimentation entrante ne serait pas filtrée en raison du rétrécissement et de la cavité qui se forme. Ceci constituerait un by-pass non intentionnel. Cependant, les cartouches filtrantes de la série Finest doivent toujours être rincées en position horizontale **et** ensuite verticale avant la mise en service.

⚠ Attention : Les cartouches filtrantes **PURITY Finest** de la chambre de pression ne doivent **pas** être retirées après le rinçage puisqu'elles s'agrandissent à cause du processus de gonflement. Après le rinçage, il est pratiquement impossible d'enlever la tête de chambre de pression et la cartouche filtrante à cause de l'expansion et il est impossible de réinsérer la cartouche filtrante dans la chambre de pression. Puisque le mélange de filtration utilisé dans PURITY Finest rétrécit avec le temps, il sera possible d'enlever la cartouche filtrante lorsqu'elle aura atteint deux tiers de sa capacité de filtration. Dans ce contexte, veuillez noter qu'il est également possible d'utiliser une cartouche filtrante après un adoucisseur installé en amont (consulter le tableau dans la section 3.4).

6. Capacité de filtration

Se reporter au chapitre III pour obtenir les instructions de remplacement pour les capacités des différentes cartouches filtrantes PURITY.

Remarque : Vous pouvez également utiliser l'**appli BRITA Profesional Filter-Service** pour obtenir des conseils sur le choix du système de filtration, sa taille et le réglage du by-pass, compte tenu de l'utilisation conforme à l'usage prévu et de la dureté de l'eau locale. En fonction des paramètres que vous saisissez, la capacité de la cartouche (en litres) est également indiquée. Le QR code de téléchargement de l'appli figure au chapitre II.

7. Caractéristiques techniques

Caractéristiques		Système de filtration PURITY		
		Quell ST Steam	Finest	Clean Clean Extra
Pression en service		2 à 6.9 bars		
Température de l'eau à l'entrée/de fonctionnement		4 à 30° C		4 à 60 °C
Température ambiante au cours	du fonctionnement	10 à 40 °C		10 à 50 °C
	stockage	-20 à 50 °C		
Rinçage		En position verticale et horizontale		En position verticale
Position de fonctionnement		En position verticale et horizontale	Verticale uniquement	En position verticale et horizontale
Raccordement fileté d'arrivée d'eau		Filetage mâle (réducteur) 3/4" G		
Filetage du raccord de la sortie d'eau		Filetage mâle 3/4" G (vanne de purge)		

8. Références

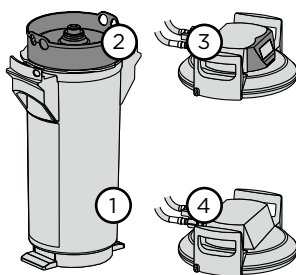

⚠ Attention : La cartouche filtrante PURITY peut être utilisée uniquement avec la chambre de pression qui correspond à sa taille, se reporter au chapitre I.

PURITY Quell ST	Numéro de l'article	Numéro de l'image
Système de filtration		
PURITY 450 Quell ST avec MAE	1009227	1, 2, 3
PURITY 450 Quell ST sans MAE	1009228	1, 2, 4
PURITY 600 Quell ST avec MAE	1009229	1, 2, 3
PURITY 600 Quell ST sans MAE	1009230	1, 2, 4
PURITY 1200 Quell ST avec MAE	1009231	1, 2, 3
PURITY 1200 Quell ST sans MAE	1009232	1, 2, 4
Cartouche filtrante		
PURITY 450 Quell ST	273000	2
PURITY 600 Quell ST	273200	2
PURITY 1200 Quell ST	273400	2
Tête de chambre de pression avec afficheur électronique (MAE)		
PURITY 450 Quell ST	272000	3
PURITY 600 Quell ST		
PURITY 1200 Quell ST	272400	3
Tête de chambre de pression sans afficheur électronique (MAE)		
PURITY 450 Quell ST	272100	4
PURITY 600 Quell ST		

FR

PURITY Finest	Numéro de l'article	Numéro de l'image
Cartouche filtrante		
PURITY 600 Finest	273205	2
PURITY 1200 Finest	273204	2
Tête de chambre de pression avec afficheur électronique (MAE)		
PURITY 450 Quell ST (sert de pièce détachée à PURITY Finest)	272000	3
PURITY 600 Quell ST (sert de pièce détachée à PURITY Finest)		
PURITY 1200 Quell ST (sert de pièce détachée à PURITY Finest)	272400	3
Tête de chambre de pression sans afficheur électronique (MAE)		
PURITY 450 Quell ST (sert de pièce détachée à PURITY Finest)	272100	4
PURITY 600 Quell ST (sert de pièce détachée à PURITY Finest)		

PURITY Steam	Numéro de l'article	Numéro de l'image
Système de filtration		
PURITY 450 Steam avec MAE	1002912	1, 2, 3
PURITY 450 Steam sans MAE	1000654	1, 2, 4
PURITY 600 Steam avec MAE	1002918	1, 2, 3
PURITY 600 Steam sans MAE	1000245	1, 2, 4
PURITY 1200 Steam avec MAE	1002923	1, 2, 3
PURITY 1200 Steam sans MAE	1000226	1, 2, 4
Cartouche filtrante		
PURITY 450 Steam	1000653	2
PURITY 600 Steam	1000252	2
PURITY 1200 Steam	1000231	2
Tête de chambre de pression avec afficheur électronique (MAE)		
PURITY 450 Steam	1004331	3
PURITY 600 Steam		
PURITY 1200 Steam	1004328	3
Tête de chambre de pression sans afficheur électronique (MAE)		
PURITY 1200 Steam	1001461	4

PURITY Clean PURITY Clean Extra	Numéro de l'article	Numéro de l'image
Système de filtration		
PURITY 1200 Clean sans MAE	292083	1, 2, 4
PURITY 1200 Clean Extra sans MAE	1008200	1, 2, 4
Cartouche filtrante		
PURITY 1200 Clean	315645	2
PURITY 1200 Clean Extra	1008197	2
Tête de chambre de pression sans afficheur électronique (MAE)		
PURITY 1200 Clean	273825	4
PURITY 1200 Clean Extra		

1 Toepassingsgebied, functie en voordelen

De PURITY-filtersystemen reduceren bepaalde stoffen in het toevoerwater tot het niveau dat wordt aanbevolen voor de betreffende toepassing. Afhankelijk van het filtersysteem vermindert filtratie de vorming van afzettingen, zoals kalk of gips in het nageschakelde apparaat (bijv. koffiemachine of combi-steamer), aanzienlijk. Zo voorkomt u afzettingsgerelateerde machinestoringen en de bijbehorende kosten.

Alle PURITY-filterpatronen bevatten actieve koolstof, die de aanwezigheid van smaak- en geurverstorende stoffen, zoals chloor, in het toevoerwater aanzienlijk vermindert.

Vliezen van verschillende fijnheid houden deeltjes zoals roest, kalk of zand vast.

PURITY Quell ST bevordert de ontwikkeling van een harmonieus smaakprofiel van zuurheid, bitterheid, body en aroma's in koffie en espresso. **PURITY Finest** bevordert de bijzonder uitgesproken ontwikkeling van gebrande smaken en bitterheid, waardoor koffie en espresso een smaakprofiel krijgen dat met name in Zuid-Europa wordt gewaardeerd.

Filtersysteem	Quell ST	Finest*	Steam	Clean	Clean Extra
Toepassingsgebied					
Koffie- en espressomachines	•	•			
Automaten voor warme dranken	•	•			
Combi-steamers			•		
Conventionele ovens			•		
Vaatwasmachines (Onderbouwvaatwasmachines)				•	•
Gebruik na een voorgeschakelde onthardingsinstallatie					
Toepassing mogelijk	•**				
Effect					
Reductie van carbonaathardheid (KH)	•	•	•	•	•
Vermindering van permanente hardheid (PH)		•			•
Vermindering van niet-hardheid-vormende ionen***					•
Voordeel					
Vermindering van kalkafzettingen	•	•	•	•	•
Vermindering van gipsafzettingen		•			•
Vermindering van risico op corrosie					•
Aanzienlijk minder later poleren van de gewassen items				•	
Het is niet nodig om de gewassen items later te poleren					•
Minder energieverbruik voor het verwarmen van het bedrijfswater	•	•	•	•	•

NL

- *  **Opgelet:** Het door **PURITY Finest** behandelde water mag niet worden gebruikt voor stoomapparaten (risico op troebelheid van het kijkvenster, bekend als “glascorrosie”).
- **  **Opgelet:** Dit vermindert de capaciteit van het filterpatroon met ~30%!
- *** Niet-hardheid-vormende ionen veroorzaken geen afzettingen, maar kunnen leiden tot corrosie van de materialen die in de nageschakelde apparatuur worden gebruikt.

2 Uitsluiting aansprakelijkheid en garantiebepalingen

- U moet het PURITY-filtersysteem precies volgens de aanwijzingen in de gebruiksaanwijzing installeren. U kunt de instructies voor gebruik in de veiligheidsinstructie vinden, die bij elk aangeschaft filtersysteem in gedrukte vorm wordt meegeleverd. Een gedrukte gebruiksaanwijzing is op verzoek verkrijgbaar.
- U moet het PURITY-filterpatroon precies volgens de aanwijzingen in de gebruiksaanwijzing voor patroonvervangning vervangen. U kunt de gebruiksaanwijzing voor patroonvervangning in de veiligheidsinstructie vinden, die bij elk filterpatroon in gedrukte vorm wordt meegeleverd. Gedrukte gebruiksaanwijzing voor patroonvervangning is op verzoek verkrijgbaar.
- De veiligheidsinstructie die bij het PURITY-filtersysteem wordt meegeleverd en het PURITY-filterpatroon maken deel uit van het desbetreffende product en moeten gedurende de gehele gebruiksduur van het product bewaard blijven en aan eventuele volgende eigenaren worden overgedragen.
- BRITA is niet aansprakelijk voor schade, inclusief gevolgschade, die kan voortvloeien uit het gebruik van het PURITY-filtersysteem en het PURITY-filterpatroon in strijd met de instructies en bepalingen in de gebruiksaanwijzing voor patroonvervangning en gebruik.
- Er geldt een wettelijke garantieperiode van twee jaar voor de PURITY-filtersystemen. Er geldt een garantie van één jaar voor PURITY-filterpatronen. Een aanspraak op garantie is alleen geldig als de gebruiker alle instructies in de gebruiksaanwijzing en in de gebruiksaanwijzing voor patroonvervangning in acht neemt en opvolgt.

3 Bedienings- en veiligheidsinstructie

3.1 Gespecialiseerd personeel

Let op: Alleen getraind, gespecialiseerd personeel mag het PURITY-filtersysteem installeren, filters vervangen en onderhouden.

3.2 Beoogd gebruik

- De gebruiksaanwijzing van het PURITY-filtersysteem moet vóór en tijdens elke vervanging van een PURITY-filterpatroon in acht worden genomen. De in de handleiding beschreven procedure voor installatie, gebruik en onderhoud is een voorwaarde voor de correcte en veilige werking van het PURITY-filtersysteem.
- Gebruik voor de relevante toepassingsgebieden (bijv. koffiemachine, vaatwasmachine) alleen de toepassings specifieke BRITA-filterpatronen (zie hoofdstuk I en sectie 1).

3.3 Specifieke veiligheidsinstructie

 **Opgelet:** De drukbehuizing en het drukbehuizingsdeksel van het PURITY-filtersysteem zijn ontworpen voor een levensduur van **maximaal tien jaar** (vanaf de datum van installatie) bij correcte installatie en gebruik en onder de in de technische gegevens vermelde bedrijfsvoorwaarden. Ze moeten uiterlijk na tien jaar worden vervangen. De **slangen** moeten uiterlijk **om de vijf jaar** worden vervangen. De **PURITY-filterpatronen** hebben een maximale levensduur van **één jaar**.

- Alleen water van drinkwaterkwaliteit mag worden gebruikt als toevoerwater voor het filtersysteem. Microbiologisch belast water of water van onbekende kwaliteit mag nooit zonder adequate desinfectie worden gebruikt.
- In geval van een afkookverzoek voor leidingwater moet het filterpatroon worden vervangen en moeten de aansluitingen worden gereinigd (bijv. met alcoholdoekjes) nadat het afkookverzoek is beëindigd.
- Algemeen wordt aanbevolen om leidingwater te koken voor bepaalde groepen mensen (zoals immunogecompromitteerde mensen, baby's). Dit geldt ook voor gefilterd water.
- Het PURITY-filtersysteem is alleen goedgekeurd voor de filtratie van koud water (4-30°C). **Uitzondering:** De **PURITY Clean-** en **PURITY Clean Extra-**filtersystemen kunnen ook worden gebruikt voor de filtratie van warm water (31 - 60°C), afhankelijk van een gebruikelijke gebruiksintensiteit; zie sectie 7.
- Opmerking voor nier- of dialysepatiënten: Tijdens het filterproces kan de hoeveelheid kalium in het water iets toenemen. Als u lijdt aan een nieraandoening en/of een kaliumarm dieet moet volgen, raden wij u aan uw arts te raadplegen voordat u een BRITA waterfilter gaat gebruiken. Het kaliumgehalte in een liter gefilterd water is lager dan de hoeveelheid kalium in een appel of banaan.
- Het filtraat is geclassificeerd als categorie 2 volgens DIN EN 1717. Vloeistoffen van categorie 2 zijn veilig voor menselijke consumptie in welke vorm dan ook.
- BRITA raadt aan het filtersysteem niet gedurende lange tijd ongebruikt te laten. Als het filtersysteem een paar dagen (2-3 dagen) niet wordt gebruikt, adviseren wij om het filterpatroon met minstens x* liter te spoelen volgens de onderstaande tabel. Na stagnatietijden van meer dan vier weken moet u het filterpatroon met minstens x** liter spoelen volgens de onderstaande tabel, of het vervangen. Houd ook rekening met de maximale levensduur van het filterpatroon van twaalf maanden vanaf de datum van inbedrijfname.

Maat van het filtersysteem	x* spoelvolume na 2-3 dagen zonder gebruik	x** spoelvolume na 4 weken zonder gebruik
PURITY 450	6 liter	30 liter
PURITY 600	12 liter	60 liter
PURITY 1200	24 liter	120 liter

- Laat het filtersysteem niet in contact komen met sterk geconcentreerde reinigingsmiddelen (bijv. bleekmiddel, gechloreerde oplosmiddelen, sterke oxidatiemiddelen), aangezien het hier niet tegen bestand is.
- Laat de voetsteun (19; zie sectie 4) en de filtervoetsteunen (20; zie sectie 4) niet voor langere tijd in het water staan.
- Open of demonteer het filtersysteem niet tijdens het gebruik. Open het filterpatroon niet.
- Vervang het filterpatroon zodra de maximale filtercapaciteit (in liter) is bereikt.
- Voortdurend gebruik kan er onder andere toe leiden dat het filterpatroon niet uit de drukbehuizing kan worden verwijderd (dit geldt met name, maar niet uitsluitend, voor het gebruik van het filtersysteem na een voorgeschakelde wateronthardingsinstallatie) en dat er afzettingen worden gevormd.
- Gebruik de **PURITY Finest-**filtersystemen alleen in een verticale positie.
- Verwijder de **PURITY Finest-**filterpatronen na het spoelen niet uit de drukbehuizing. U kunt de patroon op zijn vroegst weer verwijderen nadat tweederde van de filtercapaciteit is gebruikt.
- Productiedatum:

Markering van de productiedatum op de drukbehuizing en het drukbehuizingsdeksel		
06	Productiemaand, in dit geval: juni	
24	Productiejaar, in dit geval: 2024	

3.4 Veiligheidsgerelateerde montage-informatie

⚠ Opgelet: De mogelijkheid om het PURITY-filtersysteem na een voorgeschakelde onthardingsinstallatie te gebruiken, hangt af van het gebruikte PURITY-filterpatroon.

Filterpatroon	Gebruik na een voorgeschakelde onthardingsinstallatie
PURITY Quell ST	✓ Mogelijk*
PURITY Finest	✗ Niet mogelijk
PURITY Steam	✗ Niet mogelijk
PURITY Clean	✗ Niet mogelijk
PURITY Clean Extra	✗ Niet mogelijk

* De capaciteit van het filterpatroon wordt met -30% verminderd bij gebruik na een onthardingsinstallatie.

Let op: Een afsluitkraan (niet meegeleverd) moet voorgeschakeld van de wateraanvoerslang van het PURITY-filtersysteem worden geïnstalleerd.

Let op: Bij **PURITY Finest** moet de bypass in het drukbehuizingsdeksel altijd op 0% worden ingesteld.

- Het apparaat dat met het filter wordt gebruikt, moet vóór de installatie vrij zijn van afzettingen (zoals kalk, gips).
- Bescherm het filtersysteem tegen zonlicht en mechanische schade. Installeer het apparaat niet in de buurt van warmtebronnen of open vuur (zie sectie 7).
- Als de waterdruk hoger is dan 6,9 bar of als er wettelijke voorschriften zijn, moet u stroomopwaarts van het filtersysteem een drukregelaar installeren.
- Installeer geen koperen leidingen of gegalvaniseerde of vernikkelde leidingen/aansluitingen tussen het filtersysteem en de gebruiker. Denk er bij het kiezen van materialen voor onderdelen die in aanraking met water komen na het filtersysteem aan dat het gedecarboniseerde water vrij koolzuur bevat, wat tot corrosie kan leiden als u ongeschikte materialen gebruikt. Wij adviseren het gebruik van BRITA-slangensets.
- Alle onderdelen moeten worden geïnstalleerd volgens de landenspecifieke richtlijnen voor de installatie van drinkwaterinstallaties.
- In de fabriek is al een terugslagklep geïnstalleerd bij de waterinlaat van het drukbehuizingsdeksel ("IN").
- Alle componenten moeten worden geïnstalleerd volgens de landenspecifieke richtlijnen voor de installatie van drinkwatersystemen.

4 Geïllustreerd overzicht van componenten

#	Aanwijzing
1	Drukbehuizingsdeksel
2	Filterpatroon
3	Drukbehuizing
4	Drukbehuizingsdeksel behuizing (meeteenheid optioneel)
5	Display (optioneel)
6	Displayeenheid (optioneel)
7	Wateraanvoerslang (aansluitschroefdraad aan beide zijden)
8	Wateraanvoerslang aansluitschroefdraad (3/4" binnenschroefdraad)
9	Verloopstuk 3/4" buitenschroefdraad
10	Waterafvoerslang (aansluitschroefdraad aan beide zijden)
11	Waterafvoerslang aansluitschroefdraad (3/4" binnenschroefdraad)
12	Spoelventiel 3/4" buitenschroefdraad
13	Spoelslang
14	Bypassventiel voor bypassinstelling
15	Dekselgreep drukbehuizing
16	Beschermkap
17	Drukbehuizingsgreep
18	Vergrendeling
19	Voetsteun
20	Voetsteunen
21	Servicesticker

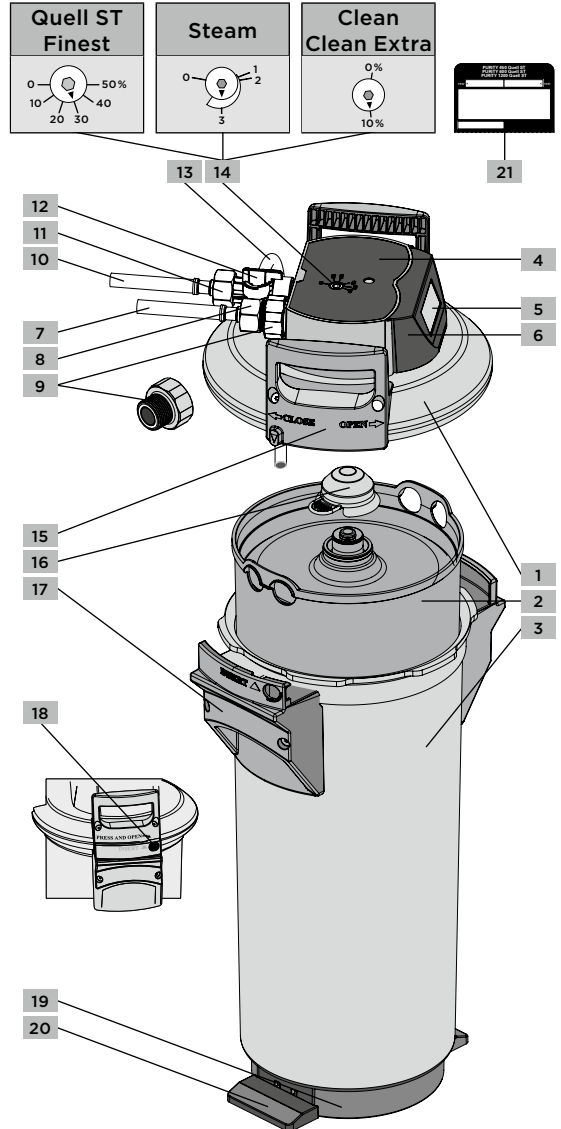

5 Vervanging van het PURITY-filterpatroon

Let op: Alleen getraind, gespecialiseerd personeel mag het PURITY-filtersysteem installeren, filters vervangen en onderhouden.

⚠ Opgelet: Het PURITY-filterpatroon mag alleen worden gebruikt in combinatie met de drukbehuizing die speciaal is ontworpen voor de afmetingen ervan; zie hoofdstuk I. Anders bestaat er risico op waterschade.

⚠ Opgelet: Inspecteer alle gedemonteerde onderdelen zorgvuldig wanneer u ze vervangt! Vervang de defecte onderdelen en reinig de verontreinigde onderdelen! Neem de bedienings- en veiligheidsinstructie in acht voordat u tot vervanging overgaat. Na opslag en vervoer bij een temperatuur lager dan 0°C moet het product in zijn originele verpakking gedurende ten minste 24 uur vóór de installatie worden bewaard op de in sectie 7 gespecificeerde omgevingstemperatuur.

PURITY-filtersystemen zonder meet- en afleeseenheid (MDU) (4, 5, 6)

Vervang het filterpatroon uiterlijk twaalf maanden na inbedrijfname, ongeacht de mate van uitputting, afhankelijk van de gebruikelijke gebruikintensiteit in de industrie. Als de capaciteit van het filtermedium dat in het patroon wordt gebruikt al voor deze periode is uitgeput, moet het eerder worden vervangen.

PURITY-filtersystemen met meet- en afleeseenheid (MDU) (4, 5, 6)

Vervang het filterpatroon uiterlijk twaalf maanden na inbedrijfname, ongeacht de mate van uitputting. Als de capaciteit van het filterpatroon al voor deze periode is uitgeput, moet het eerder worden vervangen. Als de capaciteit van het patroon is overschreden, knippert de overschrijding (in liter) op het display (5) als een negatieve waarde en geeft het staafdiagram geen balkjes meer weer. Een knipperende datum geeft aan dat de maandlimiet voor het patroon is overschreden.



5.1 Het uitgeputte filterpatroon verwijderen

1. Schakel het aangesloten apparaat (bijv. koffiemachine) in de onderhoudsmodus of neem andere passende maatregelen om het filter zonder storingsmeldingen te kunnen vervangen. Volg hiervoor de gebruiksaanwijzing van het aangesloten apparaat of neem contact op met de fabrikant.
2. Sluit de afsluitkraan (niet meegeleverd) die voorgeschakeld van de opening van de waterinlaat van het filtersysteem ("IN") moet worden geïnstalleerd.
3. Plaats de spoel slang (13) in een emmer (10 liter). Open het spoelventiel (12) om de restdruk in het filtersysteem te laten ontsnappen. Vang het uitstromende water op met behulp van de emmer. **Let op** Als de hoeveelheid gefilterd water die eruit stroomt meer dan één liter is, is de afsluitkraan niet volledig gesloten of verkalkt.
4. Sluit het spoelventiel (12).

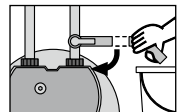
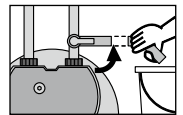

- Plaats beide voeten op de voetsteunen (20). De aangesloten slangen wijzen van u af. Open het drukbehuizingsdeksel (1) door de vergrendeling (18) in te drukken en tegelijkertijd zover mogelijk linksom te draaien.

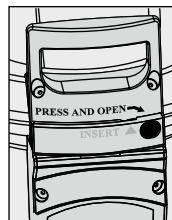

- Verwijder het drukbehuizingsdeksel (1) en plaats het ondersteboven (hygiëne!).
- Plaats beide voeten op de voetsteunen (20) en draai de drukbehuizing (3) zover mogelijk linksom met de drukbehuizingsgrepen (17).
- Verwijder de voeten van de voetsteunen (20) en druk de drukbehuizing (3) met beide handen op de drukbehuizingsgrepen (17).
- Verwijder het uitgeputte filterpatroon (2) uit de drukbehuizing (3).
- Plaats het uitgeputte filterpatroon (2) ondersteboven in de gootsteen of in een ander soort drainageapparaat om het te legen (> 5 minuten).
- Sluit het uitgeputte filterpatroon (2) af met de rode beschermkap (16) van het nieuwe filterpatroon om te voorkomen dat er restwater uitloopt. Stuur het filterpatroon in de originele doos terug naar het adres van BRITA dat op de achterkant van de achteromslag staat vermeld. Zie het onderstaande informatieveld.

Opmerking: In veel landen neemt de betreffende nationale BRITA-organisatie of de officiële BRITA-leverancier de uitgeputte PURITY-filterpatronen terug. Informeer naar de mogelijkheden in uw land en verklein uw ecologische voetafdruk!



Wanneer de uitgeputte PURITY-filterpatronen worden ingeleverd, wordt de ionenwisselaar die als filtermateriaal wordt gebruikt, door BRITA gerecycled en opnieuw gebruikt om zonder enig kwaliteitsverlies nieuwe filterpatronen te produceren. BRITA draagt op deze manier al sinds 1992 bij aan het minimaliseren van zijn CO₂-voetafdruk. Als u deelneemt aan het BRITA recyclingprogramma, kunt u een exclusief recyclingcertificaat ontvangen.



5.2 Plaatsen van het nieuwe filterpatroon

- Controleer de afdichtingszitting voor de O-ring van het filterpatroon (2) op vuil en beschadigingen. Deze bevindt zich aan de onderkant van het drukbehuizingsdeksel (1).

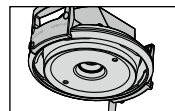

- Controleer de O-ring van het nieuwe filterpatroon (2) op correcte plaatsing in de groef, vuil en beschadigingen.
Let op: De O-ring en de afdichtingszitting zijn in de fabriek ingevet met een voedselveilig smeermiddel.

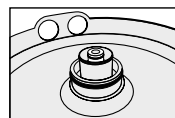

- Plaats een nieuw filterpatroon (2) in de drukbehuizing (3).
- Plaats beide voeten op de voetsteunen (20), til de drukbehuizing (3) omhoog met behulp van de drukbehuizingsgrepen (17) en draai rechtsom totdat de drukbehuizingsgrepen zich boven de voetsteunen bevinden.

- Plaats beide voeten op de voetsteunen (20) en plaats het drukbehuizingsdeksel (1) op de drukbehuizing (3). De positie van het uitstekende lipje aan elke kant van de dekselgreep van de drukbehuizing (15) moet overeenkomen met de bijbehorende uitsparing in de drukbehuizingsgreep (17).
- Druk het drukbehuizingsdeksel (1) naar beneden en draai het rechtsom totdat de vergrendeling (18) vastklikt.

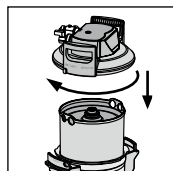

5.3 Inbedrijfname van het filtersysteem

Inspoeling/ontluchting filtersystemen met en zonder meet- en afleeseenheid (MDU)

Let op: Voor het spoelen/ontluchten is een emmer met een capaciteit van minstens 10 liter nodig.

- Leg het filtersysteem horizontaal en plaats een emmer onder de spoel slang (13).

Let op: Bij **PURITY Clean** en **PURITY Clean Extra**, is staand spoelen voldoende.

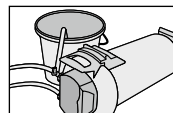

- Filtersystemen met meet- en afleeseenheid (MDU):**

De displayeenheid resetten (6)

Om de displayeenheid te bedienen, moet u het uit de behuizing (4) verwijderen: Om dit te doen, moet u de displayeenheid (6) ongeveer 3 cm omhoog schuiven en vervolgens verwijderen. Bedien de displayeenheid met de knop op de achterkant. Door op de knop te drukken (>10 seconden) accepteert u de gegevens die tijdens de eerste installatie zijn ingesteld. De capaciteit, bypassinstelling en ingangsdatum worden echter bijgewerkt.

Let op: De maandlimiet wordt automatisch ingesteld op twaalf maanden.

Let op: Als u langer dan 30 seconden niets invoert, keert het display terug naar de bedrijfsmodus zonder de gewijzigde invoerwaarden te accepteren.



De displayeenheid opnieuw installeren: Steek hiervoor de lipjes van de displayeenheid in de daarvoor bestemde invoergroeven op de behuizing van het drukbehuizingsdeksel (4) en druk naar beneden.

- Open het spoelventiel (12) volledig.

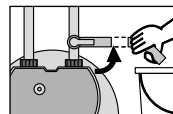

- Open opnieuw de afsluitkraan (niet meegeleverd) die voorgeschakeld van de waterinlaat van het filtersysteem ("IN") moet worden geïnstalleerd. Houd de spoel slang (13) in de emmer. Spoel met minstens 10 liter.

Let op: Aan het begin van het spoelproces stroomt er grijs, melkachtig water uit de spoel slang in de emmer. Dit is productiegerelateerd koolstofresidu dat tijdens het spoelen wordt weggespoeld. Dit is volkomen normaal en ongevaarlijk.

- Sluit het spoelventiel (12), zet het filtersysteem weer rechtop en leeg de emmer.

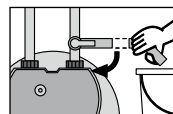

6. Open het spoelventiel (12) voorzichtig terwijl u de spoel slang in de emmer houdt. Spoel opnieuw met minstens 10 liter.

Let op: Bij systemen met een meet- en afleeseenheid (MDU) geeft het display het einde van het spoelproces aan.

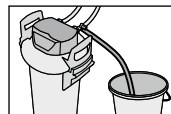

7. Sluit het spoelventiel (12).

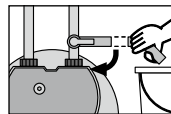

8. Controleer het filtersysteem op lekkages.

9. Noteer de volgende vervangingsdatum van het filter op de meegeleverde gekleurde "servicesticker" (21) en plak deze op de "servicepas" (sticker) op de drukbehuizing (3).

10. **De initialisatie controleren voor filtersystemen met meet- en afleeseenheid (MDU)**

Waterhardheid, bypassinstelling in procenten, restcapaciteit in liter, capaciteitsbalk en de huidige datum moeten op het display (5) worden weergegeven (zie gebruiksaanwijzing).

Let op: Als het display (5) van de displayeenheid (6) deze waarden niet weergeeft, moet u het filtersysteem opnieuw spoelen totdat de waarden op het display verschijnen.

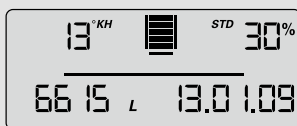

11. Filtersystemen met en zonder meet- en afleeseenheid (MDU) zijn nu gereed voor gebruik.
12. Schakel het aangesloten apparaat (bijv. koffiemachine) weer in de normale bedrijfsmodus.

⚠ Opgelet: Gebruik de **PURITY Finest**-filtersystemen alleen in een verticale positie. De reden hiervoor is dat het in PURITY Finest gebruikte filtermengsel (na de eerste zwelling) tijdens de gebruiksduur van het filter weer krimpt. Bij gebruik in een horizontale positie zou niet al het inkomende toevoerwater worden gefilterd vanwege de krimp en de holte die zich vormt. Dit zou een onbedoelde bypass betekenen. De filterpatronen uit de Finest serie moeten echter altijd eerst horizontaal **en** vervolgens verticaal worden gespoeld voordat ze in bedrijf worden genomen.

⚠ Opgelet: De **PURITY Finest**-filterpatronen mogen na het spoelen niet uit de drukbehuizing worden verwijderd, omdat ze door de zwellingsprocessen zullen uitzetten. Na het spoelen zal het vanwege de uitzetting bijna onmogelijk zijn om het drukbehuizingsdeksel en het filterpatroon te verwijderen en is het onmogelijk om het filterpatroon opnieuw in de drukbehuizing te plaatsen. Aangezien het in PURITY Finest gebruikte filtermengsel na verloop van tijd krimpt, kan het filterpatroon pas weer worden verwijderd nadat tweederde van de filtercapaciteit is opgebruikt. Let in dit verband ook op de mogelijkheid om een filterpatroon te gebruiken na een voorgeschakelde onthardingsinstallatie (tabel in sectie 3.4).

6. Filtercapaciteit

Zie hoofdstuk III van deze gebruiksaanwijzing voor patroonvervangning voor de capaciteiten van de verschillende PURITY-filterpatronen.

Let op: U kunt ook de **BRITA Professional Filter Service-app** gebruiken voor advies over de keuze van het filtersysteem, de grootte ervan en de bypassinstelling, rekening houdend met het beoogde gebruik en de lokale waterhardheid. Op basis van de parameters die u invoert, wordt ook de resulterende capaciteit van het patroon (in liter) gespecificeerd. De QR-code voor het downloaden van de app is te vinden in hoofdstuk II.

7. Technische gegevens

Kenmerken	PURITY filter system		
	Quell ST Steam	Finest	Clean Clean Extra
Bedrijfsdruk	2 - 6,9 bar		
Bedrijfs-/watertemperatuur	4 - 30 °C		4 - 60 °C
Omgevingstemperatuur tijdens de	werking	10 - 40 °C	10 - 50 °C
	Opslag	-20 - 50 °C	
Inspoeling	Staand en liggend		Staand
Gebruikssituatie	Staand of liggend	Alleen staand	Staand of liggend
Waterinlaat schroefdraadaansluiting	G 3/4" buitenschroefdraad (verloopstuk)		
Schroefdraadaansluiting uitloop	G 3/4" buitenschroefdraad (spoelventiel)		

8. Ordernummers

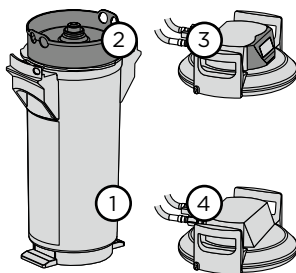

⚠ Opgelet: Het PURITY-filterpatroon mag alleen worden gebruikt in combinatie met de drukbehuizing die speciaal voor die maat is ontworpen; zie hoofdstuk I.

PURITY Quell ST	Artikelnummer	Afbeeldingsnummer
Filtersysteem		
PURITY 450 Quell ST with MDU	1009227	1, 2, 3
PURITY 450 Quell ST without MDU	1009228	1, 2, 4
PURITY 600 Quell ST with MDU	1009229	1, 2, 3
PURITY 600 Quell ST without MDU	1009230	1, 2, 4
PURITY 1200 Quell ST with MDU	1009231	1, 2, 3
PURITY 1200 Quell ST without MDU	1009232	1, 2, 4
Filterpatroon		
PURITY 450 Quell ST	273000	2
PURITY 600 Quell ST	273200	2
PURITY 1200 Quell ST	273400	2
Drukbehuizingsdeksel met meet- en afleeseenheid (MDU)		
PURITY 450 Quell ST	272000	3
PURITY 600 Quell ST		
PURITY 1200 Quell ST	272400	3
Drukbehuizingsdeksel zonder meet- en afleeseenheid (MDU)		
PURITY 450 Quell ST	272100	4
PURITY 600 Quell ST		

NL

PURITY Finest	Artikelnummer	Afbeeldingsnummer
Filterpatroon		
PURITY 600 Finest	273205	2
PURITY 1200 Finest	273204	2
Drukbehuizingsdeksel met meet- en afleeseenheid (MDU)		
PURITY 450 Quell ST (serves as a spare part for PURITY Finest)	272000	3
PURITY 600 Quell ST (serves as a spare part for PURITY Finest)		
PURITY 1200 Quell ST (serves as a spare part for PURITY Finest)	272400	3
Drukbehuizingsdeksel zonder meet- en afleeseenheid (MDU)		
PURITY 450 Quell ST (serves as a spare part for PURITY Finest)	272100	4
PURITY 600 Quell ST (serves as a spare part for PURITY Finest)		

PURITY Steam	Artikelnummer	Afbeeldingsnummer
Filtersysteem		
PURITY 450 Steam with MDU	1002912	1, 2, 3
PURITY 450 Steam without MDU	1000654	1, 2, 4
PURITY 600 Steam with MDU	1002918	1, 2, 3
PURITY 600 Steam without MDU	1000245	1, 2, 4
PURITY 1200 Steam with MDU	1002923	1, 2, 3
PURITY 1200 Steam without MDU	1000226	1, 2, 4
Filterpatroon		
PURITY 450 Steam	1000653	2
PURITY 600 Steam	1000252	2
PURITY 1200 Steam	1000231	2
Drukbehuizingsdeksel met meet- en afleeseenheid (MDU)		
PURITY 450 Steam	1004331	3
PURITY 600 Steam		
PURITY 1200 Steam	1004328	3
Drukbehuizingsdeksel zonder meet- en afleeseenheid (MDU)		
PURITY 1200 Steam	1001461	4

PURITY Clean PURITY Clean Extra	Artikelnummer	Afbeeldingsnummer
Filtersysteem		
PURITY 1200 Clean without MDU	292083	1, 2, 4
PURITY 1200 Clean Extra without MDU	1008200	1, 2, 4
Filterpatroon		
PURITY 1200 Clean	315645	2
PURITY 1200 Clean Extra	1008197	2
Drukbehuizingsdeksel zonder meet- en afleeseenheid (MDU)		
PURITY 1200 Clean	273825	4
PURITY 1200 Clean Extra		

1 Area di applicazione, funzioni e vantaggi

Il sistema di filtrazione PURITY riduce la presenza di determinate sostanze nell'acqua di alimentazione fino al livello consigliato per l'applicazione corrispondente. In base al sistema utilizzato, il sistema di filtrazione riduce in modo significativo la formazione di depositi di calcare o gesso nell'apparecchio collegato a valle (ad es., macchina del caffè o forni a convezione vapore). In questo modo si riducono i guasti alla macchina dovuti alla presenza di depositi e i costi associati.

Tutte le cartucce filtranti PURITY contengono carboni attivi che riducono in modo significativo la presenza di sostanze, come il cloro, che deteriorano il gusto e l'odore dell'acqua di alimentazione.

I velli filtranti di diversa finezza catturano le particelle ad esempio di ruggine, calcare o sabbia.

PURITY Quell ST favorisce lo sviluppo di un profilo aromatico armonioso tra acidità, amarezza, corpo e aroma nel caffè e nell'espresso. **PURITY Finest*** contribuisce a sviluppare in modo particolarmente pronunciato gli aromi tostati e l'amarezza, infondendo nel caffè e nell'espresso un profilo aromatico particolarmente apprezzato in Europa meridionale.

Sistema di filtrazione	Quell ST	Finest*	Steam	Clean	Clean Extra
Area di applicazione					
Macchine per caffè espresso	•	•			
Distributori automatici di bevande calde	•	•			
Forni a convezione vapore			•		
Forni a convezione			•		
Lavastoviglie (lavastoviglie sottobanco)				•	•
Da utilizzare dopo un'unità di addolcimento collegata a monte					
Applicazione consentita	•**				
Effetto					
Riduzione della durezza dei carbonati (KH)	•	•	•	•	•
Riduzione della durezza permanente (PH)		•			•
Riduzione degli ioni che non generano durezza dall'acqua***					•
Vantaggi					
Riduzione dei depositi di calcare	•	•	•	•	•
Riduzione dei depositi di gesso		•			•
Riduzione del rischio di corrosione					•
Riduce in modo significativo la necessità di lucidare le stoviglie lavate				•	
Non è necessario lucidare le stoviglie lavate					•
Riduce il consumo energetico per il riscaldamento dell'acqua di servizio	•	•	•	•	•

- * **⚠ Attenzione:** l'acqua trattata con **PURITY Finest** non deve essere usata per le macchine che utilizzano vapore (rischio di torbidità dell'oblò, nota anche come "corrosione del vetro").
- ** **⚠ Attenzione:** riduce di circa il 30% la capacità della cartuccia filtrante!
- *** Gli ioni che non generano durezza dall'acqua non causano depositi, ma portano alla corrosione dei materiali usati nella macchina collegata a valle.

2 Esclusione di responsabilità e condizioni di garanzia

- Si deve installare il sistema di filtrazione PURITY esattamente come specificato nelle istruzioni per l'uso. Le istruzioni per l'uso sono incluse nelle informazioni di sicurezza allegata in forma stampata ad ogni sistema di filtrazione acquistato. Le istruzioni per l'uso in versione cartacea sono disponibili su richiesta.
- È necessario sostituire la cartuccia filtrante PURITY come specificato nelle istruzioni per la sostituzione. Le istruzioni per la sostituzione sono incluse nelle informazioni di sicurezza allegata in forma stampata con ogni cartuccia filtrante acquistata. Le istruzioni per la sostituzione in versione cartacea sono disponibili su richiesta.
- Le informazioni di sicurezza allegata al sistema di filtrazione PURITY e la cartuccia filtrante PURITY sono parte integrante del prodotto e devono essere conservate per l'intera durata d'impiego del prodotto e consegnate a qualsiasi proprietario successivo.
- BRITA non è responsabile di alcun danno, compresi i danni successivi che possono derivare dall'uso del sistema di filtrazione PURITY e della cartuccia filtrante PURITY contrari alle istruzioni e alle disposizioni contenute nelle istruzioni d'uso e per la sostituzione.
- I sistemi di filtrazione PURITY sono soggetti a una garanzia di legge di due anni. Le cartucce filtranti PURITY hanno una garanzia di un anno. Il diritto di garanzia è valido solo se l'utilizzatore osserva e rispetta tutte le indicazioni contenute nelle istruzioni per l'uso e nelle istruzioni per la sostituzione.

3 Informazioni sul funzionamento e sulla sicurezza

3.1 Personale qualificato

Nota: Solo personale tecnico qualificato può installare e sostituire i filtri ed eseguire la manutenzione del sistema di filtrazione PURITY.

3.2 Uso previsto

- Le istruzioni per l'uso del sistema di filtrazione PURITY devono essere rispettate prima o durante ogni sostituzione di una cartuccia filtrante PURITY. Le procedure di installazione, uso e manutenzione descritte nelle istruzioni sono fondamentali per il funzionamento sicuro e corretto del sistema di filtrazione PURITY.
- In base alle aree di applicazione (ad es., macchina per il caffè, lavastoviglie), utilizzare solo le cartucce filtranti BRITA specifiche per l'impiego (vedere capitolo I e sezione I).

3.3 Istruzioni specifiche sulla sicurezza

⚠ Attenzione: Il recipiente a pressione e il coperchio del recipiente a pressione del sistema di filtrazione PURITY sono stati realizzati per un ciclo di vita di **massimo dieci anni** (dalla data di installazione) se installati e usati correttamente e alle condizioni di esercizio specificate nei dati tecnici. È necessario sostituirli dopo al massimo dieci anni. È necessario sostituire i **tubi flessibili ogni cinque anni** al massimo. Le **cartucce filtranti PURITY** hanno una durata di vita massima di **un anno**.

- Utilizzare solo acqua di qualità potabile come acqua in ingresso per alimentare il sistema di filtrazione. Non utilizzare mai acqua contaminata microbiologicamente o acqua di qualità sconosciuta, se non è stata adeguatamente disinfettata.
- Se fosse necessario bollire l'acqua di rubinetto, la cartuccia filtrante deve essere sostituita e i collegamenti puliti (ad es., con panni detergenti che contengono alcol) una volta terminata la necessità.
- Generalmente, si raccomanda di bollire l'acqua di rubinetto per determinati gruppi di persone (ad es., persone con un sistema immunitario indebolito, bambini). Questa raccomandazione è valida anche per l'acqua filtrata.
- Il sistema di filtrazione PURITY è approvato solo per la filtrazione di acqua fredda (4-30 °C). **Fanno eccezione:** I sistemi di filtrazione **PURITY Clean** e **PURITY Clean Extra** che possono essere usati anche per filtrare acqua calda (31-60 °C), ma con una intensità di utilizzo standard, vedere la sezione 7.
- Nota per le persone affette da patologie renali o in dialisi: Durante il processo di filtrazione, potrebbe verificarsi un leggero aumento del contenuto di potassio nell'acqua. Per i soggetti affetti da patologie renali e/o che devono seguire una dieta povera di potassio, si consiglia di consultare il medico prima di usare la caraffa filtrante BRITA. Il contenuto di potassio in un litro di acqua filtrata è inferiore a quello presente in una mela o in una banana.
- Il filtrato è classificato come categoria 2 in base alla norma DIN EN 1717. I liquidi di categoria 2 sono sicuri per il consumo umano in qualsiasi forma.
- BRITA consiglia di non lasciare inutilizzato il sistema di filtrazione per un periodo di tempo lungo. Se il sistema di filtrazione non viene usato per qualche giorno (2-3 giorni), consigliamo di risciacquare la cartuccia filtrante con almeno x* litri d'acqua in base alla tabella sottostante. Dopo un tempo di stagnazione superiore a quattro settimane è necessario risciacquare la cartuccia filtrante con almeno x** litri in base alla tabella sottostante, o di sostituirla. Ricordiamo che la durata massima di impiego della cartuccia filtrante è di dodici mesi dalla data di messa in funzione.

Dimensioni del sistema di filtrazione	x* volume di risciacquo dopo 2-3 giorni di mancato utilizzo	x** volume di risciacquo dopo 4 settimane di mancato utilizzo
PURITY 450	6 litri	30 litri
PURITY 600	12 litri	60 litri
PURITY 1200	24 litri	120 litri

- Evitare che il sistema di filtrazione entri in contatto con agenti detergenti altamente concentrati (ad es., candeggina, solventi a base di cloro, agenti ossidanti aggressivi) poiché non è resistente.
- Non lasciare la base d'appoggio (19; vedere la sezione 4) e le sporgenze di appoggio (20; vedere sezione 4) immerse nell'acqua per periodi di tempo prolungati.
- Non aprire né smontare il sistema di filtrazione durante il funzionamento. La cartuccia filtrante non deve essere aperta.
- Sostituire la cartuccia filtrante appena è stata raggiunta la capacità di filtrazione (in litri) massima. L'uso continuato può causare, tra le altre cose, l'impossibilità di estrarre la cartuccia filtrante dal recipiente a pressione (questo accade, in particolare, ma non solo, se si utilizza un sistema di filtrazione dopo un addolcitore per acqua collegato a monte) e alla formazione di depositi.
- Utilizzare i sistemi di filtrazione **PURITY Finest** solo in verticale.
- **Non rimuovere** le cartucce filtranti **PURITY Finest** dal recipiente a pressione dopo il risciacquo. È possibile rimuovere nuovamente la cartuccia non prima che due terzi della capacità filtro siano stati usati.

- Data di produzione:

Indicazione della data di produzione sul recipiente a pressione e sul coperchio del recipiente a pressione		
Esempio: 0624		
06	Mese di produzione, in questo caso: giugno	
24	Anno di produzione, in questo caso: 2024	

3.4 Informazioni di montaggio relative alla sicurezza

⚠ Attenzione: La possibilità di utilizzare il sistema di filtrazione PURITY dopo un'unità di addolcimento collegata a monte dipende dalla cartuccia filtrante PURITY utilizzata.	
Cartuccia filtrante	Da utilizzare dopo l'unità di addolcimento collegata a monte
PURITY Quell ST	✓ Possibile*
PURITY Finest	✗ Non possibile
PURITY Steam	✗ Non possibile
PURITY Clean	✗ Non possibile
PURITY Clean Extra	✗ Non possibile

* La capacità della cartuccia filtrante si riduce di circa il 30% se usata dopo un'unità di addolcimento.

Nota: È necessario collegare a monte del tubo di ingresso dell'acqua del sistema di filtrazione PURITY una valvola di chiusura (non inclusa nella consegna).

Nota: Con **PURITY Finest**, il by-pass nel coperchio del recipiente a pressione deve essere sempre impostato su 0%.

- L'apparecchio azionato con il filtro non deve avere depositi (ad es., calcare, gesso) prima dell'installazione.
- Proteggere il sistema di filtrazione dalla luce del sole e dai danni meccanici. Non installarlo vicino a fonti di calore o fiamme nude (vedere sezione 7).
- Se la pressione dell'acqua è superiore a 6,9 bar o se sono previste disposizioni di legge in merito, è necessario installare un riduttore di pressione a monte del sistema di filtrazione.
- Non installare tubi in rame o tubi/connettori galvanizzati o rivestiti in nickel tra il sistema di filtrazione e l'utilizzatore. Quando si selezionano materiali per le parti a contatto con l'acqua dopo il sistema di filtrazione, ricordiamo che l'acqua decarbonizzata contiene acido carbonico libero che può causare corrosione se utilizzato con materiali inadeguati. Consigliamo l'uso di set di tubi BRITA.
- Tutte le parti devono essere installate in conformità con le linee guida specifiche dei singoli paesi in materia di installazione di impianti di acqua potabile.
- Una valvola di non ritorno è già installata di fabbrica sull'ingresso dell'acqua del coperchio del recipiente a pressione ("IN").
- Tutti i componenti devono essere installati in conformità con le linee guida specifiche dei singoli paesi in materia di installazione di impianti di acqua potabile.

4 Panoramica illustrata dei componenti

#	Scopo
1	Coperchio del recipiente a pressione
2	Cartuccia filtrante
3	Recipiente a pressione
4	Alloggiamento del coperchio del recipiente a pressione (unità di misurazione opzionale)
5	Display (opzionale)
6	Unità di visualizzazione (opzionale)
7	Tubo di ingresso dell'acqua (filetto di collegamento su entrambi i lati)
8	Filetto di collegamento del tubo di ingresso dell'acqua (3/4" filettatura maschio)
9	Riduttore 3/4" filettatura maschio
10	Tubo di scarico dell'acqua (filetto di collegamento su entrambi i lati)
11	Filetto di collegamento del tubo di scarico dell'acqua (3/4" filettatura femmina)
12	Valvola di risciacquo 3/4" filettatura maschio
13	Tubo per lo spurgo
14	Valvola di by-pass per le impostazioni del by-pass
15	Maniglia del coperchio del recipiente a pressione
16	Protezione antipolvere
17	Maniglia del recipiente a pressione
18	Sicura di chiusura
19	Base d'appoggio
20	Sporgenze di appoggio
21	Adesivo di servizio

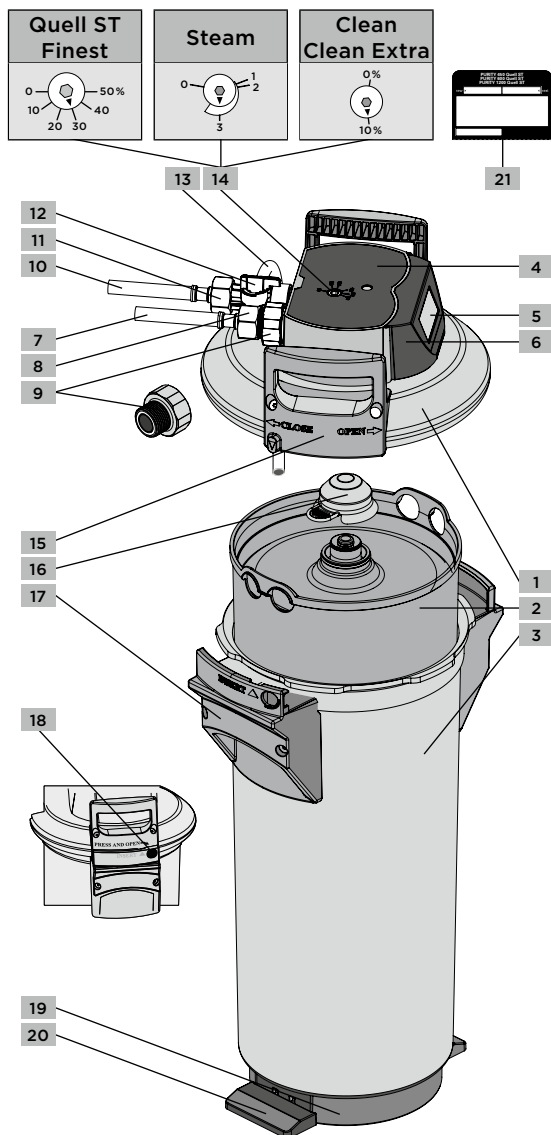

5 Sostituire la cartuccia filtrante PURITY

Nota: Solo personale tecnico qualificato può installare e sostituire i filtri ed eseguire la manutenzione del sistema di filtrazione PURITY.

⚠ Attenzione: La cartuccia filtrante PURITY può essere usata solo in combinazione con il recipiente a pressione appositamente creato per la sua misura; vedere il capitolo I. In caso contrario si rischia che l'acqua si danneggi.

⚠ Attenzione: Controllare con cura tutti i componenti smontati durante la sostituzione! Sostituire ogni componente del filtro difettoso e pulire quelli contaminati! Seguire le avvertenze operative e di sicurezza prima della sostituzione. Dopo l'immagazzinamento e il trasporto al di sotto di 0 °C, il prodotto deve essere conservato nella confezione originale aperta per almeno 24 ore, prima di essere installato, alle temperature ambiente indicate alla sezione 7.

Sistemi di filtrazione PURITY senza unità di misurazione e visualizzazione (MDU) (4, 5, 6)
Sostituire la cartuccia filtrante entro dodici mesi dalla messa in funzione, indipendentemente dal suo grado di esaurimento, oggetto all'intensità d'uso standard del settore. Se la capacità del mezzo filtrante usato nella cartuccia è già esaurito prima di questo lasso di tempo, andrà sostituito anticipatamente.

Sistemi di filtrazione PURITY con unità di misurazione e visualizzazione (MDU) (4, 5, 6)
Sostituire la cartuccia filtrante entro dodici mesi dalla messa in funzione, indipendentemente dal suo grado di esaurimento. Se la capacità della cartuccia filtrante è già esaurita prima di questo lasso di tempo, andrà sostituita anticipatamente. Se la capacità della cartuccia è stata superata, il valore in eccesso (in litri) lampeggia sul display (5) come valore negativo e il grafico a barre non mostra più alcuna barra. La data lampeggiante indica che è stato superato il limite mensile per la cartuccia.

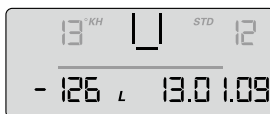

5.1 Rimuovere la cartuccia filtrante esaurita

1. Impostare l'apparecchio collegato (ad es., la macchina per il caffè) sulla modalità manutenzione o adottare le misure adatte per poter sostituire il filtro senza ricevere messaggi di guasto o errore. Per farlo, seguire le istruzioni per l'uso dell'apparecchio collegato o contattare il fabbricante.
2. Chiudere la valvola di chiusura (non inclusa nella consegna) che deve essere collegata a monte del tubo di ingresso dell'acqua che apre il sistema di filtrazione ("IN").
3. Posizionare il tubo per lo spurgo (13) in un secchio (10 litri).
Aprire la valvola di risciacquo (12) per consentire la fuoriuscita della pressione residua presente nel sistema di filtrazione. Raccogliere l'acqua che fuoriesce in un secchio. **Nota:** Se il volume di acqua filtrata che fuoriesce supera il litro, la valvola di chiusura non è completamente chiusa o si è calcificata.
4. Chiudere la valvola di risciacquo (12).

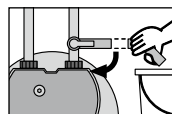
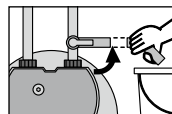

5. Posizionare entrambi i piedi sulle sporgenze di appoggio (20). I tubi flessibili sono rivolti lontano da te. Aprire il coperchio del recipiente a pressione (1) premendo la sicura di chiusura (18) e girandola contemporaneamente in senso antiorario finché non si blocca.

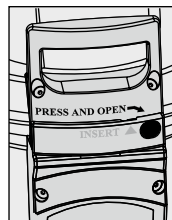

6. Togliere il coperchio del recipiente a pressione (1) e appoggiarlo a testa in su (igiene, prima di tutto).
7. Posizionare entrambi i piedi sulle sporgenze di appoggio (20) e ruotare il recipiente a pressione (3) in senso antiorario usando le maniglie del recipiente a pressione (17) finché non si blocca.
8. Togliere i piedi dalle sporgenze di appoggio (20) e spingere il recipiente a pressione (3) verso il basso con entrambe le mani sulle maniglie del recipiente a pressione (17).
9. Estrarre la cartuccia filtrante esaurita (2) dal recipiente a pressione (3).
10. Appoggiare capovolta la cartuccia filtrante esaurita (2) sul lavandino o su un altro tipo di dispositivo di scarico e svuotarla (> 5 minuti).
11. Chiudere la cartuccia filtrante esaurita (2) con il cappuccio antipolvere rosso (16) della nuova cartuccia filtrante per evitare la fuoriuscita di acqua residua. Restituire la cartuccia filtrante nella confezione originale e inviarla all'indirizzo BRITA elencato sul retro della copertura. Vedere il campo informazioni qui di seguito.

Nota: In molti paesi l'organizzazione nazionale BRITA o il distributore BRITA ufficiale riconsegnerà le cartucce filtranti PURITY esaurite. Informati sulle possibili soluzioni nel tuo paese e riduci la tua impronta ecologica!



Una volta restituite le cartucce filtranti PURITY esaurite, lo scambiatore di ionico usato come materiale filtrante viene riciclato da BRITA che lo riutilizza per produrre nuove cartucce filtranti nella stessa qualità originaria. In questo modo, dal 1992 BRITA contribuisce a ridurre al minimo la sua impronta di CO₂. Se partecipi al programma di riciclaggio BRITA riceverai un certificato di riciclaggio esclusivo.



5.2 Inserire la nuova cartuccia filtrante

1. Controllare la sede della guarnizione dell'O-ring della cartuccia filtrante (2), che si trova sul lato inferiore del coperchio del recipiente a pressione (1), per verificare la presenza di sporco o danni.
2. Controllare che l'O-ring della nuova cartuccia filtrante (2) sia in posizione corretta nella scanalatura e non presenti sporco o danni. **Nota:** L'O-ring e la sede della guarnizione sono oliati di fabbrica con lubrificante sicuro per gli alimenti.
3. Inserire una nuova cartuccia filtrante (2) nel recipiente a pressione (3).
4. Posizionare entrambi i piedi sulle sporgenze di appoggio (20), sollevare il recipiente a pressione (3) prendendolo per le maniglie del recipiente a pressione (17) e ruotarlo in senso orario finché le maniglie del recipiente a pressione non si trovano al di sopra delle sporgenze di appoggio.

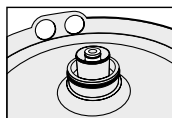
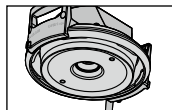

5. Posizionare entrambi i piedi sulle sporgenze di appoggio (20) e appoggiare il coperchio del recipiente a pressione (1) sul recipiente a pressione (3). La posizione della linguetta che fuoriesce da ogni lato delle maniglie del recipiente a pressione (15) deve corrispondere al vano corrispondente nella maniglia del recipiente a pressione (17).
6. Premere verso il basso il coperchio del recipiente a pressione (1) e ruotarlo in senso orario finché non si aziona la sicura di chiusura (18).

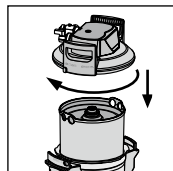

5.3 Mettere in funzione il sistema di filtrazione

Sistemi di filtrazione con risciacquo/sfiato con e senza unità di misurazione e visualizzazione (MDU)

Nota: È necessario un secchio con una capacità di almeno 10 litri per il risciacquo/sfiato.

1. Posizionare il sistema di filtrazione in orizzontale e appoggiare un secchio sotto il tubo per lo spurgo (13).

Nota: Con **PURITY Clean** e **PURITY Clean Extra**, è sufficiente effettuare lo spurgo in posizione verticale.

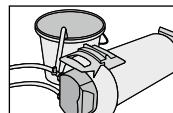

2. **Sistemi di filtrazione con unità di misurazione e visualizzazione (MDU):**

Effettuare il reset dell'unità di visualizzazione (6)

Per far funzionare l'unità di visualizzazione, estrarla dall'alloggiamento (4): Far scorrere l'unità di visualizzazione (6) verso l'alto di circa 3 cm e poi rimuoverla. Azionare l'unità di visualizzazione tramite il pulsante sul retro. Se si preme il pulsante (>10 secondi) si accettano le impostazioni applicate durante la prima installazione. Ciononostante, la capacità, le impostazioni del by-pass e la data sono aggiornate.

Nota: Il limite mensile viene automaticamente impostato a dodici mesi.

Nota: Se non si inserisce nulla per oltre 30 secondi, il display torna in modalità operativa senza accettare i valori modificati.

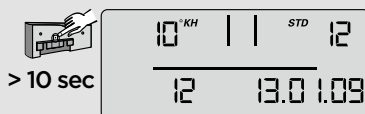

Reinstallare l'unità di visualizzazione: Inserire le linguette dell'unità di visualizzazione nelle scanalature di inserimento presenti sul coperchio del recipiente a pressione (alloggiamento) (4) e premere verso il basso.

3. Aprire completamente la valvola di risciacquo (12).

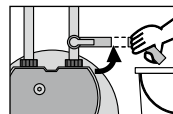

4. Riaprire la valvola di chiusura (non inclusa nella consegna) che deve essere collegata a monte del tubo di ingresso dell'acqua che apre il sistema di filtrazione ("IN"). Tenere il tubo per lo spurgo (13) nel secchio. Risciacquare con almeno 10 litri. **Nota:** All'inizio del processo di risciacquo, dal tubo per lo spurgo uscirà un flusso d'acqua di colore grigio latteo. Si tratta di polvere di carbone attivo relativa alla produzione che viene rilasciata durante il processo di risciacquo. È assolutamente normale e innocua.
5. Chiudere la valvola di risciacquo (12), rimettere in piedi il sistema di filtrazione e svuotare il secchio.

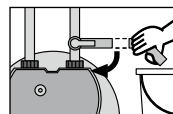

6. Aprire con attenzione la valvola di risciacquo (12) tenendo il tubo per lo spurgo nel secchio. Risciacquare di nuovo con almeno 10 litri.

Nota: Nei sistemi con unità di misurazione e visualizzazione (MDU), il display mostra la fine del processo di risciacquo.

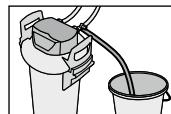

7. Chiudere la valvola di risciacquo (12).

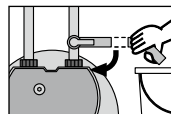

8. Verificare la presenza di eventuali perdite nel sistema filtrante.
9. Segnarsi la data della successiva sostituzione del filtro sull'“adesivo di servizio” (21) colorato allegato e applicarlo sul “passaporto di servizio” (adesivo) sul recipiente a pressione (3).

10. Verificare l'inizializzazione per i sistemi filtranti con unità di misurazione e visualizzazione (MDU)

Durezza dell'acqua, impostazioni del by-pass in percentuale, capacità residua in litri, capacità in bar e data attuale devono essere visualizzati sul display (5) (vedere le istruzioni per l'uso).

Nota: Se il display (5) dell'unità di visualizzazione (6) non mostra questi valori, è necessario risciacquare di nuovo il sistema di filtrazione finché il valore non appare sul display.

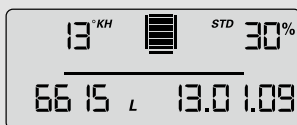

11. I sistemi filtranti con e senza unità di misurazione e visualizzazione (MDU) sono pronti per l'uso.
12. Rimettere l'apparecchio collegato (ad es., macchina del caffè) in modalità operativa standard.

⚠ Attenzione: Utilizzare i sistemi di filtrazione **PURITY Finest** solo in verticale, perché la miscela del filtro usata per PURITY Finest (dopo un rigonfiamento iniziale) si restringe nuovamente nel corso della durata d'impiego del filtro. Se utilizzato in posizione orizzontale, non tutta l'acqua di alimentazione in ingresso sarà filtrata a causa dei restringimenti e delle cavità che si formano, causando by-pass involontari. Tuttavia, le cartucce filtranti della serie Finest devono sempre essere risciacquate in orizzontale e poi in verticale prima della messa in funzione.

⚠ Attenzione: Le cartucce filtranti **PURITY Finest** non devono essere rimosse dal recipiente a pressione dopo il risciacquo perché si espandono. Dopo il risciacquo è quasi impossibile togliere il coperchio del recipiente a pressione e la cartuccia filtrante espansa ed è impossibile reinserire la cartuccia filtrante nel contenitore a pressione. Poiché la miscela del filtro usato in PURITY Finest si restringe nel tempo, è possibile rimuovere di nuovo la cartuccia filtrante solo dopo che è stata consumata due terzi della capacità del filtro. In questo caso occorre ricordare anche che è possibile utilizzare una cartuccia filtrante dopo un'unità di addolcimento collegata a monte (tabella nella sezione 3.4).

6. Capacità filtro

Vedere il capitolo III di queste istruzioni per la sostituzione per conoscere le capacità delle varie cartucce filtranti PURITY.

Nota: In alternativa, usa l'app **BRITA Professional Filter Service** per ricevere consigli sulla scelta del sistema di filtrazione, della capacità e delle impostazioni del by-pass, tenendo conto dell'uso conforme e della durezza dell'acqua locale. Sulla base dei parametri inseriti viene specificata anche la capacità filtro (in litri). Il codice QR per scaricare l'app è disponibile nel capitolo II.

7. Dati tecnici

Caratteristiche	Sistema filtrante PURITY		
	Quell ST Steam	Finest	Clean Clean Extra
Pressione operativa	2-6,9 bar		
Temperatura d'esercizio/dell'acqua	4-30 °C		4-60 °C
Temperatura ambiente durante	il funzionamento	10-40 °C	10-50 °C
	Conservazione	-20-50 °C	
Risciacquo	In piedi e sdraiato		In piedi
Posizione di funzionamento	In piedi o sdraiato	Solo in piedi	In piedi o sdraiato
Collegamento filettato ingresso dell'acqua	G 3/4" filettatura maschio (riduttore)		
Collegamento filettato scarico dell'acqua	G 3/4" filettatura maschio (valvola di risciacquo)		

8. Numeri d'ordine

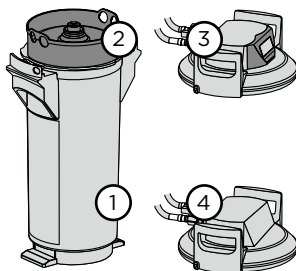

⚠ Attenzione: La cartuccia filtrante PURITY può essere usata solo in combinazione con il recipiente a pressione appositamente progettato per la sua capacità; vedere capitolo I.

PURITY Quell ST	Numero articolo	Numero immagine
Sistema del filtro		
PURITY 450 Quell ST con MDU	1009227	1, 2, 3
PURITY 450 Quell ST senza MDU	1009228	1, 2, 4
PURITY 600 Quell ST con MDU	1009229	1, 2, 3
PURITY 600 Quell ST senza MDU	1009230	1, 2, 4
PURITY 1200 Quell ST con MDU	1009231	1, 2, 3
PURITY 1200 Quell ST senza MDU	1009232	1, 2, 4
Cartuccia filtrante		
PURITY 450 Quell ST	273000	2
PURITY 600 Quell ST	273200	2
PURITY 1200 Quell ST	273400	2
Coperchio del recipiente a pressione con unità di misurazione e visualizzazione (MDU)		
PURITY 450 Quell ST	272000	3
PURITY 600 Quell ST		
PURITY 1200 Quell ST	272400	3
Coperchio del recipiente a pressione senza unità di misurazione e visualizzazione (MDU)		
PURITY 450 Quell ST	272100	4
PURITY 600 Quell ST		

PURITY Finest	Numero articolo	Numero immagine
Cartuccia filtrante		
PURITY 600 Finest	273205	2
PURITY 1200 Finest	273204	2
Coperchio del recipiente a pressione con unità di misurazione e visualizzazione (MDU)		
PURITY 450 Quell ST (come ricambio per PURITY Finest)	272000	3
PURITY 600 Quell ST (come ricambio per PURITY Finest)		
PURITY 1200 Quell ST (come ricambio per PURITY Finest)	272400	3
Coperchio del recipiente a pressione senza unità di misurazione e visualizzazione (MDU)		
PURITY 450 Quell ST (come ricambio per PURITY Finest)	272100	4
PURITY 600 Quell ST (come ricambio per PURITY Finest)		

PURITY Steam	Numero articolo	Numero immagine
Sistema del filtro		
PURITY 450 Steam con MDU	1002912	1, 2, 3
PURITY 450 Steam senza MDU	1000654	1, 2, 4
PURITY 600 Steam con MDU	1002918	1, 2, 3
PURITY 600 Steam senza MDU	1000245	1, 2, 4
PURITY 1200 Steam con MDU	1002923	1, 2, 3
PURITY 1200 Steam senza MDU	1000226	1, 2, 4
Cartuccia filtrante		
PURITY 450 Steam	1000653	2
PURITY 600 Steam	1000252	2
PURITY 1200 Steam	1000231	2
Coperchio del recipiente a pressione con unità di misurazione e visualizzazione (MDU)		
PURITY 450 Steam	1004331	3
PURITY 600 Steam		
PURITY 1200 Steam	1004328	3
Coperchio del recipiente a pressione senza unità di misurazione e visualizzazione (MDU)		
PURITY 1200 Steam	1001461	4

PURITY Clean PURITY Clean Extra	Numero articolo	Numero immagine
Sistema del filtro		
PURITY 1200 Clean senza MDU	292083	1, 2, 4
PURITY 1200 Clean Extra senza MDU	1008200	1, 2, 4
Cartuccia filtrante		
PURITY 1200 Clean	315645	2
PURITY 1200 Clean Extra	1008197	2
Coperchio del recipiente a pressione senza unità di misurazione e visualizzazione (MDU)		
PURITY 1200 Clean	273825	4
PURITY 1200 Clean Extra		



1 Ámbito de aplicación, función y ventajas

Los sistemas de filtración PURITY reducen determinadas sustancias del agua de alimentación al nivel recomendado para la aplicación correspondiente. Según el sistema de filtración, la filtración reduce significativamente la formación de depósitos, como cal o yeso, en el electrodoméstico postconectado (p. ej., máquina de café u horno a vapor). Esto evita averías relacionadas con los depósitos en las máquinas, así como los costes asociados.

Todos los cartuchos filtrantes PURITY contienen carbón activo, que reduce significativamente la presencia de sustancias que alteran el sabor y el olor en el agua de alimentación, como el cloro.

Mallas de distinto grosor retienen partículas como óxido, cal o arena.

PURITY Quell ST favorece el desarrollo de un armonioso perfil de sabor, de acidez, amargura, cuerpo y aromas en el café y el espresso. **PURITY Finest*** favorece el desarrollo especialmente pronunciado de los sabores tostados y de amargura, de modo que aporta al café y al espresso un perfil de sabor especialmente apreciado en el sur de Europa.

Sistema de filtración	Quell ST	Finest*	Steam	Clean	Clean Extra
Ámbito de aplicación					
Máquinas de café y máquinas espresso	•	•			
Máquinas expendedoras de bebidas calientes	•	•			
Hornos a vapor			•		
Hornos convencionales			•		
Lavavajillas (lavavajillas bajo mostrador)				•	•
Uso después de una unidad ablandadora de agua preconectada					
Aplicación posible	•**				
Efecto					
Reducción de la dureza de carbonatos (DC)	•	•	•	•	•
Reducción de la dureza permanente (DP)		•			•
Reducción de los iones no formadores de dureza***					•
Ventaja					
Reducción de los depósitos de cal	•	•	•	•	•
Reducción de los depósitos de yeso		•			•
Reducción del riesgo de corrosión					•
Reducción significativa del pulido posterior de los elementos lavados				•	
No es necesario un pulido posterior de los elementos lavados					•
Reducción del consumo de energía para calentar el agua de servicio	•	•	•	•	•

*  **Atención:** El agua tratada con **PURITY Finest** no debe utilizarse para electrodomésticos de vapor (riesgo de turbidez de la mirilla, lo que se conoce como “corrosión del cristal”).

**  **Atención:** Esto reduce la capacidad del cartucho filtrante en un -30 %.

*** Los iones no formadores de dureza no causan depósitos, pero pueden provocar la corrosión de los materiales utilizados en los equipos conectados posteriormente.

2 Exención de responsabilidad y condiciones de la garantía

- Debes instalar el sistema de filtración PURITY exactamente como se especifica en el manual de uso. Encontrarás el acceso al manual de uso en las indicaciones de seguridad, que se adjunta en formato impreso con cada sistema de filtración adquirido. El manual de uso impreso está disponible a petición.
- Debes cambiar el cartucho filtrante PURITY exactamente como se especifica en las instrucciones de sustitución. Encontrarás el acceso a las instrucciones de sustitución en las indicaciones de seguridad, que se adjuntan en formato impreso con cada cartucho filtrante. Las instrucciones de sustitución impresas están disponibles a petición.
- Las indicaciones de seguridad que se incluyen con el sistema de filtración PURITY y el cartucho filtrante PURITY forman parte del producto correspondiente, y deben conservarse durante toda la vida útil del producto y transferirse a cualquier propietario posterior.
- BRITA no se hace responsable de ningún daño, incluidos los daños indirectos, que pudieran resultar de manipular el sistema de filtración PURITY y el cartucho filtrante PURITY de forma distinta a lo indicado y dispuesto en las instrucciones de uso y sustitución.
- Los sistemas de filtración PURITY están sujetos al periodo de garantía legal de dos años. Los cartuchos filtrantes PURITY están cubiertos por una garantía de un año. Un derecho de garantía solo es válido si el usuario respeta y cumple todas las instrucciones del manual de uso y las instrucciones de sustitución.

3 Indicaciones de seguridad y de funcionamiento

3.1 Personal especializado

Nota: Solo personal especializado y capacitado puede instalar, cambiar filtros y prestar servicios de mantenimiento para el sistema de filtración PURITY.

3.2 Uso adecuado

- Se debe respetar el manual de uso del sistema de filtración PURITY tanto antes como durante cada cambio de un cartucho filtrante PURITY. El procedimiento de instalación, uso y mantenimiento que se describe en las instrucciones es un requisito previo para el funcionamiento correcto y seguro del sistema de filtración PURITY.
- Para los ámbitos de aplicación correspondientes (p. ej., máquina de café y lavavajillas), solo deben utilizarse cartuchos filtrantes BRITA (consulta el capítulo I y el apartado 1).

3.3 Indicaciones de seguridad específicas

 **Atención:** El depósito a presión y la tapa del depósito a presión del sistema de filtración PURITY están diseñados para un ciclo de vida útil de **hasta diez años** (a partir de la fecha de instalación) si se instalan y utilizan correctamente, y en las condiciones de funcionamiento especificadas en los datos técnicos. Su sustitución es necesaria, como máximo, al cabo de diez años. Se deben sustituir las **mangueras** como máximo **cada cinco años**. Los **cartuchos filtrantes PURITY** tienen una vida útil máxima de **un año**.

- Solo se puede utilizar agua potable como entrada de agua para el sistema de filtración. Nunca debe utilizarse agua contaminada microbiológicamente ni de calidad desconocida sin una desinfección adecuada.
- En caso de requerimiento de hervor del agua del grifo, se debe sustituir el cartucho filtrante y limpiar las conexiones (p. ej., con paños de limpieza que contengan alcohol) una vez finalice dicha necesidad.
- En general, se recomienda hervir el agua del grifo para determinados grupos de personas (p. ej., personas inmunodeprimidas y lactantes). Esta recomendación también afecta al agua filtrada.
- El sistema de filtración PURITY solo está homologado para la filtración de agua fría (de 4 a 30 °C). **Excepción:** Los sistemas de filtración **PURITY Clean** y **PURITY Clean Extra** también pueden utilizarse para la filtración de agua tibia (de 31 a 60 °C), siempre que la intensidad de uso sea la habitual; consulta la sección 7.
- Nota para pacientes con problemas renales o en diálisis: durante el proceso de filtrado, podría producirse un ligero aumento del contenido de potasio en el agua. Si padeces alguna enfermedad renal o tienes que seguir una dieta con un contenido controlado de potasio, recomendamos que consultes a tu médico antes de utilizar un filtro de agua BRITA. El contenido de potasio en un litro de agua filtrada es inferior a la cantidad de potasio que contiene una manzana o un plátano.
- El filtrado está clasificado como de categoría 2 conforme a la norma DIN EN 1717. Los líquidos de categoría 2 son seguros para el consumo humano en cualquiera de sus formas.
- BRITA recomienda que no se deje el sistema de filtración sin utilizar durante un periodo de tiempo prolongado. Si el sistema de filtración no se utiliza durante unos días (2 o 3 días), recomendamos enjuagar el cartucho filtrante con al menos x* litros como se indica en la tabla siguiente. Tras periodos de estancamiento de más de cuatro semanas, deberías purgar el cartucho filtrante con al menos x** litros, como se indica en la tabla siguiente, o sustituirlo. Ten en cuenta también que la máxima vida útil del cartucho filtrante es de doce meses a partir de la fecha de puesta en funcionamiento.

Tamaño del sistema de filtración	x* volumen de purga después de 2 o 3 días sin usar	x** volumen de purga después de 4 semanas sin usar
PURITY 450	6 litros	30 litros
PURITY 600	12 litros	60 litros
PURITY 1200	24 litros	120 litros

- No dejes que el sistema de filtración entre en contacto con productos de limpieza muy concentrados (p. ej. lejía, disolventes clorados y oxidantes fuertes), ya que no es resistente a los mismos.
- No dejes el pedestal (19; consulta la sección 4) ni los estribos (20; consulta la sección 4) sumergidos en agua durante mucho tiempo.
- No abras ni desmontes el sistema de filtración durante el funcionamiento. No abras el cartucho filtrante.
- Sustituye el cartucho filtrante una vez alcanzada la capacidad máxima del filtro (en litros). El uso continuado puede provocar, entre otras cosas, la imposibilidad de extraer el cartucho filtrante del depósito a presión (esto se aplica en particular, pero no exclusivamente, al uso del sistema de filtración después de una unidad ablandadora de agua preconectada) y la formación de depósitos.
- Utiliza los sistemas de filtración **PURITY Finest** solo en posición vertical.
- **No retires los cartuchos filtrantes PURITY Finest del depósito a presión después del enjuague.** Puedes volver a retirar el cartucho como muy pronto cuando se hayan utilizado dos tercios de la capacidad del filtro.

- Fecha de producción:

Marca de la fecha de producción en el depósito a presión y en la tapa del depósito a presión		
Ejemplo: 0624		
06	Mes de producción, en este caso: junio	
24	Año de producción, en este caso: 2024	

3.4 Información de montaje relacionada con la seguridad

⚠ Atención: La posibilidad de utilizar el sistema de filtración PURITY después de una unidad ablandadora de agua preconectada depende del cartucho filtrante PURITY utilizado.

Cartucho filtrante	Uso después de una unidad ablandadora de agua preconectada
PURITY Quell ST	✓ Posible*
PURITY Finest	✗ No es posible
PURITY Steam	✗ No es posible
PURITY Clean	✗ No es posible
PURITY Clean Extra	✗ No es posible

* La capacidad del cartucho filtrante se reduce en un ~30 % cuando se utiliza después de una unidad ablandadora de agua.

Nota: Se debe instalar una válvula de cierre (no incluida) preconectada a la manguera de alimentación de agua del sistema de filtración PURITY.

Nota: Con **PURITY Finest**, el ajuste de mezcla de la tapa del depósito a presión debe ajustarse siempre al 0 %.

- El electrodoméstico que funcione con el filtro no debe presentar depósitos (p. ej., cal o yeso) antes de la instalación.
- Protege el sistema de filtración de la luz solar y de los daños mecánicos. No lo instales cerca de fuentes de calor ni de llamas expuestas (consulta la sección 7).
- Si la presión del agua es superior a 6,9 bar o existieran requisitos legales, debes instalar un reductor de presión antes del sistema de filtración.
- No instales tuberías de cobre ni tuberías o conectores galvanizados o niquelados entre el sistema de filtración y el usuario. Al seleccionar los materiales para piezas en contacto con agua tras el sistema de filtración, recuerda que el agua descarbonatada contiene ácido carbónico libre, que puede provocar corrosión si se utilizan materiales inadecuados. Recomendamos el uso de kits de mangueras BRITA.
- Todas las piezas se deben instalar de acuerdo con las directrices específicas del país de instalación de dispositivos de agua potable.
- En la entrada de agua de la tapa del depósito a presión (“IN”) ya viene instalada de fábrica una válvula antirretorno.
- Todos los componentes se deben instalar de acuerdo con las directrices específicas del país de instalación de dispositivos de agua potable.

4 Descripción general ilustrada de los componentes

#	Designación
1	Tapa del depósito a presión
2	Cartucho filtrante
3	Depósito a presión
4	Carcasa de la tapa del depósito a presión (unidad de medición opcional)
5	Pantalla (opcional)
6	Unidad de indicación (opcional)
7	Manguera de alimentación de agua (rosca de conexión en ambos lados)
8	Rosca de conexión de la manguera de alimentación de agua (rosca interior de 19 mm [3/4"])
9	Reductor, rosca exterior de 19 mm (3/4")
10	Manguera de vaciado de agua (rosca de conexión en ambos lados)
11	Rosca de conexión de la manguera de vaciado de agua (rosca interior de 19 mm [3/4"])
12	Válvula de purga, rosca exterior de 19 mm (3/4")
13	Tubo de purga
14	Válvula de derivación para ajuste de mezcla
15	Asa de la tapa del depósito a presión
16	Cubierta protectora
17	Asa del depósito a presión
18	Seguro de cierre
19	Pedestal
20	Estribos
21	Pegatina de servicio

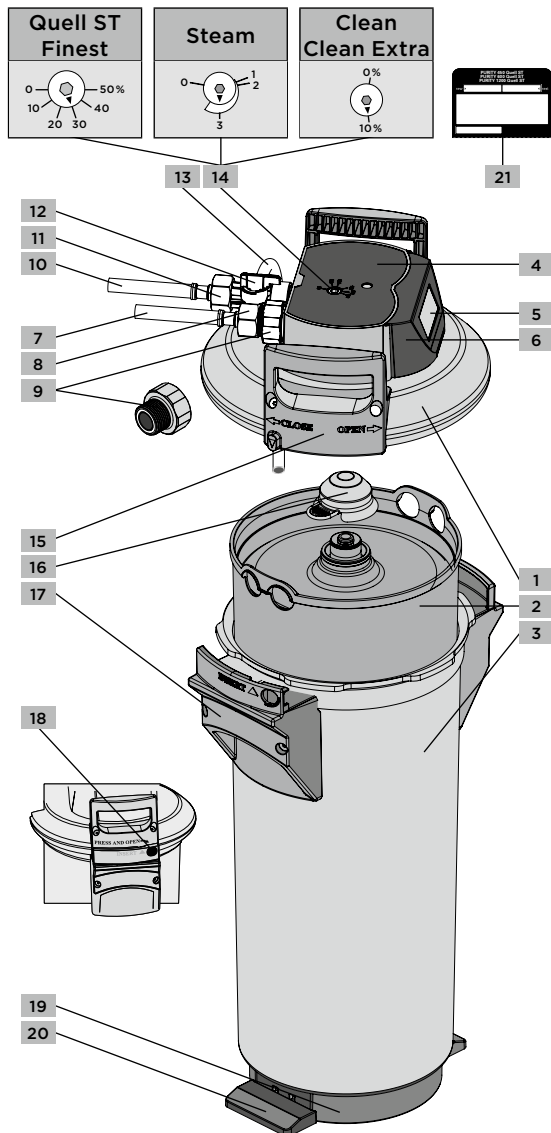

5 Sustitución del cartucho filtrante PURITY

Nota: Solo personal especializado y capacitado puede instalar, cambiar filtros y prestar servicios de mantenimiento para el sistema de filtración PURITY.

⚠ Atención: El cartucho filtrante PURITY solo debe utilizarse junto con el depósito a presión diseñado específicamente para su tamaño; consulta el capítulo I. De lo contrario, existe riesgo de daños por agua.

⚠ Atención: Inspecciona con sumo cuidado todas las piezas desmontadas al sustituirlas. Sustituye las piezas defectuosas y limpia las piezas contaminadas. Comprueba las indicaciones de seguridad y de funcionamiento antes de efectuar una sustitución. Tras su almacenamiento o transporte por debajo de 0 °C, se debe dejar el producto almacenado en su embalaje original durante al menos 24 horas antes de instalarlo a las temperatura ambiente especificadas en la sección 7.

Sistemas de filtración PURITY sin unidad de medición e indicación (MDU) (4, 5 y 6)
Sustituye el cartucho filtrante como máximo después de doce meses tras la puesta en funcionamiento, independientemente de su grado de agotamiento, sujeto a la intensidad de uso habitual del sector. Si la capacidad del medio filtrante utilizado en el cartucho se hubiera agotado antes de este plazo, es necesario sustituirlo antes.

Sistemas de filtración PURITY con unidad de medición e indicación (MDU) (4, 5 y 6)
Sustituye el cartucho filtrante como máximo después de doce meses tras la puesta en funcionamiento, independientemente de su grado de agotamiento. Si la capacidad del cartucho filtrante se hubiera agotado antes de este plazo, es necesario sustituirlo antes. Si se supera la capacidad del cartucho, el valor sobrante (en litros) parpadea en la pantalla (5) como valor negativo y el gráfico de barras deja de mostrar barras. Una fecha parpadeante indica que se ha superado el límite mensual del cartucho.

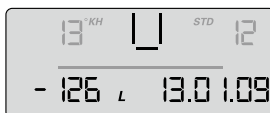

5.1 Extracción del cartucho filtrante agotado

1. Pon el dispositivo conectado (p. ej., máquina de café) en el modo de mantenimiento o toma otras medidas adecuadas para poder cambiar el filtro sin que aparezcan mensajes de error. Para ello, sigue las indicaciones del manual de uso del dispositivo conectado o ponte en contacto con el fabricante.
2. Cierra la válvula de cierre (no incluida), que debe estar preconectada a la abertura de entrada de agua del sistema de filtración ("IN").
3. Coloca el tubo de purga (13) en un cubo (10 litros). Abre la válvula de purga (12) para eliminar la presión residual del sistema de filtración. Recoge el flujo de agua con el cubo.
Nota: Si el volumen de agua filtrada que sale es superior a un litro, la válvula de cierre podría no estar completamente cerrada o estar calcificada.
4. Cierra la válvula de purga (12).

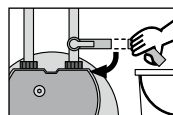
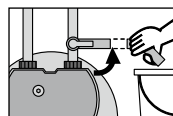

5. Coloca ambos pies en los estribos (20). Las mangueras conectadas apuntan en dirección contraria a ti. Abre la tapa del depósito a presión (1); para ello, simultáneamente, presiona el seguro de cierre (18) y gíralo en sentido antihorario hasta que haga tope.

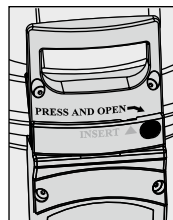

6. Retira la tapa del depósito a presión (1) y colócala boca abajo (por cuestiones de higiene).
7. Coloca ambos pies en los estribos (20) y gira el depósito a presión (3) en sentido antihorario sobre las asas del depósito a presión (17) hasta que haga tope.
8. Retira los pies de los estribos (20) y presiona el depósito a presión (3) con ambas manos sobre las asas del depósito a presión (17).
9. Retira el cartucho filtrante agotado (2) del depósito a presión (3).
10. Coloca el cartucho filtrante agotado (2) boca abajo en el fregadero o en otro tipo de dispositivo de evacuación para vaciarlo (>5 minutos).
11. Cierra el cartucho filtrante agotado (2) con la cubierta protectora roja (16) del cartucho filtrante nuevo para evitar que salga agua residual. Devuelve el cartucho filtrante en la caja original a la dirección de BRITA que aparece en la parte posterior de la contraportada. Consulta el campo de información que aparece a continuación.

Nota: En muchos países, la organización nacional de BRITA respectiva o el distribuidor oficial de BRITA recogen los cartuchos filtrantes PURITY agotados. Infórmate sobre las posibilidades en tu país y reduce tu huella de carbono.



Al devolver los cartuchos filtrantes PURITY agotados, BRITA recicla el intercambiador de iones utilizado como material filtrante y lo reutiliza para producir cartuchos filtrantes nuevos sin pérdida de calidad. BRITA contribuye así a minimizar su huella de CO₂ desde 1992. Si participas en el programa de reciclado de BRITA, podrás obtener un certificado de reciclaje exclusivo.



5.2 Inserción del cartucho filtrante nuevo

1. Comprueba que el asiento de la junta tórica del cartucho filtrante (2), que se encuentra en la parte inferior de la tapa del depósito a presión (1), no esté sucio ni dañado.
2. Comprueba que la junta tórica del cartucho filtrante (2) nuevo se asiente correctamente en la ranura y que no esté sucia ni dañada. **Nota:** La junta tórica y el asiento de la junta están engrasados de fábrica con lubricante apto para alimentos.
3. Introduce un cartucho filtrante (2) nuevo en el depósito a presión (3).
4. Coloca ambos pies en los estribos (20), eleva el depósito a presión (3) aferrando las asas del depósito a presión (17) y gíralo en sentido horario hasta que las asas del depósito a presión queden por encima de los estribos.

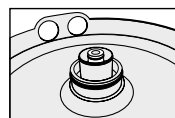
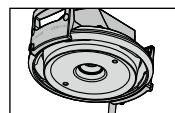

- Coloca ambos pies sobre los estribos (20) y coloca la tapa del depósito a presión (1) sobre el depósito a presión (3). La posición de la lengüeta que sobresale a cada lado del asa de la tapa del depósito a presión (15) debe coincidir con el hueco correspondiente del asa del depósito a presión (17).
- Presiona la tapa del depósito a presión (1) hacia abajo y gírala en sentido horario hasta que encaje el seguro de cierre (18).

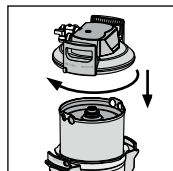

5.3 Puesta en funcionamiento del sistema de filtración

Purga y ventilación de los sistemas de filtración con y sin unidad de medición e indicación (MDU)

Nota: Para el purga y la ventilación se necesita un cubo de al menos 10 litros de capacidad.

- Coloca el sistema de filtración en posición horizontal y pon un cubo debajo del tubo de purga (13).

Nota: Con **PURITY Clean** y **PURITY Clean Extra**, el enjuague en posición vertical es suficiente.

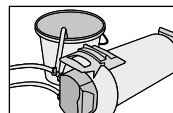

- Sistemas de filtración con unidad de medición e indicación (MDU):**

Reinicio de la unidad de indicación (6)

Para operar la unidad de indicación, retírala de la carcasa (4). Para ello, desliza la unidad de indicación (6) unos 3 cm hacia arriba y retírala. Acciona la unidad de indicación con el botón de la parte posterior. Al pulsar el botón (>10 segundos), se aceptan los datos establecidos durante la primera instalación. Sin embargo, se actualizan la capacidad, el ajuste de mezcla y la fecha de entrada.

Nota: El límite mensual se establece automáticamente en doce meses.

Nota: Si no realizas ninguna entrada durante más de 30 segundos, la pantalla vuelve al modo de funcionamiento sin aceptar los valores de entrada modificados.



> 10 sec

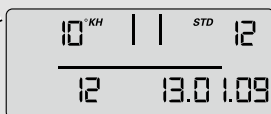

Para volver a instalar la unidad de indicación, introduce las lengüetas de la unidad de indicación en las ranuras de inserción de la carcasa de la tapa del depósito a presión (4) y empuja hacia abajo.

- Abre por completo la válvula de purga (12).

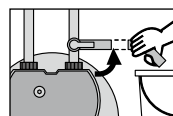

- Vuelve a abrir la válvula de cierre (no incluida), que debe estar preconectada a la abertura de entrada de agua del sistema de filtración ("IN"). Mantén el tubo de purga (13) en el cubo. Purga con al menos 10 litros.

Nota: Al principio del proceso de enjuague, fluye agua grisácea y lechosa del tubo de purga al cubo. Se trata de partículas de carbón activo relacionadas con la producción que se eliminan durante el proceso de enjuague. Es completamente normal e inofensivo.

- Cierra la válvula de purga (12), vuelve a colocar el sistema de filtración en posición vertical y vacía el cubo.

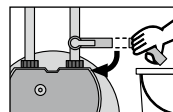

6. Abre con cuidado la válvula de purga (12) mientras retienes el tubo de purga en el cubo. Vuelve a enjuagar con al menos 10 litros.

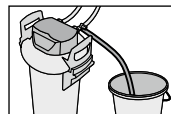

Nota: En los sistemas con unidad de medición e indicación (MDU), la pantalla muestra el final del proceso de enjuague.

7. Cierra la válvula de purga (12).

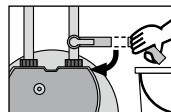

8. Comprueba que no haya fugas en el sistema de filtración.
9. Anota la fecha del próximo cambio de filtro en la “pegatina de servicio” (21) coloreada adjunta y pégala en el “pase de servicio” (pegatina) del depósito a presión (3).

10. **Comprobación de la inicialización de los sistemas de filtración con unidad de medición e indicación (MDU)**

En la pantalla (5) deben aparecer la dureza del agua, el ajuste de mezcla en forma de porcentaje, la capacidad restante en litros, la barra de capacidad y la fecha actual (consulta el manual de uso).

Nota: Si la pantalla (5) de la unidad de indicación (6) no muestra estos valores, debes volver a enjuagar el sistema de filtración hasta que los valores aparezcan en pantalla.

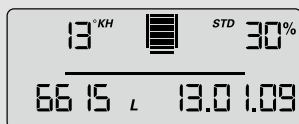

11. Los sistemas de filtración con e sin unidad de medición e indicación (MDU) ya están listos para funcionar.
12. Vuelve a poner el dispositivo conectado (p. ej., máquina de café) en el modo de funcionamiento normal.

⚠ Atención: Utiliza los sistemas de filtración **PURITY Finest** solo en posición vertical. El motivo es que la mezcla filtrante que se utiliza en PURITY Finest (tras el hinchamiento inicial) vuelve a encogerse a lo largo de la vida útil del filtro. El funcionamiento en posición horizontal haría que no se filtrara toda el agua de alimentación entrante debido a la contracción y a la cavidad que se forma. Esto sería un bypass no intencionado. No obstante, los cartuchos filtrantes de la serie Finest deben enjuagarse siempre en posición horizontal **y** después en posición vertical antes de su puesta en funcionamiento.

⚠ Atención: Los cartuchos filtrantes **PURITY Finest** **no** se deben extraer del depósito a presión después del purga, dado que se dilatan debido a procesos de hinchamiento. Tras el purga, es casi imposible retirar la tapa del depósito a presión y el cartucho filtrante debido a la dilatación, y es imposible volver a introducir el cartucho filtrante en el depósito a presión. Dado que la mezcla filtrante utilizada en PURITY Finest se contrae con el tiempo, volver a extraer el cartucho filtrante solo es posible cuando se han agotado dos tercios de la capacidad del filtro. En este contexto, ten en cuenta también la posibilidad de utilizar un cartucho filtrante después de una unidad ablandadora de agua preconectada (tabla de la sección 3.4).

6. Capacidad del filtro

Consulta el capítulo III de estas instrucciones de sustitución para conocer las capacidades de los distintos cartuchos filtrantes PURITY.

Nota: Como alternativa, utiliza la **aplicación BRITA Professional Filter Service** para obtener asesoramiento sobre la elección del sistema de filtración, su tamaño y el ajuste de mezcla. Asimismo, ten en cuenta el uso adecuado y la dureza del agua local. En función de los parámetros que introduzcas, también se especifica la capacidad del cartucho resultante (en litros). El código QR para descargar la aplicación se encuentra en el capítulo II.

7. Datos técnicos

Características	Sistema de filtración PURITY		
	Quell ST Steam	Finest	Clean Clean Extra
Presión de funcionamiento	De 2 a 6,9 bar		
Temperatura del agua/de funcionamiento	De 4 a 30 °C		De 4 a 60 °C
Temperatura ambiente durante	Funcionamiento	De 10 a 40 °C	
	Almacenamiento	De -20 a 50 °C	
Purga	De pie y tumbado		De pie
Posición de funcionamiento	De pie o tumbado	Solo de pie	De pie o tumbado
Conexión roscada de entrada de agua	Rosca exterior G de 19 mm (3/4") (reductor)		
Conexión roscada de salida de agua	Rosca exterior G de 19 mm (3/4") (válvula de purga)		

8. Números de pedido

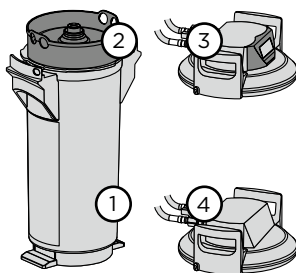

⚠ Atención: El cartucho filtrante PURITY solo puede utilizarse junto con el depósito a presión diseñado específicamente para su tamaño; consulta el capítulo I.

PURITY Quell ST	Número de artículo	Número de imagen
Sistema de filtración		
PURITY 450 Quell ST con MDU	1009227	1, 2 y 3
PURITY 450 Quell ST sin MDU	1009228	1, 2 y 4
PURITY 600 Quell ST con MDU	1009229	1, 2 y 3
PURITY 600 Quell ST sin MDU	1009230	1, 2 y 4
PURITY 1200 Quell ST con MDU	1009231	1, 2 y 3
PURITY 1200 Quell ST sin MDU	1009232	1, 2 y 4
Cartucho filtrante		
PURITY 450 Quell ST	273000	2
PURITY 600 Quell ST	273200	2
PURITY 1200 Quell ST	273400	2
Tapa del depósito a presión con unidad de medición e indicación (MDU)		
PURITY 450 Quell ST	272000	3
PURITY 600 Quell ST		
PURITY 1200 Quell ST	272400	3
Tapa del depósito a presión sin unidad de medición e indicación (MDU)		
PURITY 450 Quell ST	272100	4
PURITY 600 Quell ST		

PURITY Finest	Número de artículo	Número de imagen
Cartucho filtrante		
PURITY 600 Finest	273205	2
PURITY 1200 Finest	273204	2
Tapa del depósito a presión con unidad de medición e indicación (MDU)		
PURITY 450 Quell ST (sirve como pieza de recambio para PURITY Finest)	272000	3
PURITY 600 Quell ST (sirve como pieza de recambio para PURITY Finest)		
PURITY 1200 Quell ST (sirve como pieza de recambio para PURITY Finest)	272400	3
Tapa del depósito a presión sin unidad de medición e indicación (MDU)		
PURITY 450 Quell ST (sirve como pieza de recambio para PURITY Finest)	272100	4
PURITY 600 Quell ST (sirve como pieza de recambio para PURITY Finest)		

PURITY Steam	Número de artículo	Número de imagen
Sistema de filtración		
PURITY 450 Steam con MDU	1002912	1, 2 y 3
PURITY 450 Steam sin MDU	1000654	1, 2 y 4
PURITY 600 Steam con MDU	1002918	1, 2 y 3
PURITY 600 Steam sin MDU	1000245	1, 2 y 4
PURITY 1200 Steam con MDU	1002923	1, 2 y 3
PURITY 1200 Steam sin MDU	1000226	1, 2 y 4
Cartucho filtrante		
PURITY 450 Steam	1000653	2
PURITY 600 Steam	1000252	2
PURITY 1200 Steam	1000231	2
Tapa del depósito a presión con unidad de medición e indicación (MDU)		
PURITY 450 Steam	1004331	3
PURITY 600 Steam		
PURITY 1200 Steam	1004328	3
Tapa del depósito a presión sin unidad de medición e indicación (MDU)		
PURITY 1200 Steam	1001461	4

PURITY Clean PURITY Clean Extra	Número de artículo	Número de imagen
Sistema de filtración		
PURITY 1200 Clean sin MDU	292083	1, 2 y 4
PURITY 1200 Clean Extra sin MDU	1008200	1, 2 y 4
Cartucho filtrante		
PURITY 1200 Clean	315645	2
PURITY 1200 Clean Extra	1008197	2
Tapa del depósito a presión sin unidad de medición e indicación (MDU)		
PURITY 1200 Clean	273825	4
PURITY 1200 Clean Extra		



1 Área de aplicação, função e benefícios

Os sistemas de filtração PURITY reduzem certas substâncias na água de alimentação até ao nível recomendado para a respetiva aplicação. Dependendo do sistema, a filtração reduz significativamente a formação de depósitos como calcário ou gesso no aparelho instalado a jusante (por exemplo, máquina de café ou forno de convecção a vapor). Isto evita avarias causadas por depósitos nas máquinas e os custos associados.

Todos os cartuchos do filtro PURITY contêm carvão ativado, que reduz significativamente a presença de substâncias que prejudicam o sabor e o odor na água de alimentação, como o cloro.

Os tecidos de diferentes espessuras retêm partículas como a ferrugem, o calcário ou a areia.

O **PURITY Quell ST** promove o desenvolvimento de um perfil de sabor harmonioso de acidez, amargor, corpo e aromas no café e no café expresso. O **PURITY Finest** favorece o desenvolvimento particularmente pronunciado dos sabores torrados e do amargor, conferindo ao café e ao café expresso um perfil de sabor particularmente apreciado no sul da Europa.

Sistema de filtro	Quell ST	Finest*	Steam	Clean	Clean Extra
Área de aplicação					
Máquinas de café e de café expresso	•	•			
Máquinas dispensadoras de bebidas quentes	•	•			
Fornos de convecção a vapor			•		
Fornos convencionais			•		
Máquinas de lavar louça (Máquinas de lavar louça de bancada)				•	•
Utilizar depois de uma unidade amaciante de água instalada a montante					
Aplicação possível	•**				
Efeito					
Redução da dureza de carbonatos (DC)	•	•	•	•	•
Redução da dureza permanente (DP)		•			•
Redução dos iões não formadores de dureza***					•
Vantagem					
Redução dos depósitos de calcário	•	•	•	•	•
Redução dos depósitos de gesso		•			•
Redução do risco de corrosão					•
Reduziu significativamente o polimento posterior dos artigos lavados				•	

PT

Sistema de filtro	Quell ST	Finest*	Steam	Clean	Clean Extra
Não é necessário polir posteriormente os artigos lavados					•
Reduziu o consumo de energia para aquecer a água de serviço	•	•	•	•	•

*  **Cuidado:** A água tratada com o **PURITY Finest** não deve ser utilizada em aparelhos a vapor (risco de turvação do visor, conhecido como “corrosão do vidro”).

**  **Cuidado:** Isto reduz a capacidade do cartucho do filtro em aproximadamente 30%!

*** Os iões não formadores de dureza não provocam depósitos, mas podem levar à corrosão dos materiais utilizados nos equipamentos instalados a jusante.

2 Isenção de responsabilidade e Termos de garantia

- O sistema de filtração PURITY deve ser instalado exatamente como indicado no manual de instruções de utilização. Pode encontrar o acesso às instruções de utilização nas indicações de segurança, que são fornecidas em formato impresso com cada sistema de filtração adquirido. As instruções de utilização impressas estão disponíveis mediante pedido.
- A substituição do cartucho do filtro PURITY deve ser efetuada exatamente como indicado nas instruções de substituição. Pode encontrar o acesso às instruções de substituição nas indicações de segurança, que são fornecidas em formato impresso com cada cartucho do filtro. As instruções de substituição impressas estão disponíveis mediante pedido.
- As indicações de segurança que acompanham o sistema de filtração PURITY e o cartucho do filtro PURITY fazem parte do respetivo produto e devem ser conservadas durante toda a vida útil do mesmo, sendo transmitidas aos proprietários seguintes.
- A BRITA não se responsabiliza por quaisquer danos, incluindo danos consequentes, que possam resultar do manuseamento do sistema de filtração PURITY e do cartucho do filtro PURITY contrariamente às indicações e disposições expressas nas instruções de utilização e nas instruções de substituição.
- Os sistemas de filtração PURITY estão sujeitos ao período de garantia legal de dois anos. Os cartuchos do filtro PURITY estão cobertos por uma garantia de um ano. Um pedido de garantia só é válido se o utilizador observar e cumprir todas as indicações do manual de instruções de utilização e as instruções de substituição.

3 Indicações de segurança e funcionamento

3.1 Profissionais qualificados

Nota: Apenas profissionais qualificados e com formação podem fazer a instalação, substituir filtros e efetuar a manutenção do sistema de filtração PURITY.

3.2 Utilização adequada

- As instruções de utilização do sistema de filtração PURITY devem ser respeitadas antes ou durante cada troca de um cartucho do filtro PURITY. O procedimento de instalação, utilização e manutenção descrito no manual de instruções é uma condição prévia para o funcionamento correto e seguro do sistema de filtração PURITY.
- Para as áreas de aplicação relevantes (por exemplo, máquina de café, máquina de lavar louça), utilize apenas os cartuchos do filtro BRITA específicos da aplicação (consultar o capítulo I e a secção 1).

3.3 Indicações de segurança específicas

⚠ Cuidado: O depósito de pressão e a tampa do depósito de pressão do sistema de filtração PURITY foram concebidos para um ciclo de vida **até dez anos** (a contar da data de instalação). Isto, se forem instalados e utilizados corretamente e nas condições de funcionamento especificadas nos dados técnicos. A sua substituição é necessária, o mais tardar, após dez anos. A substituição da **tubagem** deve ser efetuada, o mais tardar, **de cinco em cinco anos**. Os **cartuchos do filtro PURITY** têm uma vida útil máxima de **um ano**.

- Só se pode utilizar água com qualidade potável como água de entrada para o sistema de filtração. Nunca se deve utilizar água com contaminação microbiológica ou de qualidade desconhecida sem uma desinfeção adequada.
- Caso haja a necessidade de ebulição da água da rede deve substituir o cartucho do filtro e limpar as ligações (por exemplo, com panos de limpeza com álcool) depois de terminada a necessidade.
- Em geral, recomenda-se a fervura da água da rede para determinados grupos de pessoas (por exemplo, pessoas com imunodeficiências, bebés). Isto também se aplica à água filtrada.
- O sistema de filtração PURITY só está homologado para a filtração de água fria (4-30 °C). **Exceção:** Os sistemas de filtração **PURITY Clean** e **PURITY Clean Extra** também podem ser utilizados para a filtração de água morna (31-60 °C), sujeitos a uma intensidade de utilização habitual; veja a secção 7.
- Nota para os doentes renais ou em diálise: Durante o processo de filtração, pode verificar-se um ligeiro aumento do teor de potássio na água. Se tiver doenças de rins e/ou se estiver a seguir uma dieta com restrições de potássio, recomendamos que consulte o seu médico antes de usar um filtro de água BRITA. O teor de potássio de um litro de água filtrada é inferior à quantidade de potássio contida numa maçã ou numa banana.
- A filtração de água está classificada na Categoria 2, de acordo com a norma DIN EN 1717. Os líquidos da categoria 2 são seguros para consumo humano sob qualquer forma.
- A BRITA recomenda que o sistema de filtração não fique sem ser utilizado por um longo período de tempo. Se o sistema de filtração não for utilizado durante alguns dias (2-3 dias), recomendamos o enxaguamento do cartucho do filtro com, pelo menos, x* litros, de acordo com a tabela abaixo. Após um tempo de estagnação superior a quatro semanas, deve lavar o cartucho do filtro com, pelo menos, x** litros, de acordo com a tabela abaixo, ou substituí-lo. Tenha também em atenção que a vida útil máxima do cartucho do filtro é de doze meses a partir da data de colocação em funcionamento.

Dimensão do sistema de filtração	x* Volume de descarga após 2-3 dias sem utilização	x** Volume de descarga após 4 semanas sem utilização
PURITY 450	6 litros	30 litros
PURITY 600	12 litros	60 litros
PURITY 1200	24 litros	120 litros

- Não permita que o sistema de filtração entre em contacto com agentes de limpeza altamente concentrados (por exemplo lixívia, solventes com cloro, agentes oxidantes fortes), uma vez que não é resistente aos mesmos.
- Não deixe o suporte (19; veja a secção 4) e os apoios de base do filtro (20; veja a secção 4) dentro de água durante longos períodos de tempo.
- Não abra ou desmonte o sistema de filtração durante o funcionamento. Não abra o cartucho do filtro.

- Substitua o cartucho do filtro quando a capacidade máxima do filtro (em litros) for atingida. A utilização contínua pode levar, entre outras coisas, à impossibilidade de remover o cartucho do filtro do depósito de pressão (isto aplica-se em particular, mas não exclusivamente, à utilização do sistema de filtração após instalação a montante de uma unidade amaciante de água) e à formação de depósitos.
- Utilize sempre os sistemas de filtração **PURITY Finest** na posição vertical.
- **Não** retire os cartuchos do filtro **PURITY Finest** do depósito de pressão após o enxaguamento. Pode voltar a retirar o cartucho logo após dois terços da capacidade do filtro terem sido utilizados.
- Data de produção:

Marcação da data de fabrico no depósito de pressão e na tampa do depósito de pressão		Exemplo: 0624	
06	Mês de produção, neste caso: Junho		
24	Ano de produção, neste caso: 2024		

3.4 Informações de montagem relacionadas com a segurança

⚠ Cuidado: O funcionamento do sistema de filtração PURITY após instalação a montante de uma unidade amaciante de água depende do cartucho do filtro PURITY utilizado.

Cartucho do filtro	Utilizar após a instalação a montante de uma unidade amaciante de água
PURITY Quell ST	✓ Possível*
PURITY Finest	✗ Não é possível
PURITY Steam	✗ Não é possível
PURITY Clean	✗ Não é possível
PURITY Clean Extra	✗ Não é possível

* A capacidade do cartucho do filtro fica reduzida em aproximadamente 30% quando utilizado após instalação de uma unidade amaciante de água.

Nota: Deve ser instalada acima da mangueira de entrada de água do sistema de filtração PURITY uma válvula de bloqueio (não incluída no âmbito do fornecimento).

Nota: Com o **PURITY Finest**, o bypass na tampa do depósito de pressão tem de ser sempre regulado para 0%.

- O aparelho operado com o filtro deve estar isento de depósitos (por exemplo, calcário, gesso) antes da instalação.
- Proteja o sistema filtrante da luz solar e de danos mecânicos. Não efetue a instalação perto de fontes de calor ou de chama aberta (consulte a secção 7).
- Se a pressão da água for superior a 6,9 bar ou se existirem requisitos legais, é necessário instalar um redutor de pressão acima do sistema de filtração.
- Não instale tubos de cobre ou tubos/conectores galvanizados ou niquelados entre o sistema de filtração e o utilizador. Ao selecionar materiais para os componentes em contacto com água atrás do sistema de filtração, lembre-se de que a água descarbonatada contém ácido carbónico livre que pode levar à corrosão se forem utilizados materiais inadequados. Recomendamos a utilização de conjuntos de mangueiras BRITA.
- Todas as peças têm de ser instaladas de acordo com as orientações específicas do país relativas a instalações de dispositivos de água potável.

- Já vem instalada de fábrica uma válvula de retenção na entrada de água da tampa do depósito de pressão (“IN”).
- Todos os componentes devem ser instalados de acordo com as diretrizes específicas do país para a instalação de sistemas de água potável.

4 Descrição geral ilustrada dos componentes

#	Designação
1	Tampa do depósito de pressão
2	Cartucho do filtro
3	Depósito de pressão
4	Caixa da tampa do depósito de pressão (unidade de medição opcional)
5	Visor (opcional)
6	Unidade de visualização (opcional)
7	Mangueira de entrada de água (rosca de ligação de ambos os lados)
8	Rosca de ligação da mangueira de entrada de água (rosca fêmea de 3/4")
9	Rosca macho redutora de 3/4"
10	Mangueira de saída de água (rosca de ligação de ambos os lados)
11	Rosca de ligação da mangueira de saída de água (rosca fêmea de 3/4")
12	Rosca macho de 3/4" da válvula de descarga
13	Mangueira de descarga
14	Válvula de bypass para ajuste do bypass
15	Pega da tampa do depósito de pressão
16	Tampa de proteção contra poeira
17	Pega do depósito de pressão
18	Fecho de bloqueio
19	Suporte
20	Apoios de base do filtro
21	Autocolante de assistência

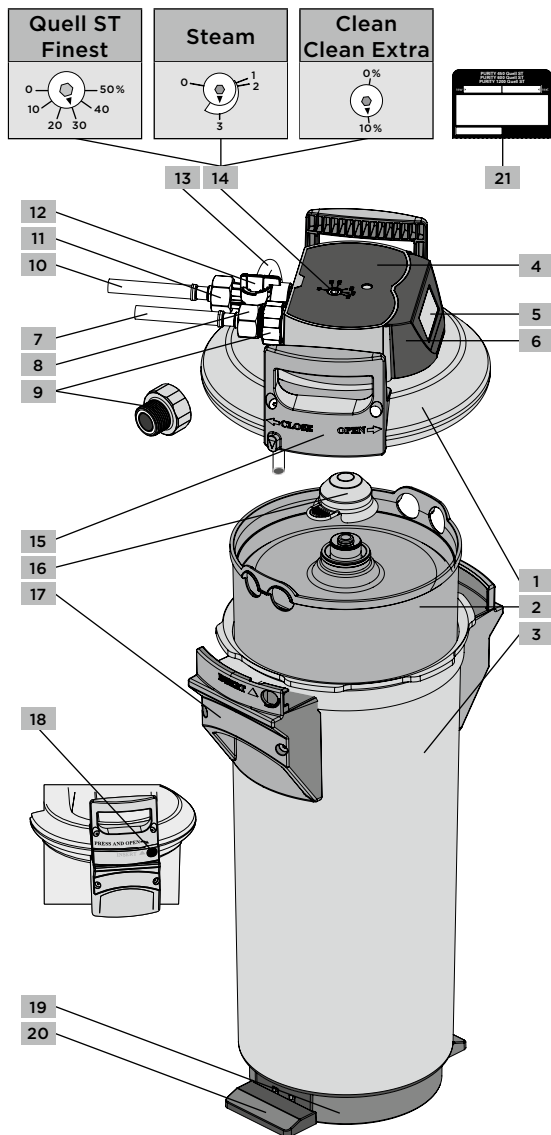

5 Substituir o cartucho do filtro PURITY

Nota: Apenas profissionais qualificados e com formação podem fazer a instalação, substituir filtros e efetuar a manutenção do sistema de filtração PURITY.

⚠ Cuidado: O cartucho do filtro PURITY só pode ser utilizado em combinação com o depósito de pressão especificamente concebido para o seu tamanho; consulte o capítulo I. Caso contrário, existe o risco de danos causados pela água.

⚠ Cuidado: Inspeccione cuidadosamente todas as peças desmontadas quando proceder à substituição! Substitua as peças defeituosas e limpe as peças contaminadas! Observe as indicações de segurança e funcionamento antes de proceder à substituição. Após o armazenamento e o transporte abaixo de 0 °C, o produto deve ser guardado na sua embalagem original durante, pelo menos, 24 horas antes de ser instalado às temperaturas ambiente especificadas na secção 7.

Sistemas de filtração PURITY sem unidade de medição e visualização (MDU) (4, 5, 6)
Substituir o cartucho do filtro o mais tardar doze meses após a sua colocação em funcionamento, independentemente do seu grau de esgotamento, sob reserva da intensidade de utilização habitual no setor. Se a capacidade do elemento filtrante utilizado no cartucho já estiver esgotada antes deste período, este deve ser substituído mais cedo.

Sistemas de filtração PURITY com unidade de medição e visualização (MDU) (4, 5, 6)
Substitua o cartucho do filtro o mais tardar doze meses após a colocação em funcionamento, independentemente do seu grau de esgotamento. Se a capacidade do cartucho do filtro já estiver esgotada antes deste período de tempo, deve ser substituído mais cedo. Se a capacidade do cartucho for ultrapassada, o valor excedente (em litros) pisca no visor (5) como um valor negativo e o gráfico de barras deixa de apresentar barras. Uma data a piscar indica que o limite mensal do cartucho foi ultrapassado.

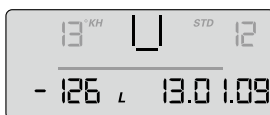

5.1 Retirar o cartucho filtrante gasto

1. Coloque o dispositivo ligado (por exemplo, a máquina de café) no modo de manutenção ou tome outras medidas adequadas para poder substituir o filtro sem que surjam mensagens de erro. Para tal, siga as instruções de utilização do dispositivo ligado ou contacte o fabricante.
2. Feche a válvula de bloqueio (não incluída no âmbito do fornecimento), que deve ser instalada acima da abertura de entrada de água do sistema de filtração (“IN”).
3. Coloque a mangueira de descarga (13) num balde (10 litros). Abra a válvula de descarga (12) para permitir a saída da pressão residual no sistema de filtração. Recolha a água que sai utilizando o balde. **Nota:** Se o volume de água filtrada que sai for superior a um litro, a válvula de bloqueio não está completamente fechada ou está calcificada.
4. Feche a válvula de descarga (12).

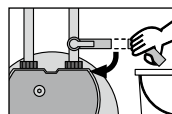
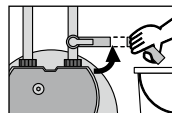

5. Coloque os dois pés nos apoios de base do filtro (20). As tubagens ligadas apontam para longe de si. Abra a tampa do depósito de pressão (1), premindo o fecho de bloqueio (18) e rodando-o simultaneamente no sentido anti-horário até ao máximo possível.

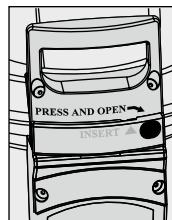

6. Retire a tampa do depósito de pressão (1) e coloque-a de cabeça para baixo (por questões de higiene!).
7. Coloque os dois pés nos apoios de base do filtro (20) e rode o depósito de pressão (3) no sentido anti-horário sobre as pegas respetivas (17) até ao máximo possível.
8. Retire os pés dos apoios de base do filtro (20) e pressione o depósito de pressão (3) para baixo com as duas mãos nas pegas do mesmo (17).
9. Retire o cartucho do filtro de água totalmente usado (2) do depósito de pressão (3).
10. Coloque o cartucho do filtro de água totalmente usado (2) de cabeça para baixo no lava-louça ou noutra tipo de dispositivo de drenagem para o esvaziar (> 5 minutos).
11. Feche o cartucho do filtro de água totalmente usado (2) com a tampa vermelha de proteção contra poeira (16) do novo cartucho do filtro para evitar a saída de água residual. Devolva o cartucho do filtro na caixa original para o endereço da BRITA indicado no verso da contracapa. Veja o campo de informações abaixo.

Nota: Em muitos países, a respetiva organização nacional BRITA ou o distribuidor oficial BRITA aceitará a devolução dos cartuchos do filtro PURITY usados. Informe-se sobre as possibilidades no seu país e reduza a sua pegada de carbono!



Quando os cartuchos do filtro PURITY usados são devolvidos, o permutador de iões utilizado como material filtrante é reciclado pela BRITA e reutilizado para produzir novos cartuchos do filtro sem qualquer perda de qualidade. A BRITA tem vindo a contribuir para minimizar a sua pegada de CO₂ desta forma desde 1992. Se participar no programa de reciclagem BRITA, pode ser emitido um certificado de reciclagem exclusivo.



5.2 Inserir o novo cartucho do filtro

1. Verifique se o assento da junta do O-ring do cartucho do filtro (2), que se encontra na parte inferior da tampa do depósito de pressão (1), está sujo ou danificado.

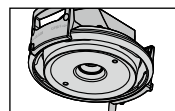

2. Verifique se o O-ring do novo cartucho do filtro (2) assenta corretamente na ranhura, se está sujo ou danificado.

Nota: O O-ring e o seu assento da junta são lubrificados de fábrica com um lubrificante apto para alimentos.

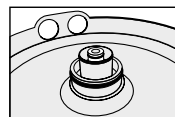

3. Introduza um novo cartucho do filtro (2) no depósito de pressão (3).
4. Coloque os dois pés nos apoios de base do filtro (20), levante o depósito de pressão (3) pelas pegas do mesmo (17) e rode no sentido horário até as pegas do depósito de pressão ficarem por cima dos apoios de base do filtro.

- Coloque os dois pés nos apoios de base do filtro (20) e coloque a tampa do depósito de pressão (1) no depósito de pressão respectivo (3). O posicionamento da patilha saliente de cada lado da pega da tampa do depósito de pressão (15) deve coincidir com a respetiva reentrância na pega do mesmo (17).
- Pressione a tampa do depósito de pressão (1) para baixo e rode-a no sentido horário até o fecho de bloqueio (18) encaixar.

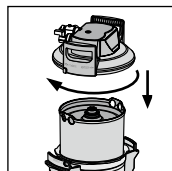

5.3 Colocação em funcionamento do sistema de filtração

Sistemas de filtração para enxaguamento/ventilação com e sem unidade de medição e visualização (MDU)

Nota: É necessário um balde com uma capacidade de, pelo menos, 10 litros para o enxaguamento/ventilação.

- Coloque o sistema de filtração na horizontal e coloque um balde por baixo da mangueira de descarga (13).

Nota: Com o **PURITY Clean** e **PURITY Clean Extra**, o enxaguamento na posição vertical é suficiente.

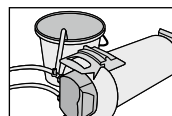

- Sistemas de filtração com unidade de medição e visualização (MDU):**

Reiniciar a unidade de visualização (6)

Para pôr em funcionamento a unidade de visualização, retire-a da caixa (4): Para o efeito, deslize a unidade de visualização (6) para cima cerca de 3 cm e retire-a. Coloque em funcionamento a unidade de visualização utilizando o botão situado na parte de trás. Premir o botão (>10 segundos) aceita os dados definidos durante a instalação inicial. No entanto, a capacidade, o ajuste do bypass e a data de entrada são atualizadas.

Nota: O limite mensal é automaticamente definido para doze meses.

Nota: Se não se efetuar uma entrada durante mais de 30 segundos, o visor regressa ao modo operacional sem aceitar os valores de entrada alterados.

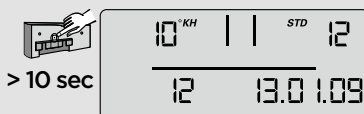

Reinstale a unidade de visualização: para o efeito, insira as patilhas da unidade de visualização nas ranhuras de inserção existentes na caixa da tampa do depósito de pressão (4) e empurre para baixo.

- Abra completamente a válvula de descarga (12).

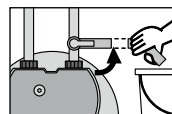

- Volte a abrir a válvula de bloqueio (não incluída no âmbito do fornecimento), que deve ser instalada acima da abertura de entrada de água do sistema de filtração ("IN"). Segure a mangueira de descarga (13) no balde. Faça um enxaguamento com, pelo menos, 10 litros.

Nota: No início do processo de enxaguamento, uma água cinzenta e leitosa flui da mangueira de descarga para o balde. Trata-se de carvão em pó relacionado com a produção que é eliminado durante o processo de enxaguamento. Isto é completamente normal e inofensivo.

5. Feche a válvula de descarga (12), volte a colocar o sistema de filtração na vertical e esvazie o balde.

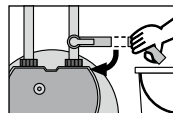

6. Abra cuidadosamente a válvula de descarga (12) enquanto segura a mangueira de descarga no balde. Faça novamente um enxaguamento com, pelo menos, 10 litros.

Nota: Em sistemas com uma unidade de medição e visualização (MDU), o visor indica o fim do processo de enxaguamento.

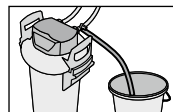

7. Feche a válvula de descarga (12).

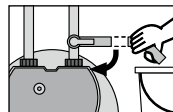

8. Verifique se o sistema de filtração apresenta fugas.

9. Anote a data da próxima substituição do filtro no “autocolante de manutenção” (21) colorido que é fornecido e cole-o à “placa de serviço” (autocolante) no depósito de pressão (3).

10. **Verificar a inicialização dos sistemas de filtração com unidade de medição e visualização (MDU)**

A dureza da água, o ajuste do bypass em percentagem, a capacidade restante em litros, a barra de capacidade e a data atual têm de ser mostrados no visor (5) (consulte as instruções de utilização).

Nota: Se o visor (5) da unidade de visualização (6) não mostrar estes valores, é necessário enxaguar novamente o sistema de filtração até que os valores apareçam no visor.

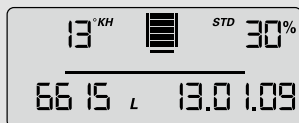

11. Os sistemas de filtração com e sem unidade de medição e visualização (MDU) estão agora prontos para funcionamento.
12. Voltar a colocar o dispositivo ligado (por exemplo, máquina de café) no modo operacional normal.

⚠ Cuidado: Utilize os sistemas de filtração **PURITY Finest** apenas na posição vertical. A razão para tal é que a mistura do filtro utilizada no PURITY Finest (após o inchaço inicial) volta a encolher ao longo da vida útil do filtro. O funcionamento em posição horizontal resultaria em que nem toda a água de alimentação recebida fosse filtrada devido ao encolhimento e à cavidade que se forma. Tratar-se-ia de um bypass não intencional. No entanto, os cartuchos do filtro da série Finest devem ser sempre enxaguados horizontalmente e depois verticalmente, antes da colocação em funcionamento.

⚠ Cuidado: Os cartuchos do filtro **PURITY Finest** não devem ser retirados do depósito de pressão após o enxaguamento, uma vez que se expandem devido a processos de dilatação. Após o enxaguamento, é quase impossível remover a tampa do depósito de pressão e o cartucho do filtro devido à expansão e é impossível reinserir o cartucho do filtro no depósito de pressão. Uma vez que a mistura do filtro utilizada no PURITY Finest encolhe com o tempo, só é possível voltar a retirar o cartucho do filtro depois de esgotados dois terços da capacidade do mesmo. Neste contexto, é necessário ter em conta a possibilidade de utilizar um cartucho do filtro após instalação a montante de uma unidade amaciante de água (quadro na secção 3.4).

6. Capacidade do filtro

Consulte o capítulo III das presentes instruções de substituição para conhecer as capacidades dos diferentes cartuchos do filtro PURITY.

Nota: Em alternativa, utilize a **aplicação BRITA Professional Filter Service** para obter conselhos sobre a escolha do sistema de filtração, o seu tamanho e o ajuste do bypass, tendo em conta a utilização adequada e a dureza da água local. Com base nos números de identificação que introduzir, a capacidade do cartucho resultante (em litros) também é especificada. O código QR para descarregar a aplicação encontra-se no capítulo II.

7. Dados técnicos

Características		Sistema filtrante PURITY		
		Quell ST Steam	Finest	Clean Clean Extra
Pressão de funcionamento		2 - 6,9 bar		
Temperatura de funcionamento/da água		4 - 30 °C		4 - 60 °C
Temperatura ambiente durante o	Funcionamento	10 - 40 °C		10 - 50 °C
	Armazenamento	-20 - 50 °C		
Descarregar		Em pé e deitado		Em pé
Posição de funcionamento		Em pé ou deitado	Apenas em pé	Em pé ou deitado
Ligação de rosca para entrada de água		Rosca macho G 3/4" (reductor)		
Saída de água com ligação de rosca		Rosca macho G 3/4" (válvula de descarga)		

8. Números de pedido

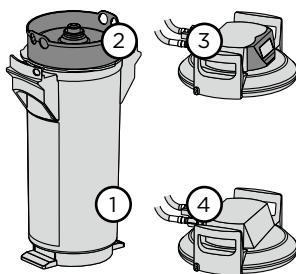

⚠ Cuidado: O cartucho do filtro PURITY só pode ser utilizado em combinação com o depósito de pressão especificamente concebido para o seu tamanho; consulte o capítulo I.

PURITY Quell ST	Número do artigo	Número da imagem
Sistema de filtro		
PURITY 450 Quell ST com MDU	1009227	1, 2, 3
PURITY 450 Quell ST sem MDU	1009228	1, 2, 4
PURITY 600 Quell ST com MDU	1009229	1, 2, 3
PURITY 600 Quell ST sem MDU	1009230	1, 2, 4
PURITY 1200 Quell ST com MDU	1009231	1, 2, 3
PURITY 1200 Quell ST sem MDU	1009232	1, 2, 4
Cartucho do filtro		
PURITY 450 Quell ST	273000	2
PURITY 600 Quell ST	273200	2
PURITY 1200 Quell ST	273400	2
Tampa do depósito de pressão com unidade de medição e visualização (MDU)		
PURITY 450 Quell ST	272000	3
PURITY 600 Quell ST		
PURITY 1200 Quell ST	272400	3
Tampa do depósito de pressão sem unidade de medição e visualização (MDU)		
PURITY 450 Quell ST	272100	4
PURITY 600 Quell ST		

PURITY Finest	Número do artigo	Número da imagem
Cartucho do filtro		
PURITY 600 Finest	273205	2
PURITY 1200 Finest	273204	2
Tampa do depósito de pressão com unidade de medição e visualização (MDU)		
PURITY 450 Quell ST (serve como peça de substituição para o PURITY Finest)	272000	3
PURITY 600 Quell ST (serve como peça de substituição para o PURITY Finest)		
PURITY 1200 Quell ST (serve como peça de substituição para o PURITY Finest)	272400	3
Tampa do depósito de pressão sem unidade de medição e visualização (MDU)		
PURITY 450 Quell ST (serve como peça de substituição para o PURITY Finest)	272100	4
PURITY 600 Quell ST (serve como peça de substituição para o PURITY Finest)		

PURITY Steam	Número do artigo	Número da imagem
Sistema de filtro		
PURITY 450 Steam com MDU	1002912	1, 2, 3
PURITY 450 Steam sem MDU	1000654	1, 2, 4
PURITY 600 Steam com MDU	1002918	1, 2, 3
PURITY 600 Steam sem MDU	1000245	1, 2, 4
PURITY 1200 Steam com MDU	1002923	1, 2, 3
PURITY 1200 Steam sem MDU	1000226	1, 2, 4
Cartucho do filtro		
PURITY 450 Steam	1000653	2
PURITY 600 Steam	1000252	2
PURITY 1200 Steam	1000231	2
Tampa do depósito de pressão com unidade de medição e visualização (MDU)		
PURITY 450 Steam	1004331	3
PURITY 600 Steam		
PURITY 1200 Steam	1004328	3
Tampa do depósito de pressão sem unidade de medição e visualização (MDU)		
PURITY 1200 Steam	1001461	4

PURITY Clean PURITY Clean Extra	Número do artigo	Número da imagem
Sistema de filtro		
PURITY 1200 Clean sem MDU	292083	1, 2, 4
PURITY 1200 Clean Extra sem MDU	1008200	1, 2, 4
Cartucho do filtro		
PURITY 1200 Clean	315645	2
PURITY 1200 Clean Extra	1008197	2
Tampa do depósito de pressão sem unidade de medição e visualização (MDU)		
PURITY 1200 Clean	273825	4
PURITY 1200 Clean Extra		



1 Obszar zastosowania, działanie i korzyści



Systemy filtrujące PURITY redukują określone substancje w wodzie zasilającej do poziomu zalecanego dla danego zastosowania. W zależności od systemu filtrów filtracja znacznie ogranicza tworzenie się osadów, takich jak kamień lub gips, w urządzeniu podłączonym za filtrem (np. ekspres do kawy lub piec konwekcyjno-parowy). Zapobiega to awariom urządzeń na skutek zakamienienia oraz związanym z tym kosztom.

Wszystkie wkłady filtrujące PURITY zawierają węgiel aktywny, który znacznie zmniejsza obecność substancji wpływających negatywnie na smak i zapach w wodzie zasilającej, takich jak chlor.

Włókniny o różnym stopniu rozdrobnienia zatrzymują cząstki, takie jak rdza, kamień czy piasek.

PURITY Quell ST sprzyja rozwojowi harmonijnego profilu smakowego kwasowości, goryczy, body i aromatów w kawie i espresso. **PURITY Finest*** wspiera szczególnie wyczuwalny charakter palonych smaków i goryczy, nadając kawie i espresso profil smakowy, który jest szczególnie ceniony w południowej Europie.

System filtrujący	Quell ST	Finest*	Steam	Clean	Clean Extra
Obszar zastosowania					
Ekspresy do kawy	•	•			
Automaty do gorących napojów	•	•			
Piece konwekcyjno-parowe			•		
Piekarniki konwencjonalne			•		
Zmywarki (zmywarki podblatowe)				•	•
Zastosowanie za zmiękczaczem podłączonym przed urządzeniem					
Możliwe zastosowanie	•••				
Działanie					
Zmniejszenie twardości węglanowej (KH)	•	•	•	•	•
Zmniejszenie twardości trwałej (PH)		•			•
Redukcja jonów*** odpowiadających za brak twardości					•
Korzyść					
Redukcja osadów kamienia	•	•	•	•	•
Redukcja osadów gipsu		•			•
Ograniczenie ryzyka korozji					•
Znaczne ograniczenie konieczności polerowania umytych naczyń				•	
Nie jest wymagane późniejsze polerowanie umytych naczyń					•
Zmniejszone zużycie energii do ogrzewania wody użytkowej	•	•	•	•	•

- *  **Ostrzeżenie:** Woda uzdatniona przez filtr PURITY Finest nie może być używana do urządzeń parowych (ryzyko zmętnienia okienka kontrolnego, znane jako „korozja szkła”).
- **  **Ostrzeżenie:** Zmniejsza to wydajność wkładu filtrującego o około 30%!
- *** Jony odpowiadające za brak twardości nie skutkują osadami, ale mogą prowadzić do korozji materiałów użytych w urządzeniach zainstalowanym za filtrem.

2 Oświadczenie dotyczące odpowiedzialności i warunki gwarancji

- System filtrów PURITY należy zainstalować dokładnie tak, jak określono w instrukcji użycia. Dostęp do instrukcji użycia można znaleźć w informacjach dotyczących bezpieczeństwa, które są dołączane w formie drukowanej do każdego zakupionego systemu filtrującego. Drukowana instrukcja obsługi jest dostępna na życzenie.
- Wymianę wkładu filtrującego PURITY należy przeprowadzić dokładnie tak, jak określono w instrukcji wymiany wkładu. Dostęp do instrukcji wymiany wkładu można znaleźć w informacjach dotyczących bezpieczeństwa, które są dołączone w formie drukowanej do każdego wkładu filtrującego. Drukowana instrukcja wymiany wkładu jest dostępna na życzenie.
- Informacje dotyczące bezpieczeństwa dołączone do systemu filtrującego PURITY i wkładu filtrującego PURITY są częścią danego produktu i muszą być przechowywane przez cały okres użytkowania produktu oraz przekazywane kolejnym właścicielom.
- Firma BRITA nie ponosi odpowiedzialności za jakiegokolwiek szkody, w tym szkody następcze, które mogą wyniknąć z obchodzenia się z systemem filtrującym PURITY i wkładem filtrującym PURITY niezgodnie z instrukcjami i postanowieniami zawartymi w instrukcji użycia i wymiany.
- Systemy filtrujące PURITY są objęte ustawowym dwuletnim okresem gwarancyjnym. Wkłady filtrujące PURITY są objęte roczną gwarancją. Roszczenie gwarancyjne jest ważne tylko wtedy, gdy użytkownik przestrzega wszystkich instrukcji zawartych w instrukcji obsługi oraz instrukcji wymiany wkładu.

3 Informacje dotyczące użytkowania i bezpieczeństwa

3.1 Personel z odpowiednimi kwalifikacjami

Uwaga: Tylko przeszkolony personel, z odpowiednimi kwalifikacjami może instalować, wymieniać filtry i konserwować system filtrujący PURITY.

3.2 Stosowanie zgodne z przeznaczeniem

- Instrukcji obsługi systemu filtrującego PURITY należy przestrzegać przed lub podczas każdej wymiany wkładu filtrującego PURITY. Opisana w instrukcji procedura instalacji, użycia i konserwacji jest warunkiem prawidłowego i bezpiecznego działania systemu filtrującego PURITY.
- W odpowiednich obszarach zastosowań (np. ekspres do kawy, zmywarka) należy stosować wyłącznie wkłady filtrujące BRITA przeznaczone do konkretnych zastosowań (patrz rozdział I i sekcja 1).

3.3 Specyficzne instrukcje dotyczące bezpieczeństwa

 **Ostrzeżenie:** Pojemnik ciśnieniowy i pokrywa pojemnika ciśnieniowego systemu filtrującego PURITY są zaprojektowane pod kątem okresu eksploatacji **do dziesięciu lat** (od daty instalacji), jeśli są prawidłowo zainstalowane i używane oraz w warunkach eksploatacji określonych w danych technicznych. Ich wymiana jest wymagana najpóźniej po dziesięciu latach. Wymiana węży jest wymagana najrzadziej **co pięć lat**. Wkłady filtrujące PURITY mają żywotność wynoszącą maksymalnie **jeden rok**.

- Tylko woda odpowiednia do spożycia może być używana jako woda doprowadzana do systemu filtrującego. Nigdy nie wolno używać wody skażonej mikrobiologicznie lub wody o nieznannej jakości bez odpowiedniej dezynfekcji.
- W przypadku konieczności przegotowania wody wodociągowej po ustaniu takiej konieczności należy wymienić wkład filtrujący i wyczyścić złącza (np. ściereczkami do czyszczenia nasączonymi alkoholem).
- Zalecamy przegotowywanie wody wodociągowej w przypadku niektórych grup ludzi (np. osób z osłabionym układem odpornościowym, niemowląt). Dotyczy to także przefiltrowanej wody.
- System filtrujący PURITY jest dopuszczony wyłącznie do filtracji wody zimnej (4–30°C). **Wyjątek:** Systemy filtrujące **PURITY Clean** i **PURITY Clean Extra** mogą być również stosowane do filtrowania wody ciepłej (31–60°C), w zależności od zwyczajowej intensywności użytkowania; patrz sekcja 7.
- Uwaga dla pacjentów z chorobami nerek lub dializowanych: Podczas procesu filtracji może nastąpić nieznaczny wzrost zawartości potasu w wodzie. W przypadku choroby nerek lub stosowania diety ograniczającej spożycie potasu zalecamy skonsultowanie się z lekarzem przed użyciem filtra do wody BRITA. Zawartość potasu w litrze przefiltrowanej wody jest niższa niż ilość potasu zawarta w jabłku lub bananie.
- Filtrat jest sklasyfikowany w kategorii 2 zgodnie z normą DIN EN 1717. Płynny kategorii 2 są bezpieczne do spożycia przez ludzi w każdej postaci.
- Firma BRITA zaleca, aby nie pozostawiać systemu filtrującego nieużywanego przez dłuższy czas. Jeśli system filtrujący nie jest używany przez kilka dni (2–3 dni), zalecamy przepłukanie wkładu filtrującego co najmniej x* litrami zgodnie z poniższą tabelą. Po okresach przestoju dłuższych niż cztery tygodnie należy przepłukać wkład filtrujący co najmniej x** litrami zgodnie z poniższą tabelą lub należy go wymienić. Należy również zwrócić uwagę na maksymalny okres eksploatacji wkładu filtrującego, który wynosi dwanaście miesięcy od daty uruchomienia.

Rozmiar systemu filtrującego	x* ilość wody płuczącej po 2–3 dniach nieużywania	x** ilość wody płuczącej po 4 tygodniach nieużywania
PURITY 450	6 litrów	30 litrów
PURITY 600	12 litrów	60 litrów
PURITY 1200	24 litrów	120 litrów

- Nie należy dopuszczać do kontaktu systemu filtrującego z silnie stężonymi środkami czyszczącymi (np. wybielaczami, chlorowanymi rozpuszczalnikami, silnymi utleniaczami), ponieważ system filtrujący nie jest na nie odporny.
- Nie należy pozostawiać podstawy (19; patrz sekcja 4) oraz podstawy filtra do przytrzymania stopami (20; patrz sekcja 4) stojących w wodzie przez dłuższy czas.
- Podczas pracy nie należy otwierać ani demontować systemu filtrującego. Nie wolno otwierać wkładu filtrującego.
- Należy wymienić wkład filtra po osiągnięciu maksymalnej wydajności filtra (w litrach). Dalsze użytkowanie może prowadzić m.in. do niemożności wyjęcia wkładu filtrującego z pojemnika ciśnieniowego (dotyczy to w szczególności, ale nie wyłącznie, korzystania z systemu filtrującego po zainstalowanym przed nim zmiękczaczu wody) oraz do powstawania osadów.
- Systemy filtrujące **PURITY Finest** należy wyłącznie używać w pozycji pionowej.
- **Nie** należy wyjmować **wkładów filtrujących PURITY Finest** z pojemnika ciśnieniowego po płukaniu. Wkład można ponownie wyjąć najwcześniej po upływie dwóch trzecich wydajności filtra.

- Data produkcji:

Oznaczenie daty produkcji na pojemniku ciśnieniowym i pokrywie pojemnika ciśnieniowego			
Przykład: 0624			
06	Miesiąc produkcji, w tym przypadku: Czerwiec		
24	Rok produkcji, w tym przypadku: 2024		

3.4 Informacje dotyczące montażu związane z bezpieczeństwem

⚠ Ostrzeżenie: Możliwość pracy systemu filtrującego PURITY po zainstalowaniu zmiękczacza przed systemem filtrującym zależy od zastosowanego wkładu filtrującego PURITY.

Wkład filtrujący	Zastosowanie za zmiękczaczem podłączonym przed urządzeniem
PURITY Quell ST	✓ Możliwe*
PURITY Finest	✗ Niemożliwe
PURITY Steam	✗ Niemożliwe
PURITY Clean	✗ Niemożliwe
PURITY Clean Extra	✗ Niemożliwe

* Wydajność wkładu filtrującego zmniejsza się o około 30%, gdy wkład jest używany za zmiękczaczem.

Uwaga: Zawór odcinający (nie wchodzi w zakres dostawy) musi być zainstalowany przed węzłem dopływu wody systemu filtrującego PURITY.

Uwaga: W przypadku filtra **PURITY Finest** wartość obejścia na pokrywie pojemnika ciśnieniowego zawsze musi być ustawiona na 0%.

- Przed montażem urządzenia eksploatowane z filtrem musi być wolne od osadów (np. kamienia, gipsu).
- Należy chronić system filtrujący przed światłem słonecznym i uszkodzeniami mechanicznymi. Nie należy instalować go w pobliżu źródeł ciepła lub otwartego ognia (patrz sekcja 7).
- Jeśli ciśnienie wody przekracza 6,9 bara lub jeśli istnieją wymagania prawne, należy zainstalować reduktor ciśnienia przed systemem filtrującym.
- Nie należy instalować żadnych rur miedzianych ani ocynkowanych lub niklowanych lub złączy między systemem filtrującym a urządzeniem, do którego doprowadzana jest woda. Wybierając materiały na części mające kontakt z wodą znajdujące się za systemem filtrującym, należy pamiętać, że woda zmiękczona zawiera wolny kwas węglowy, który może prowadzić do korozji w przypadku użycia nieodpowiednich materiałów. Zalecamy stosowanie zestawów węży BRITA.
- Wszystkie części należy instalować zgodnie z wytycznymi krajowymi dotyczącymi instalacji urządzeń do wody pitnej.
- Zawór zwrotny jest już fabrycznie zainstalowany na dopływie wody na pokrywie pojemnika ciśnieniowego („IN”).
- Wszystkie elementy należy instalować zgodnie z wytycznymi krajowymi dotyczącymi instalacji systemów do wody pitnej.

4 Ilustrowany przegląd elementów

#	Nazwa elementu
1	Pokrywa pojemnika ciśnieniowego
2	Wkład filtrujący
3	Pojemnik ciśnieniowy
4	Obudowa pokrywy pojemnika ciśnieniowego (opcjonalnie moduł pomiarowy)
5	Wyświetlacz (opcjonalnie)
6	Moduł z wyświetlaczem (opcjonalnie)
7	Wążek dopływu wody (przyłącze gwintowane z obu stron)
8	Przyłącze gwintowane wążka dopływu wody (gwint wewnętrzny 3/4")
9	Reduktor z gwintem zewnętrznym 3/4"
10	Wążek odpływu wody (przyłącze gwintowane z obu stron)
11	Przyłącze gwintowane wężka odpływu wody (gwint wewnętrzny 3/4")
12	Zawór płuczący z gwintem zewnętrznym 3/4"
13	Wążek do przepłukiwania
14	Zawór regulujący bypass do ustawiania bypassa
15	Uchwyt na pokrywie pojemnika ciśnieniowego
16	Osłonka przeciwkurzowa
17	Uchwyt na pojemniku ciśnieniowym
18	Przycisk zabezpieczający
19	Podstawa
20	Podstawa filtra do przytrzymania stopami
21	Naklejka serwisowa

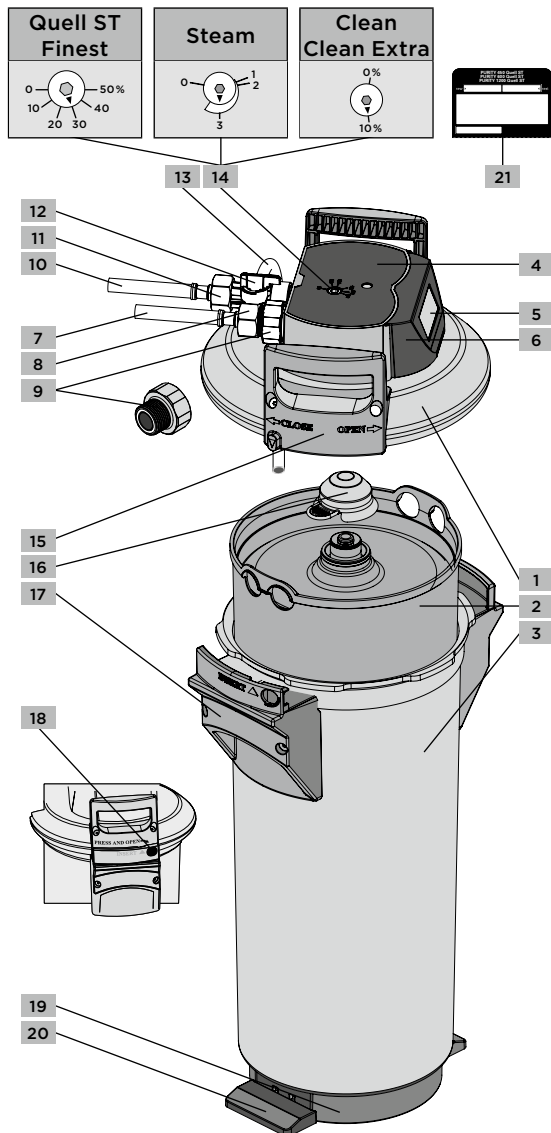

5 Wymiana wkładu filtrującego PURITY

Uwaga: Tylko przeszkolony personel z odpowiednimi kwalifikacjami może instalować, wymieniać filtry i konserwować system filtrujący PURITY.

⚠ Ostrzeżenie! Wkład filtrujący PURITY może być używany jedynie z pojemnikiem ciśnieniowym o odpowiadających mu rozmiarach, patrz rozdział I. W przeciwnym razie istnieje ryzyko zalania wodą.

⚠ Ostrzeżenie! Podczas wymiany należy dokładnie sprawdzić wszystkie zdemontowane części! Należy wymienić wszelkie wadliwe części i wyczyścić zanieczyszczone części! Przed wymianą należy przestrzegać informacji dotyczących obsługi i bezpieczeństwa. Jeśli produkt był przechowywany i transportowany w temperaturze poniżej 0°C, należy pozostawić go na co najmniej 24 godziny przed instalacją w oryginalnym opakowaniu w temperaturze otoczenia podanej w rozdziale 7.

Systemy filtrujące PURITY bez modułu pomiarowo-wskaźnikowego (MDU) (4, 5, 6)
Wkład filtrujący należy wymienić nie później niż dwanaście miesięcy po uruchomieniu, niezależnie od stopnia jego zużycia, z zastrzeżeniem zwykłej intensywności użytkowania w branży. Jeśli wydajność elementu filtrującego zastosowanego we wkładzie zostanie wyczerpana przed tym okresem, należy wymienić go wcześniej.

Systemy filtrujące PURITY z modułem pomiarowo-wskaźnikowym (MDU) (4, 5, 6)
Wkład filtrujący należy wymienić nie później niż dwanaście miesięcy po uruchomieniu, niezależnie od stopnia jego zużycia. Jeśli wydajność wkładu filtrującego zostanie wyczerpana przed tym okresem, należy wymienić go wcześniej. Jeśli wydajność wkładu zostanie przekroczona, nadwyżka (w litrach) miga na wyświetlaczu (5) jako wartość ujemna, a wykres słupkowy nie pokazuje już żadnych słupków. Migająca data oznacza, że przekroczono limit miesięczny wkładu.

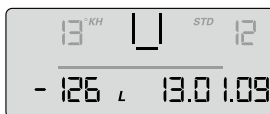

5.1 Wymywanie zużytego wkładu filtrującego

1. Przełączyć podłączone urządzenie (np. ekspres do kawy) w tryb konserwacji lub podjąć inne odpowiednie środki, aby wymienić filtr bez wynikających z tego komunikatów o błędach. Aby to zrobić, należy postępować zgodnie z instrukcją obsługi podłączonego urządzenia lub skontaktować się z producentem.
2. Zamknąć zawór zamykający (sprzedawany oddzielnie), który musi być zainstalowany przed otworem dopływu wody systemu filtrującego („IN”).
3. Umieścić wężyk do przepłukiwania (13) w wiadrze (10 litrów). Otworzyć zawór płuczający (12), aby umożliwić wydostanie się ciśnienia resztkowego z systemu filtrującego. Zebrać wypływającą wodę za pomocą wiadra. **Uwaga:** Jeśli objętość wypływającej przefiltrowanej wody przekracza jeden litr, oznacza to, że zawór odcinający nie jest całkowicie zamknięty lub jest zakamieniony.
4. Zamknąć zawór płuczający (12).

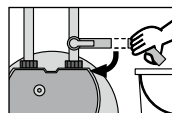
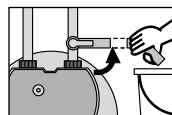

- Umieścić obie stopy na podstawie filtra (20). Podłączone węże są skierowane w stronę przeciwną od użytkownika. Otworzyć pokrywę pojemnika ciśnieniowego (1), naciskając przycisk zabezpieczający (18) i jednocześnie obracając ją do oporu w lewo.

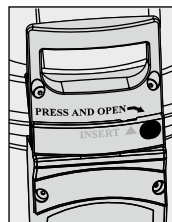

- Zdjąć pokrywę pojemnika ciśnieniowego (1) i umieścić ją spodem do góry (higiena!).
- Umieścić obie stopy na podstawie filtra (20) i obrócić pojemnik ciśnieniowy (3) w lewo do oporu używając uchwytów na pojemniku ciśnieniowym (17).
- Zdjąć stopy z podstawy filtra (20) i docisnąć obiema rękami pojemnik ciśnieniowy (3) do dołu, używając uchwytów pojemnika ciśnieniowego (17).
- Wyjąć zużyty wkład filtrujący (2) z pojemnika ciśnieniowego (3).
- Umieścić zużyty wkład filtrujący (2) spodem do góry w zlewie lub w innym pojemniku odsączającym, aby pozbyć się wody (ponad 5 minut).
- Zamknąć zużyty wkład filtrujący (2) czerwoną osłonką przeciwkurdzową (16) nowego wkładu filtrującego, aby zapobiec wyciekowi resztek wody. Zwrócić wkład filtrujący w oryginalnym opakowaniu na adres BRITA podany z tyłu tylnej pokrywy. Należy zapoznać się z poniższymi informacjami.

Uwaga: W wielu krajach lokalny oddział BRITA lub oficjalny dystrybutor BRITA odbiera zużyte wkłady filtrujące PURITY. Należy zapytać się o takie możliwości w danym kraju, aby ograniczyć ślad węglowy!

Po zwrocie zużytych wkładów filtrujących PURITY wymiennik jonowy używany jako materiał filtracyjny jest poddawany recyklingowi przez firmę BRITA i ponownie wykorzystywany do produkcji nowych wkładów filtrujących bez utraty jakości. Firma BRITA w ten sposób już od 1992 roku wnosi swój wkład w ograniczanie do minimum śladu CO₂. Uczestnicy programu recyklingu BRITA mogą otrzymać ekskluzywny certyfikat recyklingu.



5.2 Wkładanie nowego wkładu filtrującego

- Należy sprawdzić, czy gniazdo na uszczelkę O-ring wkładu filtrującego (2), które znajduje się na spodzie pokrywy pojemnika ciśnieniowego (1), nie jest zabrudzone i uszkodzone.
- Sprawdzić O-ring nowego wkładu filtrującego (2) pod kątem prawidłowego osadzenia w rowku, zabrudzenia i uszkodzeń. **Uwaga:** O-ring i gniazdo na uszczelkę są fabrycznie smarowane smarem bezpiecznym dla żywności.
- Włożyć nowy wkład filtrujący (2) do pojemnika ciśnieniowego (3).
- Umieścić obie stopy na podstawie filtra (20), podnieść pojemnik ciśnieniowy (3) za uchwyty na pojemniku ciśnieniowym (17) i obrócić w prawo, aż uchwyty na pojemniku ciśnieniowym znajdą się nad podstawą filtra.

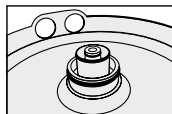
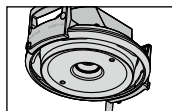

- Umieścić obie stopy na podstawie filtra (20) i umieścić pokrywę pojemnika ciśnieniowego (1) na pojemniku ciśnieniowym (3). Położenie wystającej wypustki po obu stronach uchwytu na pokrywie pojemnika ciśnieniowego (15) musi odpowiadać odpowiedniemu wgłębieniu w uchwycie na pojemniku ciśnieniowym (17).
- Nacisnąć pokrywę pojemnika ciśnieniowego (1) w dół i obrócić ją w prawo, aż przycisk zabezpieczający (18) zatrzaśnie się.

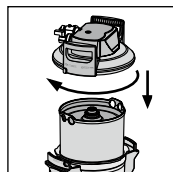

5.3 Uruchomienie systemu filtrującego

Płukanie/odpowietrzanie systemów filtrujących z i bez modułem pomiarowo-wskaźnikowym (MDU)

Uwaga: Do płukania/odpowietrzania wymagane jest wiadro o pojemności co najmniej 10 litrów.

- Ułożyć system filtrujący poziomo i umieścić wężyk do przepłukiwania (13) w wiadrze.

Uwaga: W przypadku systemu **PURITY Clean** oraz **PURITY Clean Extra** wystarczające jest płukanie w pozycji stojącej.

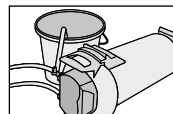

- Systemy filtrujące z modułem pomiarowo-wskaźnikowym (MDU):**

Resetowanie modułu z wyświetlaczem (6)

Aby uruchomić wyświetlacz, należy wyjąć go z obudowy (4): W tym celu należy przesunąć moduł z wyświetlaczem (6) w górę o około 3 cm, a następnie wyjąć go. Do obsługi modułu z wyświetlaczem służy przycisk znajdujący się z tyłu. Naciśnięcie i przytrzymanie przycisku przez ponad 10 sekund powoduje zaakceptowanie danych ustawionych podczas pierwszej instalacji. Aktualizowana jest jednak wydajność, ustawienie bypassu i data wprowadzenia danych.

Uwaga: Miesięczny limit jest automatycznie ustawiany na dwanaście miesięcy.

Uwaga: Jeśli użytkownik nie wprowadzi żadnej wartości przez ponad 30 sekund, wyświetlacz powróci do trybu pracy bez zatwierdzenia zmienionych wartości wejściowych.



Jak zamontować moduł z wyświetlaczem: W tym celu należy włożyć wypustki modułu z wyświetlaczem do rowków prowadzących znajdujących się na obudowie pokrywy pojemnika ciśnieniowego (4) i docisnąć.

- Otworzyć całkowicie zawór płuczający (12).

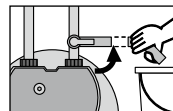

- Ponownie otworzyć zawór zamykający (sprzedawany oddzielnie), który musi być zainstalowany przed otworem dopływu wody systemu filtrującego („IN”). Przytrzymać wężyk do przepłukiwania (13) w wiadrze. Przepłukać co najmniej 10 litrami wody.

Uwaga: Na początku procesu płukania z wężyka do przepłukiwania będzie wyływać szarawa, mleczna woda. Jest to pył węgla aktywnego związany z produkcją, który jest wypłukiwany podczas procesu płukania. Jest to całkowicie normalne i nieszkodliwe zjawisko.

5. Zamknąć zawór płuczający (12), ponownie ustawić system filtrujący w pozycji pionowej i opróżnić wiadro.

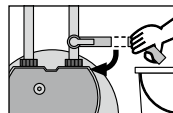

6. Ostrożnie otworzyć zawór płuczający (12), trzymając wężyk do przepłukiwania w wiadrze. Przepłukać ponownie przynajmniej 10 litrami wody.

Uwaga: W systemach z modułem pomiarowo-wskaźnikowym (MDU) wyświetlacz pokazuje koniec procesu płukania.

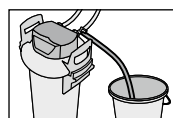

7. Zamknąć zawór płuczający (12).

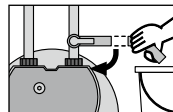

8. Należy regularnie sprawdzać szczelność systemu filtrującego.
9. Należy zanotować datę następnej wymiany filtra na dołączonej „naklejce serwisowej” (21) i nakleić ją na naklejce („service pass”) na pojemniku ciśnieniowym.

10. Sprawdzanie gotowości systemów filtrujących na module pomiarowo-wskaźnikowym (MDU)

Na wyświetlaczu (5) muszą być widoczne: twardość wody, ustawienie bypassa w procentach, pozostała wydajność w litrach, ikona obrazująca wydajność i aktualna data (5) (patrz instrukcja użycia).

Uwaga: Jeśli wyświetlacz (5) modułu z wyświetlaczem (6) nie pokazuje tych wartości, należy ponownie przepłukać system filtrujący, aż wartości pojawią się na wyświetlaczu.

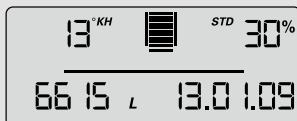

11. Systemy filtrujące z i bez modułu pomiarowo-wskaźnikowego (MDU) są teraz gotowe do pracy.
12. Przełączyć podłączone urządzenie (np. ekspres do kawy) z powrotem do zwykłego trybu pracy.

⚠ Ostrzeżenie! Systemy filtrujące **PURITY Finest** należy używać wyłącznie w położeniu pionowym. Powodem tego jest to, że mieszanina filtrująca zastosowana w systemie PURITY Finest (po wstępnym pęcznieniu) ponownie kurczy się w trakcie okresu eksploatacji filtra. Praca w pozycji poziomej spowodowałaby, że nie cała dopływająca woda zasilająca byłaby filtrowana z powodu skurczu i tworzącej się wnęki. Byłby to niezamierzony bypass. Jednak wkłady filtrujące serii Finest należy zawsze płukać poziomo **oraz** następnie pionowo przed uruchomieniem.

⚠ Ostrzeżenie! Wkładów filtrujących **PURITY Finest** nie wolno wyjmować z pojemnika ciśnieniowego po przepłukaniu, ponieważ rozszerzają się one w wyniku procesów pęcznienia. Po płukaniu usunięcie pokrywy pojemnika ciśnieniowego i wkładu filtra jest prawie niemożliwe z powodu rozszerzania się oraz niemożliwe jest ponowne włożenie wkładu filtrującego do pojemnika ciśnieniowego. W związku z tym, że mieszanina filtrująca zastosowana w systemie PURITY Finest z czasem kurczy się, ponowne wyjęcie wkładu filtrującego jest możliwe dopiero po zużyciu filtra w zakresie dwóch trzecich. W tym kontekście należy również zwrócić uwagę na możliwość zastosowania wkładu filtrującego za zmiękcaczem zainstalowanym na wcześniejszym odcinku instalacji (tabela w rozdziale 3.4).

6. Wydajność filtra

Informacje na temat wydajności różnych wkładów filtrujących PURITY można znaleźć w rozdziale III niniejszej instrukcji wymiany wkładu.

Uwaga: Można również skorzystać z aplikacji **BRITA Professional Filter Service**, aby uzyskać porady dotyczące wyboru systemu filtrującego, jego rozmiaru i ustawienia bypassu, biorąc pod uwagę obszar zastosowania i lokalną twardość wody. Na podstawie wprowadzonych parametrów określana jest również wynikowa pojemność wkładu (w litrach). Kod QR do pobrania aplikacji znajduje się w rozdziale II.

7. Dane techniczne

Właściwości		System filtrujący PURITY		
		Quell ST Steam	Finest	Clean Clean Extra
Ciśnienie robocze		2-6,9 bara		
Robocza temperatura wody		4-30 °C		4-60 °C
Temperatura otoczenia podczas	pracy	10-40 °C		10-50 °C
	Przechowywanie	-20-50 °C		
Płukanie		Stojące lub leżące		Stojące
Położenie robocze		Stojące lub leżące	Tylko stojące	Stojące lub leżące
Przyłącze gwintowane dopływu wody		Gwint zewnętrzny G 3/4" (reduktor)		
Przyłącze gwintowane odpływu wody		Gwint zewnętrzny G 3/4" (zawór płuczący)		

8. Numery katalogowe

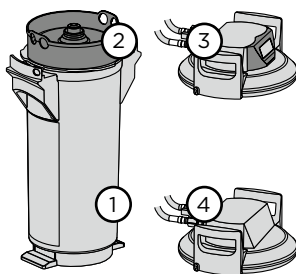

⚠ Ostrzeżenie: Wkład filtrujący PURITY może być używany jedynie z pojemnikiem ciśnieniowym o odpowiadających mu rozmiarach, patrz rozdział I.

PURITY Quell ST	Numer artykułu	Numer ilustracji
System filtrujący		
PURITY 450 Quell ST z MDU	1009227	1, 2, 3
PURITY 450 Quell ST bez MDU	1009228	1, 2, 4
PURITY 600 Quell ST z MDU	1009229	1, 2, 3
PURITY 600 Quell ST bez MDU	1009230	1, 2, 4
PURITY 1200 Quell ST z MDU	1009231	1, 2, 3
PURITY 1200 Quell ST bez MDU	1009232	1, 2, 4
Wkład filtrujący		
PURITY 450 Quell ST	273000	2
PURITY 600 Quell ST	273200	2
PURITY 1200 Quell ST	273400	2
Pokrywa pojemnika ciśnieniowego z modułem pomiarowo-wskaźnikowym (MDU)		
PURITY 450 Quell ST	272000	3
PURITY 600 Quell ST		
PURITY 1200 Quell ST	272400	3
Pokrywa pojemnika ciśnieniowego bez modułu pomiarowo-wskaźnikowego (MDU)		
PURITY 450 Quell ST	272100	4
PURITY 600 Quell ST		

PURITY Finest	Numer artykułu	Numer ilustracji
Wkład filtrujący		
PURITY 600 Finest	273205	2
PURITY 1200 Finest	273204	2
Pokrywa pojemnika ciśnieniowego z modułem pomiarowo-wskaźnikowym (MDU)		
PURITY 450 Quell ST (pełni funkcję części zamiennej systemu PURITY Finest)	272000	3
PURITY 600 Quell ST (pełni funkcję części zamiennej systemu PURITY Finest)		
PURITY 1200 Quell ST (pełni funkcję części zamiennej systemu PURITY Finest)	272400	3
Pokrywa pojemnika ciśnieniowego bez modułu pomiarowo-wskaźnikowego (MDU)		
PURITY 450 Quell ST (pełni funkcję części zamiennej systemu PURITY Finest)	272100	4
PURITY 600 Quell ST (pełni funkcję części zamiennej systemu PURITY Finest)		

PURITY Steam	Numer artykułu	Numer ilustracji
System filtrujący		
PURITY 450 Steam z MDU	1002912	1, 2, 3
PURITY 450 Steam bez MDU	1000654	1, 2, 4
PURITY 600 Steam z MDU	1002918	1, 2, 3
PURITY 600 Steam bez MDU	1000245	1, 2, 4
PURITY 1200 Steam z MDU	1002923	1, 2, 3
PURITY 1200 Steam bez MDU	1000226	1, 2, 4
Wkład filtrujący		
PURITY 450 Steam	1000653	2
PURITY 600 Steam	1000252	2
PURITY 1200 Steam	1000231	2
Pokrywa pojemnika ciśnieniowego z modułem pomiarowo-wskaźnikowym (MDU)		
PURITY 450 Steam	1004331	3
PURITY 600 Steam		
PURITY 1200 Steam	1004328	3
Pokrywa pojemnika ciśnieniowego bez modułu pomiarowo-wskaźnikowego (MDU)		
PURITY 1200 Steam	1001461	4

PURITY Clean PURITY Clean Extra	Numer artykułu	Numer ilustracji
System filtrujący		
PURITY 1200 Clean bez MDU	292083	1, 2, 4
PURITY 1200 Clean Extra bez MDU	1008200	1, 2, 4
Wkład filtrujący		
PURITY 1200 Clean	315645	2
PURITY 1200 Clean Extra	1008197	2
Pokrywa pojemnika ciśnieniowego bez modułu pomiarowo-wskaźnikowego (MDU)		
PURITY 1200 Clean	273825	4
PURITY 1200 Clean Extra		



1 Anvendelsesområde, funktion og fordele



PURITY filtersystemerne reducerer visse stoffer i indløbsvandet til det niveau, der anbefales til den respektive anvendelse. Afhængigt af filtersystemet reducerer filtrering markant dannelsen af aflejringer såsom kalk eller gips i efterkoblede apparater (f.eks. kaffemaskine eller dampovne). Dette forhindrer maskinnedbrud pga. aflejringer og de dermed forbundne omkostninger.

Alle PURITY filterpatroner indeholder aktivt kul, hvilket markant reducerer tilstedeværelsen af smags- og lugthæmmende stoffer i indløbsvandet, såsom klor.

Filtre af varierende finhed tilbageholder partikler som rust, kalk eller sand.

PURITY Quell ST fremmer udviklingen af en harmonisk smagsprofil med syrlighed, bitterhed, krop og aromaer i kaffe og espresso. **PURITY Finest** understøtter den særligt udtalte udvikling af ristede smagsstoffer og bitterhed, hvilket giver kaffe og espresso en smagsprofil, der er særligt værdsat i Sydeuropa.

Filtersystem	Quell ST	Finest*	Steam	Clean	Clean Extra
Anvendelsesområde					
Kaffe- og espressomaskiner	•	•			
Automater til varme drikke	•	•			
Dampovne			•		
Kombiovne			•		
Opvaskemaskiner (opvaskemaskiner under bordet)				•	•
Bruges efter forkoblet blødgøringsanlæg					
Mulig anvendelse	•**				
Virkning					
Reduktion af karbonathårdhed (KH)	•	•	•	•	•
Reduktion af permanent hårdhed (PH)		•			•
Reduktion af ikke-hårdhedsdannende ioner**					•
Fordel					
Reduktion af kalkaflejringer	•	•	•	•	•
Reduktion af gipsaflejringer		•			•
Reduktion af korrosionsrisiko					•
Væsentlig reduceret senere polering af de vaskede emner				•	
Ingen senere polering af de vaskede emner er nødvendig					•
Reduceret energiforbrug til opvarmning af brugsvandet	•	•	•	•	•

- *  **Advarsel:** Vandet, der er behandlet af **PURITY Finest**, må ikke bruges til dampapparater (der er risiko for uklarhed i vinduet, kendt som "glaskorrosion").
- **  **Advarsel:** Dette reducerer filterpatronkapaciteten med ~30 %!
- *** Ikke-hårdhedsformende ioner forårsager ikke aflejringer, men kan føre til korrosion af de anvendte materialer i det efterkoblede udstyr.

2 Ansvarsfraskrivelse og garantibestemmelser

- Du skal installere PURITY filtersystemet nøjagtigt som angivet i brugsanvisningen. Du kan finde adgangen til brugsanvisningen i de sikkerhedsinstruktioner, som er vedlagt i trykt form med hvert købt filtersystem. Trykte brugsanvisninger kan fås på anmodning.
- Du skal udføre udskiftningen af PURITY filterpatronen nøjagtigt som angivet i udskiftningsvejledningen. Du kan finde adgangen til udskiftningsvejledningen i de sikkerhedsinstruktioner, som er vedlagt i trykt form med hver filterpatron. Trykte udskiftningsvejledninger kan fås på anmodning.
- De sikkerhedsinstruktioner, der er vedlagt PURITY filtersystemet og PURITY filterpatronen, er en del af produktet og skal opbevares i hele produktets levetid og videregives til eventuelle efterfølgende ejere.
- BRITA er ikke ansvarlig for skader, herunder følgeskader, der måtte opstå ved håndtering af PURITY filtersystemet og PURITY filterpatronen, som er i modstrid med instruktionerne og bestemmelserne i brugs- og udskiftningsvejledningen.
- PURITY filtersystemerne er underlagt den lovpligtige to-årige garantiperiode. PURITY filterpatroner er dækket af et års garanti. Et garantikrav er kun gyldigt, hvis brugeren overholder alle instruktioner i brugsanvisningen og udskiftningsvejledningen.

3 Drifts- og sikkerhedsoplysninger

3.1 Specialiseret personale

Bemærk: Kun uddannet, specialiseret personale må installere, udskifte filtre og vedligeholde PURITY filtersystemet.

3.2 Bestemmelsesmæssig brug

- Brugsanvisningen til PURITY filtersystemet skal overholdes før eller under hver udskiftning af en PURITY filterpatron. Proceduren for installation, brug og vedligeholdelse, som er beskrevet i brugsanvisningen, er en forudsætning for korrekt og sikker drift af PURITY filtersystemet.
- For de relevante anvendelsesområder (f.eks. kaffemaskine, opvaskemaskine) skal du kun bruge de anvendelsesspecifikke BRITA filterpatroner (se kapitel I og afsnit 1).

3.3 Specifikke sikkerhedsinstruktioner

 **Advarsel:** PURITY filtersystemets trykbeholder og trykbeholderlåg er designet til en livscyklus på **op til ti år** (fra installationsdatoen), hvis de installeres og anvendes korrekt og under de driftsbetingelser, der er angivet i de tekniske data. De skal udskiftes senest efter ti år. **Slangerne** skal udskiftes mindst **hvert femte år**. **PURITY filterpatronerne** har en maksimal levetid på **et år**.

- Der må kun benyttes vand i drikkevandskvalitet som vandindtag til filtersystemet. Mikrobiologisk kontamineret vand eller vand af ukendt kvalitet må aldrig bruges uden tilstrækkelig desinficering.
- Ved kogebehov for postevand skal filterpatronen udskiftes og tilslutningerne rengøres (f.eks. med spritholdige rengøringsklude), efter at behovet er ophørt.

- Det anbefales generelt at koge postevand til særlige grupper af mennesker (f.eks. personer med svækket immunforsvar, babyer). Dette gælder også for filtreret vand.
- PURITY filtersystemet er kun godkendt til filtrering af koldt vand (4-30 °C).
Undtagelse: PURITY Clean og PURITY Clean Extra filtersystemerne kan også bruges til filtrering af varmt vand (31-60 °C), med forbehold for en sædvanlig brugsintensitet, se afsnit 7.
- Note for nyre- og dialysepatienter: Under filtreringsprocessen kan indholdet af kalium stige en lille smule. Hvis du lider af en nyresygdom og/eller følger en kaliumbegrænset diæt, anbefaler vi, at du taler med din læge, før du bruger et BRITA-vandfilter. Mængden af kalium, som frigives i 1 liter filtreret vand, er lavere end den mængde kalium, der er i et æble eller en banan.
- Filtreringen er klassificeret i kategori 2 i henhold til DIN EN 1717. Væsker i kategori 2 er sikre at indtage for mennesker i enhver form.
- BRITA anbefaler ikke at lade filtersystemet stå ubrugt i længere tid. Hvis filtersystemet ikke bruges i et par dage (2-3 dage), anbefaler vi at skylle filterpatronen med mindst x* liter i henhold til nedenstående tabel. Efter stagnationstid på mere end fire uger bør du skylle filterpatronen med mindst x** liter i henhold til nedenstående tabel eller udskifte den. Bemærk også filterpatronens maksimale levetid på 12 måneder fra opstartsdatoen.

Filtersystemets størrelse	x* skyllevolumen efter 2-3 dage uden brug	x** skyllevolumen efter 4 uger uden brug
PURITY 450	6 liter	30 liter
PURITY 600	12 liter	60 liter
PURITY 1200	24 liter	120 liter

- Lad ikke filtersystemet komme i kontakt med højt koncentrerede rengøringsmidler (f.eks. blegemiddel, klorerede opløsningsmidler, stærke oxidationsmidler), da det ikke er modstandsdygtigt over for dem.
- Lad ikke sokkelbunden (19, se afsnit 4) og fødderne til trykbeholder (20, se afsnit 4) stå i vand i længere tid ad gangen.
- Filtersystemet må ikke åbnes eller afmonteres under drift. Filterpatronen må ikke åbnes.
- Udskift filterpatronen, når den maksimale filterkapacitet (i liter) er nået. Fortsat brug kan blandt andet føre til manglende evne til at fjerne filterpatronen fra trykbeholderen (dette gælder især, men ikke udelukkende, anvendelse af filtersystemet efter et forkoblet blødgøringsanlæg) og dannelse af aflejringer.
- Brug kun **PURITY Finest** filtersystemer i lodret position.
- Fjern **ikke PURITY Finest** filterpatronerne fra trykbeholderen efter skylning. Du kan tidligst fjerne patronen igen, når to tredjedele af filterkapaciteten er brugt.
- Produktionsdato:

Markering af produktionsdatoen på trykbeholderen og trykbeholderens låg
Eksempel: 0624

06	Produktionsmåned, i dette tilfælde: Juni	
24	Produktionsår, i dette tilfælde: 2024	

3.4 Sikkerhedsrelaterede monteringsoplysninger

⚠ Advarsel: Muligheden for at betjene PURITY filtersystemet efter et forkoblet blødgøringsanlæg afhænger af den anvendte PURITY filterpatron.

Filterpatron	Brug efter forkoblet blødgøringsanlæg
PURITY Quell ST	✓ Muligt*
PURITY Finest	✗ Ikke muligt
PURITY Steam	✗ Ikke muligt
PURITY Clean	✗ Ikke muligt
PURITY Clean Extra	✗ Ikke muligt

* Filterpatronens kapacitet reduceres med -30 %, når den bruges efter en blødgøringsenhed.

Bemærk: En lukkeventil (medfølger ikke) skal forkobles til PURITY filtersystemets vandindløbsslange.

Bemærk: Med **PURITY Finest** skal bypass i trykbeholderlåget altid indstilles til 0 %.

- Apparatet, der betjenes med filteret, skal være fri for aflejringer (f.eks. kalk eller gips) før installation.
- Beskyt filtersystemet mod sollys og mekaniske skader. Må ikke installeres i nærheden af varmekilder eller åben ild (se afsnit 7).
- Hvis vandtrykket er højere end 6,9 bar, eller hvis der er lovkrav, skal du installere en trykregulator opstrøms for filtersystemet.
- Installer ikke kobberør eller galvaniserede eller forniklede rør/forbindelser mellem filtersystemet og brugeren. Når du vælger materialer til vandberørende dele efter filtersystemet, skal du huske, at det dekarboniserede vand indeholder fri kulsyre, som kan føre til korrosion ved brug af uegnede materialer. Vi anbefaler brug af BRITA slangesæt.
- Alle dele skal installeres i overensstemmelse med landespecifikke retningslinjer for installation af drikkevandsanlæg.
- En kontraventil er allerede installeret ved vandindløbet på trykbeholderlåget ("IN") på fabrikken.
- Alle dele skal installeres i overensstemmelse med landespecifikke retningslinjer for installation af drikkevandsanlæg.

4 Illustreret komponentoversigt

#	Betegnelse
1	Trykbeholderlåg
2	Filterpatron
3	Trykbeholder
4	Kabinnet til trykbeholderlåg (måleenhed valgfri)
5	Display (valgfri)
6	Displayenhed (valgfri)
7	Vandindløbsslange (tilslutningsgevind på begge sider)
8	Tilslutningsgevind på vandindløbsslange (3/4" indvendigt gevind)
9	Reduktionsstykke 3/4" udvendigt gevind
10	Vandudløbsslange (tilslutningsgevind på begge sider)
11	Tilslutningsgevind på vandudløbsslange (3/4" indvendigt gevind)
12	Skylleventil 3/4" udvendigt gevind
13	Skylleslange
14	Bypassventil til bypass-indstilling
15	Låggreb
16	Støvhætte
17	Kappegreb
18	Lukkesikring
19	Sokkelbund
20	Fødder til trykbeholder
21	Servicemærkat

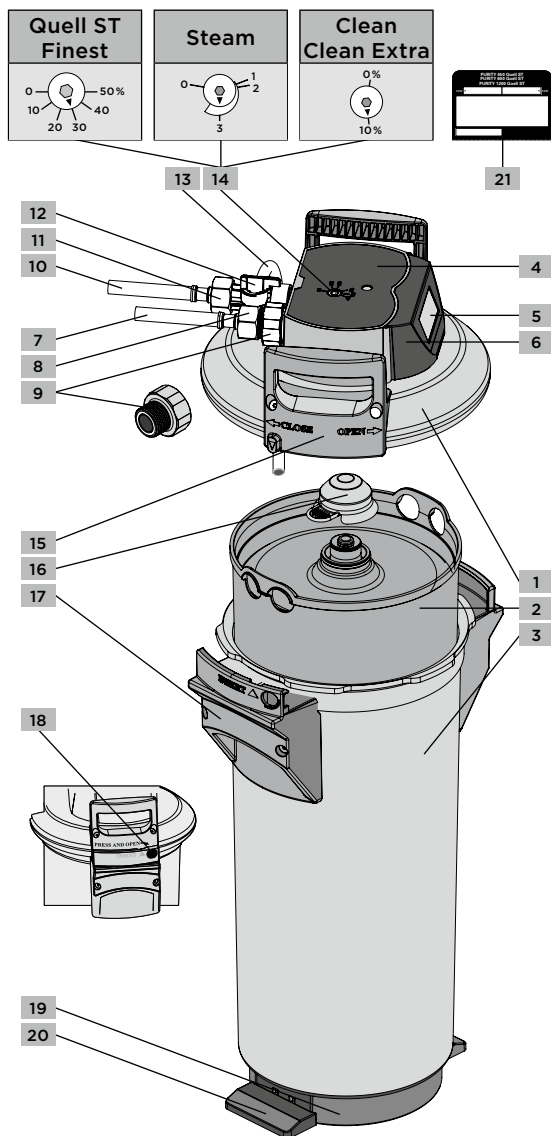

5 Udskiftning af PURITY filterpatron

Bemærk: Kun uddannet, specialiseret personale må installere, udskifte filtre og vedligeholde PURITY filtersystemet.

⚠ Advarsel: PURITY filterpatronen må kun bruges i kombination med den trykbeholder, der er særligt designet til dens størrelse; se kapitel I. Ellers er der risiko for vandskader.

⚠ Advarsel: Inspicer alle afmonterede dele før udskiftning! Udskift eventuelle defekte dele, og rengør forurenede dele! Overhold drifts- og sikkerhedsinstruktioner før udskiftning. Efter opbevaring og transport under 0 °C skal produktet opbevares i den åbne originalemballage i mindst 24 timer før installation ved den angivne omgivelsestemperatur i afsnit 7.

PURITY filtersystemer uden måle- og displayenhed (MAE) (4, 5, 6)

Udskift filterpatronen senest 12 måneder efter opstart, uanset hvor udtjent den er, med forbehold for den sædvanlige brugsintensitet i industrien. Hvis kapaciteten for filtermediet i patronen allerede er opbrugt før dette tidsrum, skal det udskiftes tidligere.

PURITY filtersystemer med måle- og displayenhed (MAE) (4, 5, 6)

Udskift filterpatronen senest 12 måneder efter opstart, uanset hvor udtjent den er. Hvis kapaciteten for filterpatronen allerede er opbrugt før dette tidsrum, skal den udskiftes tidligere. Hvis patronens kapacitet overskrides, blinker den overskydende værdi (i liter) på displayet (5) som en negativ værdi, og søjlediagrammet viser ikke længere nogen søjler. En blinkende dato angiver, at den månedlige grænse for patronen er overskredet.



5.1 Fjernelse af udtjent filterpatron

1. Skift det tilsluttede apparat (f.eks. kaffemaskine) til vedligeholdelsestilstand eller tag andre passende forholdsregler for at kunne udskifte filteret, uden at der opstår fejlmeddelelser. For at gøre dette skal du følge brugsanvisningen for det tilsluttede apparat eller kontakte producenten.
2. Luk for lukkeventilen (medfølger ikke), der er forkoblet til filtersystemets vandindløbsåbning ("IN").
3. Placer skylleslangen (13) i en spand (10 liter). Åbn skylleventilen (12) for at slippe resttrykket i filtersystemet ud. Opsaml vandet, der strømmer ud, ved hjælp af spanden.
Bemærk: Hvis mængden af filtreret vand, der strømmer ud, overstiger en liter, er lukkeventilen ikke helt lukket eller er forkalket.
4. Luk skylleventilen (12).

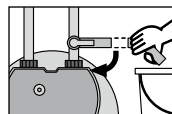
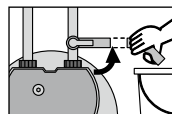

- Placer begge fødder på fødderne til trykbeholderen (20). De tilsluttede slanger peger væk fra dig.
Åbn trykbeholderlåget (1) ved at trykke på lukkesikringen (18) og samtidig dreje den mod uret så langt som muligt.

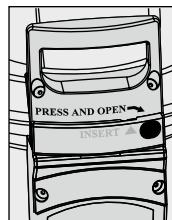

- Fjern trykbeholderlåget (1) og læg det på hovedet (hygiejne!).
- Placer begge fødder på fødderne til trykbeholderen (20), og drej trykbeholderen (3) mod uret på kappegrebene (17) så langt som muligt.
- Fjern fødderne fra fødderne til trykbeholderen (20), og tryk trykbeholderen (3) ned med begge hænder på kappegrebene (17).
- Fjern den udtjente filterpatron (2) fra trykbeholderen (3).
- Placer den udtjente filterpatron (2) med bunden i vejret i en vask eller en anden type dræningsenhed for at tømme den (> 5 minutter).
- Luk den udtjente filterpatron (2) med en rød støvhætte (16) fra den nye filterpatron for at forhindre eventuelt resterende vand i at lække ud. Returner filterpatronen i den oprindelige emballage til den BRITA-adresse, der er angivet på bagsiden. Se informationsfeltet nedenfor.

Bemærk: I mange lande vil den respektive nationale BRITA-organisation eller den officielle BRITA-distributør tage udtjente PURITY filterpatroner tilbage. Spørg om mulighederne i dit land, og reducer dit CO₂-fodaftryk!



Når de opbrugte PURITY filterpatroner returneres, genbruges den ion-veksler, der bruges som filtermateriale, af BRITA til at producere nye filterpatroner uden kvalitetstab. BRITA har bidraget til at minimere sit CO₂-fodaftryk på denne måde siden 1992. Hvis du deltager i BRITA-genbrugsprogrammet, kan der udstedes et eksklusivt genbrugscertifikat.



5.2 Indsæt den nye filterpatron

- Tjek pakningssædet til o-ringen på filterpatronen (2), som er placeret på undersiden af trykbeholderlåget (1), for snavs og skader.
- Kontrollér o-ringen på den nye filterpatron (2) for korrekt placering i noten samt snavs og beskadigelse.
Bemærk: O-ringen og dens pakningssæde er fra fabrikken smurt med smøremiddel, der er godkendt til fødevarer.
- Indsæt en ny filterpatron (2) i trykbeholderen (3).
- Placer begge fødder på fødderne til trykbeholderen (20), løft trykbeholderen (3) i kappegrebene (17) og drej med uret, indtil kappegrebene er over fødderne til trykbeholderen.

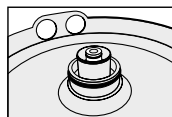
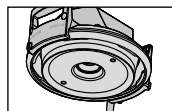

- Placer begge fødder på fødderne til trykbeholderen (20), og placer trykbeholderlåget (1) på trykbeholderen (3). Placeringen af den udragende tap på hver side af låggrebet (15) skal passe til den respektive fordybning i kappegrebet (17).
- Tryk trykbeholderlåget (1) ned, og drej det med uret, indtil lukkesikringen (18) går i hak.

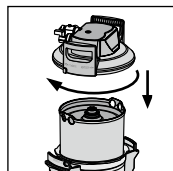

5.3 Opstart af filtersystemet

Skylning/udluftning af filtersystemer med og uden måle- og displayenhed (MAE)

Bemærk: Til skylning/udluftning kræves en spand med en kapacitet på mindst 10 liter.

- Læg filtersystemet vandret, og stil en spand under skylleslangen (13).

Bemærk: Med **PURITY Clean** og **PURITY Clean Extra** er skylning i stående stilling tilstrækkelig.

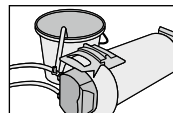

- Filtersystemer med måle- og displayenhed (MAE):**

Nulstilling af displayenheden (6)

For at betjene displayenheden skal du fjerne den fra kabinettet (4): For at gøre dette skal du skubbe displayenheden (6) opad omkring 3 cm og derefter fjerne den. Betjen displayenheden ved hjælp af knappen på bagsiden. Et tryk på knappen (>10 sekunder) accepterer datasættet under den første installation. Dog opdateres kapaciteten, bypass-indstillingen og inputdatoen.

Bemærk: Den månedlige grænse sættes automatisk til 12 måneder.

Bemærk: Hvis du ikke foretager en indtastning i mere end 30 sekunder, vender displayet tilbage til driftstilstand uden at acceptere de ændrede inputværdier.



Geninstaller displayenheden: For at gøre dette skal du indsætte tappene på displayenheden i styrerillerne på trykbeholderlågets kabinet (4) og trykke ned.

- Åbn skylleventilen helt (12).

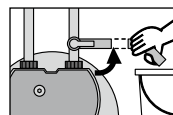

- Genåbn den lukkeventil (medfølger ikke), der er forkoblet til filtersystemets vandindløbsåbning ("IN"). Hold skylleslangen (13) nede i spanden. Skyl med mindst 10 liter.

Bemærk: Ved starten af skylleprocessen strømmer gråligt, mælkeagtigt vand fra skylleslangen ned i spanden. Dette er produktionsrelateret aktivt kulstøv, der skylles ud under skylningsprocessen. Det er helt normalt og ufarligt.

- Luk skylleventilen (12), placer filtersystemet oprejst igen og tøm spanden.

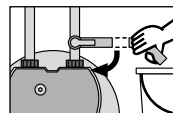

- Åbn forsigtigt skylleventilen (12), mens du holder skylleslangen nede i spanden. Skyl igen med mindst 10 liter.

Bemærk: I systemer med en måle- og displayenhed (MAE) viser displayet slutningen af skylleprocessen.

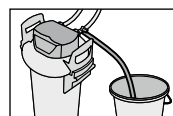

7. Luk skylleventilen (12).

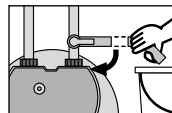

8. Kontrollér filtersystemet for eventuelle utætheder.
9. Bemærk den næste filterudskiftningsdato på det medfølgende farvede "servicemærkat" (21) og klæb den på "servicekortet" (mærkatet) på trykbeholderen (3).

10. **Kontrol af initialiseringen for filtersystemer med måle- og displayenhed (MAE)**

Vandhårdhed, bypass-indstilling i procent, resterende kapacitet i liter, kapacitetsbjælke og den aktuelle dato skal vises i displayet (5) (se brugsanvisning).

Bemærk: Hvis displayet (5) på displayenheden (6) ikke viser disse værdier, skal du skylle filtersystemet igen, indtil værdierne vises på displayet.

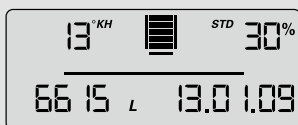

11. Filtersystemer med og uden måle- og displayenhed (MAE) er nu klar til drift.
12. Skift den tilsluttede enhed (f.eks. kaffemaskine) tilbage til normal driftstilstand.

⚠ Advarsel: Brug kun **PURITY Finest filtersystemer** i lodret position. Årsagen til dette er, at filterblandingen, der bruges i PURITY Finest (efter indledende opsvulmning) krymper tilbage i løbet af filterets driftstid. Drift i vandret position vil medføre, at ikke alt det indgående indløbsvand bliver filteret på grund af krympningen og det hulrum, der dannes. Dette ville være utilsigtet bypass. Filterpatronerne i Finest-serien skal dog altid skylles vandret **og** derefter lodret før opstart.

⚠ Advarsel: PURITY Finest filterpatronerne må **ikke** fjernes fra trykbeholderen efter skylning, da de udvider sig på grund af opsvulmningsprocesser. Efter skylning er det næsten umuligt at fjerne trykbeholderlåget og filterpatronen på grund af udvidelsen, og det er umuligt at genindsætte filterpatronen i trykbeholderen. Da filterblandingen, der bruges i PURITY Finest, krymper med tiden, er det først muligt at fjerne filterpatronen igen, når to tredjedele af filterkapaciteten er brugt op. Vær i denne sammenhæng også opmærksom på muligheden for at anvende en filterpatron efter et forkoblet blødgøringsanlæg (tabel i afsnit 3.4).

6. Filterkapacitet

Se kapitel III i denne udskiftningsvejledning for de forskellige PURITY filterpatroners kapacitet.

Bemærk: Du kan også bruge **BRITA Professional Filter Service-appen** til at få råd om valg af filtersystem, dets størrelse og bypass-indstillingen under hensyntagen til den tilsligtede brug og den lokale vandhårdhed. Den resulterende patronkapacitet (i liter) angives også baseret på de parametre, du indtaster. QR-koden for download af appen findes under kapitel II.

7. Tekniske data

Funktioner		PURITY filtersystem		
		Quell ST Steam	Finest	Clean Clean Extra
Driftstryk		2 - 6,9 bar		
Drifts-/vandtemperatur		4 - 30 °C		4 - 60 °C
Omgivende temperatur under	Drift	10 - 40 °C		10 - 50 °C
	Opbevaring	-20 - 50 °C		
Skylning		Stående og liggende		Stående
Driftsposition		Stående eller liggende	Kun stående	Stående eller liggende
Gevindtilslutning af vandindløb		G 3/4" udvendigt gevind (reduktionsstykke)		
Gevindtilslutning af vandudløb		G 3/4" udvendigt gevind (skylleventil)		

8. Bestillingsnumre

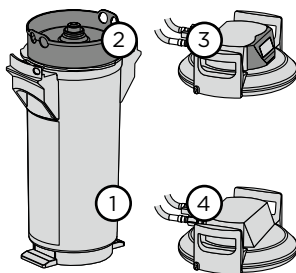

⚠ Advarsel: PURITY filterpatronen må kun bruges i kombination med den trykbeholder, der er særligt designet til dens størrelse, se kapitel I.

PURITY Quell ST	Varenummer	Billednummer
Filtersystem		
PURITY 450 Quell ST med MAE	1009227	1, 2, 3
PURITY 450 Quell ST uden MAE	1009228	1, 2, 4
PURITY 600 Quell ST med MAE	1009229	1, 2, 3
PURITY 600 Quell ST uden MAE	1009230	1, 2, 4
PURITY 1200 Quell ST med MAE	1009231	1, 2, 3
PURITY 1200 Quell ST uden MAE	1009232	1, 2, 4
Filterpatron		
PURITY 450 Quell ST	273000	2
PURITY 600 Quell ST	273200	2
PURITY 1200 Quell ST	273400	2
Trykbeholderlåg med måle- og displayenhed (MAE)		
PURITY 450 Quell ST	272000	3
PURITY 600 Quell ST		
PURITY 1200 Quell ST	272400	3
Trykbeholderlåg uden måle- og displayenhed (MAE)		
PURITY 450 Quell ST	272100	4
PURITY 600 Quell ST		

PURITY Finest	Varenummer	Billednummer
Filterpatron		
PURITY 600 Finest	273205	2
PURITY 1200 Finest	273204	2
Trykbeholderlåg med måle- og displayenhed (MAE)		
PURITY 450 Quell ST (fungerer som reservedel for PURITY Finest)	272000	3
PURITY 600 Quell ST (fungerer som reservedel for PURITY Finest)		
PURITY 1200 Quell ST (fungerer som reservedel for PURITY Finest)	272400	3
Trykbeholderlåg uden måle- og displayenhed (MAE)		
PURITY 450 Quell ST (fungerer som reservedel for PURITY Finest)	272100	4
PURITY 600 Quell ST (fungerer som reservedel for PURITY Finest)		

PURITY Steam	Varenummer	Billednummer
Filtersystem		
PURITY 450 Steam med MAE	1002912	1, 2, 3
PURITY 450 Steam uden MAE	1000654	1, 2, 4
PURITY 600 Steam med MAE	1002918	1, 2, 3
PURITY 600 Steam uden MAE	1000245	1, 2, 4
PURITY 1200 Steam med MAE	1002923	1, 2, 3
PURITY 1200 Steam uden MAE	1000226	1, 2, 4
Filterpatron		
PURITY 450 Steam	1000653	2
PURITY 600 Steam	1000252	2
PURITY 1200 Steam	1000231	2
Trykbeholderlåg med måle- og displayenhed (MAE)		
PURITY 450 Steam	1004331	3
PURITY 600 Steam		
PURITY 1200 Steam	1004328	3
Trykbeholderlåg uden måle- og displayenhed (MAE)		
PURITY 1200 Steam	1001461	4

PURITY Clean PURITY Clean Extra	Varenummer	Billednummer
Filtersystem		
PURITY 1200 Steam uden MAE	292083	1, 2, 4
PURITY 1200 Clean Extra uden MAE	1008200	1, 2, 4
Filterpatron		
PURITY 1200 Clean	315645	2
PURITY 1200 Clean Extra	1008197	2
Trykbeholderlåg uden måle- og displayenhed (MAE)		
PURITY 1200 Clean	273825	4
PURITY 1200 Clean Extra		

1 Användningsområde, funktion och fördelar



PURITY filtersystem minskar mängden av vissa substanser i inloppsvattnet till den rekommenderade nivån för respektive användning. Beroende på filtersystemet, filtrering kan betydligt minska formeringen av avlagringar, så som kalkavlagringar eller gips i enheten installerad nedströms (t.ex. kaffemaskin eller kombiångugn). Detta förhindrar avlagringsrelaterade maskinhaverier och de medföljande kostnaderna.

Alla PURITY filterpatroner innehåller aktivt kol som betydligt minskar förekomsten av smak- och doftelementreducerande ämnen i inloppsvattnet, så som klorin.

Flisar av varierande finhetsgrad behåller partiklar såsom rost, kalkavlagringar eller sand.

PURITY Quell ST främjar utvecklingen av en harmonisk smakprofil av surhet, beska, kropp och arom i kaffe och espresso. **PURITY Finest** stödjer den speciellt utpräglade utvecklingen av rostade smaker och beska vilka ger kaffe och espresso en smakprofil som är mycket populär i södra Europa.

Filtersystem	Quell ST	Finest*	Steam	Clean	Clean Extra
Användningsområde					
Kaffe- och espressomaskiner	•	•			
Dispenser för varm dryck	•	•			
Ångstryksystem			•		
Vanliga ugnar			•		
Diskmaskiner (Golvdiskmaskiner)				•	•
Använd efter en mjukgörande enhet är installerad uppströms					
Användning möjlig	•**				
Effekt					
Avhårdning (KH)	•	•	•	•	•
Reduktion av permanent hårdhet (PH)		•			•
Reduktion av mjukhetsgrad- formerande ioner***					•
Fördelar					
Reduktion av kalkavlagringar	•	•	•	•	•
Reduktion av gipsavlagringar		•			•
Reduktion av korrosionsrisken					•
Betydligt mindre polering på diskade artiklar				•	
Ingen polering efteråt av diskade artiklar är nödvändig.					•
Minskad energiförbrukning för att värma upp bruksvattnet.	•	•	•	•	•

- *  **Varning:** Vattnet som behandlas med **PURITY Finest** får **inte** användas för ångmaskiner (risk för grumlighet på insynsfönstert, även kallat "glaskorrosion").
- **  **Varning:** Detta minskar filterpatronens kapacitet med -30 %!
- *** Mjukhetsgrad-formerande ioner orsakar inte avlagringar, men kan leda till korrosion av materialen som används i utrustningen som installeras nedströms.

2 Ansvarsfrihet och garantivillkor

- Du måste installera PURITY filtersystemet exakt på det sätt som beskrivs i användarinstruktionerna. Du hittar åtkomsten till användarinstruktionerna i säkerhetsinformationen, vilken medföljer i pappersform med varje köpt filtersystem. En pappersversion av användarinstruktionerna finns tillgängliga på begäran.
- Du måste utföra utbytet av PURITY filterpatron exakt som beskrivet i instruktionerna för byte. Du hittar åtkomsten till instruktionerna för byte i säkerhetsinformation, som finns bifogade i en pappersversion med varje filterpatron. En pappersversion av instruktionerna för byte finns tillgänglig på begäran.
- Säkerhetsinformationen som medföljer PURITY filtersystem och PURITY filterpatron är en del av respektive produkt och måste behållas under hela produktens servicelängd och lämnas över till möjliga efterföljande ägare.
- BRITA är inte ansvarig för skador, inklusive allvarliga skador, kan uppstå vid hantering av PURITY filtersystemet och PURITY filterpatronen som inte följer instruktionerna och bestämmelserna i användningsinstruktionerna och instruktionerna för byte.
- PURITY filtersystemen omfattas av den lagstadgade tvååriga garantiperioden. PURITY filterpatroner täcks av en ettårig garanti. Ett garantikrav är endast giltigt om användaren beaktar och följer alla instruktioner i användarinstruktionerna och instruktionerna för byte.

3 Användnings- och säkerhetsinformation

3.1 Kvalificerad personal:

Obs: Endast utbildad och kvalificerad personal ska installera, byta filter och utföra underhåll på PURITY filtersystem.

3.2 Avsedd användning

- Användarinstruktionerna för PURITY filtersystem måste följas före, efter och under utbyte av en PURITY filterpatron. Processen för installation, användning och underhåll som beskrivs i instruktionerna är en förutsättning för korrekt och säker drift av PURITY filtersystemet.
- För relevanta användningsområden (t.ex. kaffemaskiner, diskmaskiner), används endast användningsspecifika BRITA filterpatroner (se kapitel I och avsnitt 1).

3.3 Specifik säkerhetsinformation

⚠ Varning: PURITY filtersystems tryckkärl och tryckkärlslock är utformade för en livscykel på **upp till 10 år** (från installationsdatumet), om de installeras och används korrekt och under de driftförhållanden som anges i de tekniska uppgifterna. Detta utbyte är obligatorisk efter tio år max. Det är obligatoriskt att byta ut **slangarna** minst **vart femte år**. **PURITY filterpatronerna** har en maximal livslängd på **ett år**.

- Endast vatten av dricksvattenkvalitet kan användas som ingående vatten för filtersystemet. Mikrobiologiskt kontaminerat vatten eller vatten av okänd kvalitet får aldrig användas utan tillräcklig desinficering.
- Om du får en uppmaning att koka vattnet för kranvatten måste filterpatronen bytas ut och anslutningarna rengöras (t.ex. med rengöringsdukar med alkohol) efter att uppmaningen har slutat.
- Vi rekommenderar i allmänhet att du kokar kranvatten för vissa grupper av människor (exempelvis immunförsvagade människor, spädbarn). Det gäller även filtrerat vatten.
- PURITY-filtersystemet är endast godkänt för filtrering av kallvatten (4-30 °C).

Undantag: PURITY Clean och PURITY Clean Extra filtersystemen kan även användas för filtrering av varmvatten (31-60 °C), med förbehåll för sedvanlig användningsintensitet; se avsnitt 7.

- Anmärkning för njur- och dialyspatienter: Under filtreringsprocessen kan kaliuminnehållet i vattnet öka något. Om du har någon njursjukdom och/eller måste följa en kaliumreglerad diet rekommenderar vi att du rådgör med din läkare innan du använder BRITA vattenfilter. Kaliuminnehållet i en liter av filtrerat vatten är lägre än mängden kalium i ett äpple eller en banan.
- Filtreringen klassificeras som kategori 2 enligt DIN EN 1717. Kategori 2-vätskor är säkra för mänsklig konsumtion i alla former.
- BRITA rekommenderar att du inte lämnar filtersystemet oanvänt under en längre tidsperiod. Om filtersystemet inte används på några dagar (2-3 dagar) rekommenderar vi att du spolar filterpatronen med minst x* liter i enlighet med tabellen nedan. Efter en stagnationsperiod på mer än fyra veckor ska du spola filterpatronen med åtminstone x** liter enligt tabellen nedan, eller byta ut den. Notera även en filterpatrons maximala livslängd på 12 månader från idriftsättningsdatumet.

Storleken på filtersystemet	x* spolningsvolym efter 2-3 dagar av icke-användning	x** spolningsvolym efter 4 veckor av icke-användning
PURITY 450	6 liter	30 liter
PURITY 600	12 liter	60 liter
PURITY 1200	24 liter	120 liter

- Låt inte filtersystemet komma i kontakt med högkoncentrerade rengöringsmedel (t.ex. blekmedel, klorerade lösningsmedel, starka oxidationsmedel) eftersom det inte är resistent mot dem.
- Lämnar inte stödfoten (19; se avsnitt 4) och filterstödet (20; se avsnitt 4) stående in vatten under långa tidsperioder.
- Öppna eller demontera inte filtersystemet under användning. Öppna inte filterpatronen.
- Byt ut filterpatronen när den maximala filterkapaciteten (i liter) har uppnåtts. Fortsatt användning kan bland annat leda till att det blir omöjligt att ta bort filterpatronen från tryckkärlet (detta gäller speciellt, men inte uteslutande, användning av filtersystem efter att en vattenmjukgörandenhet har installerats uppströms) och till bildning av avlagningar.

- Använd endast **PURITY Finest** filtersystem i en vertikal position.
- Ta **inte** bort **PURITY Finest** filterpatroner från tryckkärnen efter spolning. Du kan ta bort patronen igen tidigast efter att två tredjedelar av filtreringskapaciteten har använts.
- Produktionsdatum:

Märkning med produktionsdatumet på tryckkärlet och tryckkärlslocket.

Exempel: 0624

06	Produktionsmånad, i detta fall: Juni	
24	Produktionsår, i detta fall: 2024	

3.4 Säkerhetsrelaterad monteringsinformation

⚠ Varning: Möjligheten att använda PURITY filtersystemet efter en mjukgörande enhet installerad uppströms beror på den PURITY filterpatron som används.

Filterpatron	Använd efter att mjukgörande enhet är installerad uppströms
PURITY Quell ST	✓ Möjligt*
PURITY Finest	✗ Inte möjligt
PURITY Steam	✗ Inte möjligt
PURITY Clean	✗ Inte möjligt
PURITY Clean Extra	✗ Inte möjligt

* Filterpatronens kapacitet minskas med -30 % när den används efter en mjukgörande enhet.

Obs: En avstängningsventil (ej inkluderad i leveransomfattningen) måste installerad uppströms från slangen till vatteninloppet på PURITY filtersystemet.

Obs: Med **PURITY Finest** måste bypassen på tryckkärlslocket alltid vara inställd på 0 %.

- Enheten som används med filtret måste vara fri från avlagringar (t.ex. kalkavlagring, gips) före installationen.
- Skydda filtersystemet från solljus och mekanisk skada. Installera inte nära värmekällor eller öppna lågor (se avsnitt 7).
- Om vattentrycket är större än 6,9 bar eller om det finns juridiska krav måste du installera en tryckavlastare uppström i filtersystemet.
- Installera inte några kopparrör eller galvaniserade eller nickelpåpläterade rör/anslutningsdon mellan filtersystemet och användaren. När du väljer material för vattenberörda delar efter filtersystemet, kom ihåg att det dekarbonerade vatten innehåller fri kolsyra, vilket kan leda till korrosion om olämpliga material används. Vi rekommenderar användning av slangsatser från BRITA.
- Alla delar måste installeras i enlighet med landspecifika riktlinjer för installationen av dricksvattenanordningar.
- En backflödesventil är redan installerad på vatteninlopp på tryckkärlslocket ("IN") på fabriken.
- Alla komponenter måste installeras i enlighet med landspecifika riktlinjer för installationen av dricksvattensystem.

4 Illustrerad komponentöversikt

#	Klassificering
1	Tryckkärlslock
2	Filterpatron
3	Tryckkärl
4	Tryckkärlslock (måtenhet valfritt)
5	Display (valfritt)
6	Displayenhet (valfritt)
7	Slang till vatteninlopp (anslutningsgänga på båda sidorna)
8	Slang till vatteninlopp anslutningsgänga (3/4" hona med inåtvänd gängning)
9	Reducerare 3/4" hane med utåtvändig gänga
10	Slang till vattenutsläpp (anslutningsgänga på båda sidorna)
11	Slang till vattenutsläpp anslutningsgänga (3/4" hona med inåtvänd gängning)
12	Spolventil 3/4" hane med utåtvändig gänga
13	Spolslang
14	Bypassventil för bypass inställning
15	Handtag till tryckkärlslocket
16	Kork som skyddar mot damm
17	Tryckkärlshandtag
18	Låsspärr
19	Stödfot
20	Filterstöd
21	Service-etikett

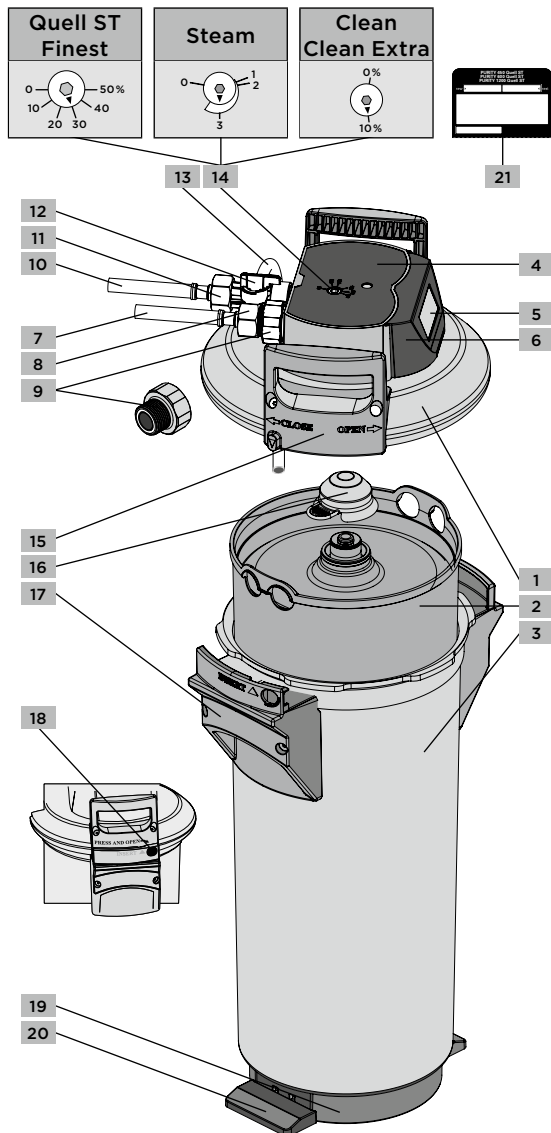

5 Utbyte av PURITY filterpatron

Obs: Endast utbildad och kvalificerad personal ska installera, byta utfilter och utföra underhåll på PURITY filtersystem.

⚠ Varning: PURITY filterpatron får endast användas i kombination med ett tryckkärl som är specifikt utformat för dess storlek, se kapitel 1. Annars finns det en risk för vattenskador.

⚠ Varning: Inspektera alla delar som tagits isär noggrant när du byter ut patronen! Byt ut alla defekta delar och rengör alla kontaminerade delar! Läs drift- och säkerhetsinformationen innan du byter ut patronen. Efter förvaring och transport i temperatur under 0 °C, måste produkten förvaras i sin originalförpackning i minst 24 timmar innan den installeras i den omgivningstemperatur som anges i avsnitt 7.

PURITY filtersystem utan mät- och displayenhet (MAE) (4, 5, 6)

Byt ut filterpatronen senast 12 månader efter idriftsättning, oberoende av hur förbrukad den är, med förbehåll för den vanliga användningsintensiteten i branschen. Om kapaciteten i det filtermedia som används i filterpatronen är förbrukad före denna tidsperiod måste den bytas ut tidigare.

PURITY filtersystem med mät- och displayenhet (MAE) (4, 5, 6)

Byt ut filterpatronen senast 12 månader efter idriftsättningen, oavsett hur förbrukad den är. Om filterpatronens kapacitet är förbrukad före denna tidsperiod måste den bytas ut tidigare. Om patronens kapacitet överskrider, kommer övervärder (i liter) att blinka på displayen (5) som ett negativt värde och stapeldiagrammet kommer inte längre att visa några staplar. Ett blinkande datum indikerar att den månatliga gränsen för patronen har överskridits.

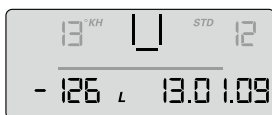

5.1 Ta bort en förbrukad filterpatron

1. Växla den anslutna enhet (t.ex. kaffemaskin) till underhållsläge eller vidta andra lämpliga åtgärder för att kunna byta ut filtret utan att du får några felmeddelanden. För att göra detta, följ användarinstruktionerna för den anslutna enheten eller kontakta tillverkaren.
2. Stäng avstängningsventilen (ej inkluderad i leveransomfattningen), vilken måste installeras uppströms på vatteninloppets öppning i filtersystemet ("IN").
3. Placera spolslangen(13) i en hink (10 liter). Öppna spolventilen (12) för att släppa ut återstående tryck i filtersystemet. Samla ihop vattenflöde i en hink.

Obs: Om den filtrerade vattenvolymen som flödar ut överskrider en liter är avstängningsventilen inte helt stängd eller är kalkificerad.

4. Stäng spolventilen (12).

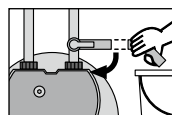
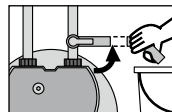

5. Placera båda fötterna på filterstödet (20). De anslutna slangarna pekar bort från dig. Öppna tryckkärlslocket (1) genom att klicka på låsspärren (18) samtidigt som du vrider den moturs så långt som möjligt.

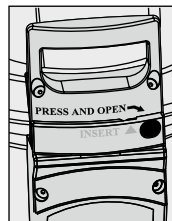

6. Ta bort tryckkärlslocket (1) och placera det upp och ner (hygien!).
7. Placera båda fötterna på filterstödet (20) och vrid tryckkärlet (3) moturs på tryckkärlshandtagen (17) så långt som möjligt.
8. Ta bort fötterna från filterstödet (20) och tryck ner tryckkärlet (3) med båda händerna på tryckkärlshandtagen (17).
9. Ta bort den förbrukade filterpatronen (2) från tryckkärlet(3).
10. Placera den förbrukade filterpatronen (2) upp och ner i diskhon eller någon annan form av dräneringsenhet för att tömma den. (> 5 minut).
11. Stäng den förbrukade filterpatronen (2) med den röda korken som skyddar mot damm(16) på den nya filterpatronen som förhindrar att kvarvarande vatten läcker ut. Skicka tillbaka filterpatronen i originalkartongen till BRITAs adress som finns på baksidan på baksidan. Se informationsfältet nedan.

Obs: I många länder kommer BRITAs nationella organisation eller BRITAs officiella distributör att ta tillbaka förbrukade PURITY filterpatroner. Fråga om möjligheterna i ditt land och minska ditt koldioxidfotavtryck!



När de förbrukade PURITY filterpatronerna lämnas tillbaka återvinner BRITA jon brytaren som används som filtermaterial och återanvänder den för att producera nya filterpatroner, utan att kvaliteten försämras. BRITA har bidragit till att minimera sitt CO₂-fotavtryck på detta sätt sedan 1992. Om du deltar i BRITAs återvinningsprogram kan vi utfärda ett exklusivt återvinningscertifikat.



5.2 Sätt i den nya filterpatronen

1. Kontrollera packningssätet för O-ringens på filterpatronen (2), vilken finns på undersidan av tryckkärls locket (1), så att det inte finns smuts eller skador.
2. Kontrollera att O-ringens på den nya filterpatronen (2) har korrekt fäste i skåran och att det inte finns smuts och skador.
Obs: DO-ringens och dess packningssäte är smorda livsmedelssäkert smörjmedel på fabriken.
3. Infoga den nya filterpatronen (2) i tryckkärlet (3).
4. Placera båda fötterna på filterstödet (20), lyft tryckkärlet (3) med hjälp av tryckkärlshandtagen (17) och vrid medurs till tryckkärlshandtagen är ovanför filterstödet.

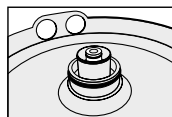
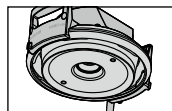

- Placera båda fötterna på filterstödet (20) och placera tryckkärlslocket (1) på tryckkärlet (3). Placeringen av den utstickande fliken på varje sida av handtaget till tryckkärlslocket (15) måste matcha den respektive fördjupningen på tryckkärlshandtaget (17).
- Tryck ner tryckkärlslocket (1) och vrid det moturs tills låsspärren (18) hakas i.

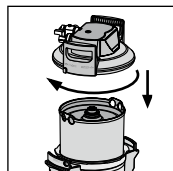

5.3 Idriftsätta filtersystemet

Spola/avlufva filtersystem med och utan mät- och displayenhet (MAE).

Obs: En hink som rymmer minst 10 liter krävs för spolning/avlufning.

- Lägg filtret horisontellt och placera en hink under spolslangen (13).

Obs: Med **PURITY Clean** och **PURITY Clean Extra**, räcker det att spola i en stående position.

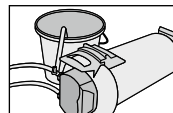

- Filtersystem med mät- och displayenhet (MAE):**

Återställa displayenheten (6)

För att använda displayenheten, ta ut den från höljet (4): För att göra detta, dra displayenheten (6) uppåt ungefär 3 cm och ta sedan bort den. Använd displayenheten med hjälp av knappen på baksidan. När du pressar på knappen (>10 seconds) accepteras data som ställts in under den första installationen. Men kapaciteten, bypassinställningen och inmatningsdatum är uppdaterade.

Obs: Den månatliga gränsen är automatiskt inställd på tolv månader.

Obs: Om du inte gör en inmatning under mer än 30 sekunder kommer displayen att gå tillbaka till driftläge utan att acceptera de ändrade inmatningsvärdena.



Återsinstallera displayenheten För att göra detta, infoga displayenhetens flikar i styrskråorna som finns på tryckkärlslockets hölje (4) och tryck nedåt.

- Öppna spolventilen helt (12).

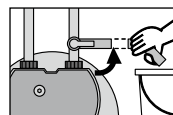

- Öppna avstängningsventilen igen (ej inkluderad i leveransomfattningen), vilken måste installerad uppströms på vatteninloppets öppning i filtersystemet ("IN"). Håll ner spolslangen (13) i hinken. Spola med minst 10 liter.

Obs: I system med en mät- och displayenhet (MAE) visas displayen vid slutet av spolningsprocessen.

- Stäng spolventilen (12), ställ filtersystemet i upprätt position igen och töm hinken.

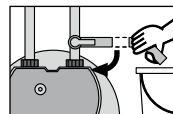

6. Öppna försiktigt spolventilen (12) medan du håller slangen ner i slangen. Spola med minst 10 liter igen.

Obs: I system med en mät- och displayenhet (MAE) visas displayen vid slutet av spolningsprocessen.

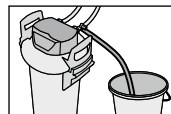

7. Stäng spolventilen (12).

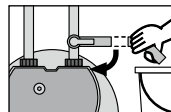

8. Kontrollera filtersystemet för att upptäcka läckage.

9. Notera sedan datumet för nästa filterbyte på den bifogade färgade "service-etiketten" (21) och sätt fast den på "service genomförd" (etikett) på tryckkärlet (3).

10. **Kontrollera igångsättning av filtersystem med mät- och displayenhet (MAE).**

Vattenhårdhet, bypassinställning i procent, kvarvarande kapacitet i liter, kapacitetsstapel och dagens datum måste visas i displayen (5) (se användarinstruktionerna).

Obs: Om displayen (5) på displayenheten (6) inte visar dessa värden ska du spolafiltersystemet igen tills värdena syns på displayen.

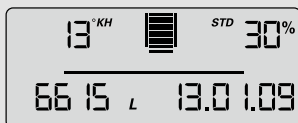

11. Filtersystem med och utan ett mät- och displayenhet (MAE) är nu redo för användning.

12. Växla tillbaka den anslutna enheten (t.ex. kaffemaskin) tillbaka till normalt driftläge.

⚠ Varning: Använd endast **PURITY Finest** filtersystem i en vertikal position. Anledningen för detta är att filterblandningen som används i PURITY Finest (efter inledande uppsvällning) krymper tillbaka igen under filtrets servicelängd. Användning i en horisontell position skulle leda till att inte allt inkommande inloppsvatten filtreras på grund av krympning och att håligheter skapas. Detta skulle vara ett oavsiktligt bypass. Men Finest-serien av filterpatroner måste alltid spolras horisontellt **och** sedan vertikalt före idriftsättning.

⚠ Varning: **PURITY Finest** filterpatroner ska **inte** tas bort från tryckkärlet efter spolning, eftersom de expanderar på grund av uppsvällningsprocesser. Efter spolning är det nästan omöjligt att ta bort tryckkärletslocket och filterpatronen på grund av expansionen och det är omöjligt att återinfoga filterpatronen i tryckkärlet. Eftersom filterblandningen som används i PURITY Finest krymper med tiden är det endast möjligt att ta bort filtrepatronen efter att två tredjedelar av filtreringskapacitet har använts. I den här kontexten, notera att det är möjligt att använda en filterpatron efter att en mjukgörande enhet har installerats uppströms (tabell i avsnitt 3.4).

6. Filtreringskapacitet

Se kapitel III i dessa instruktioner för byte för de olika PURITY filterpatronernas kapaciteter. **Obs:** Alternativt kan du använda **BRITA Professional Filter Service-appen** för att få råd om val av filtersystem, dess storlek och förbikopplingsinställningar. Avsedd användning och lokal vattenhårdhet tas med i beräkningarna. Baserat på de parametrar du anger, specificeras även patronens resulterande kapacitet (i liter). Du hittar QR-koden för att ladda ner appen under kapitel II.

7. Tekniska data

Funktioner		PURITY filter system		
		Quell ST Steam	Finest	Clean Clean Extra
Arbetsstryck		2 - 6,9 bar		
Drifts-/vattentemperatur		4 - 30 °C		4 - 60 °C
Omgivningstemperatur under	Drift	10 - 40 °C		10 - 50 °C
	Förvaring	-20 - 50 °C		
Spolning		Stående eller liggande		Stående
Arbetsposition		Stående eller liggande	Endast stående	Stående eller liggande
Vatteninlopp gänganslutning		G 3/4" hane med utåtvändig gänga (reducerare)		
Gänganslutning för vattenutsläpp		G 3/4" hane med utåtvändig gänga (spolventil)		

8. Ordernummer

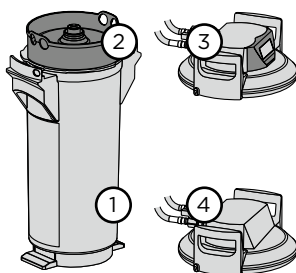

⚠ Varning: PURITY filterpatron får endast användas i kombination med ett tryckkärl som är specifikt utformat för dess storlek, se kapitel I.

PURITY Quell ST	Artikelnummer	Bildnummer
Filtersystem		
PURITY 450 Quell ST med MAE	1009227	1, 2, 3
PURITY 450 Quell ST utan MAE	1009228	1, 2, 4
PURITY 600 Quell ST med MAE	1009229	1, 2, 3
PURITY 600 Quell ST utan MAE	1009230	1, 2, 4
PURITY 1200 Quell ST med MAE	1009231	1, 2, 3
PURITY 1200 Quell ST utan MAE	1009232	1, 2, 4
Filterpatron		
PURITY 450 Quell ST	273000	2
PURITY 600 Quell ST	273200	2
PURITY 1200 Quell ST	273400	2
Tryckkärslöck med mät-och displayenhet (MAE).		
PURITY 450 Quell ST	272000	3
PURITY 600 Quell ST		
PURITY 1200 Quell ST	272400	3
Tryckkärslöck utan mät-och displayenhet (MAE)		
PURITY 450 Quell ST	272100	4
PURITY 600 Quell ST		

PURITY Finest	Artikelnummer	Bildnummer
Filterpatron		
PURITY 600 Finest	273205	2
PURITY 1200 Finest	273204	2
Tryckkärslöck med mät-och displayenhet (MAE).		
PURITY 450 Quell ST (fungerar som en reservdel för PURITY Finest)	272000	3
PURITY 600 Quell ST (fungerar som reservdel för PURITY Finest)		
PURITY 1200 Quell ST (fungerar som en reservdel för PURITY Finest)	272400	3
Tryckkärslöck utan mät-och displayenhet (MAE)		
PURITY 450 Quell ST (fungerar som en reservdel för PURITY Finest)	272100	4
PURITY 600 Quell ST (fungerar som reservdel för PURITY Finest)		

PURITY Steam	Artikelnummer	Bildnummer
Filtersystem		
PURITY 450 Steam med MAE	1002912	1, 2, 3
PURITY 450 Steam utan MAE	1000654	1, 2, 4
PURITY 600 Steam utan MAE	1002918	1, 2, 3
PURITY 600 Steam utan MAE	1000245	1, 2, 4
PURITY 1200 Steam med MAE	1002923	1, 2, 3
PURITY 1200 Steam utan MAE	1000226	1, 2, 4
Filterpatron		
PURITY 450 Steam	1000653	2
PURITY 600 Steam	1000252	2
PURITY 1200 Steam	1000231	2
Tryckkärlslock med mät-och displayenhet (MAE).		
PURITY 450 Steam	1004331	3
PURITY 600 Steam		
PURITY 1200 Steam	1004328	3
Tryckkärlslock utan mät-och displayenhet (MAE)		
PURITY 1200 Steam	1001461	4

PURITY Clean PURITY Clean Extra	Artikelnummer	Bildnummer
Filtersystem		
PURITY 1200 Clean utan MAE	292083	1, 2, 4
PURITY 1200 Clean Extra utan MAE	1008200	1, 2, 4
Filterpatron		
PURITY 1200 Clean	315645	2
PURITY 1200 Clean Extra	1008197	2
Tryckkärlslock utan mät-och displayenhet (MAE)		
PURITY 1200 Clean	273825	4
PURITY 1200 Clean Extra		



1 Область применения, функции и преимущества

Фильтрующие системы PURITY могут снизить число определенных веществ в подаваемой воде до уровня, рекомендуемого для соответствующей области применения. В зависимости от фильтрующей системы фильтрация значительно сокращает отложение осадков, например накипи или гипса в приборе, установленном после системы (например, в кофемашине или пароконвектомате). Это позволяет избежать поломок устройств, вызванных накипью, и связанных расходов.

Все фильтрующие картриджи PURITY содержат активированный уголь, который существенно сокращает объем веществ, влияющих на вкус и запах подаваемой воды, например хлора.

Флис различной плотности удерживает такие частицы, как ржавчина, накипь и песок.

PURITY Quell ST обеспечивает гармоничный вкусовой профиль (кислотность, горечь, насыщенность и аромат) кофе и эспрессо. **PURITY Finest** усиливает вкус обжарки и горечи, позволяя получить вкусовой профиль кофе и эспрессо, который так любят в Южной Европе.

Фильтрующая система	Quell ST	Finest*	Steam	Clean	Clean Extra
Область применения					
Эспрессо-машины и кофеварки	•	•			
Автоматы для приготовления горячих напитков	•	•			
Пароконвектоматы			•		
Традиционные духовки			•		
Посудомоечные машины (посудомоечные машины для установки под столешницу)				•	•
Используется после умягчителя воды, установленного перед системой					
Возможные способы применения	•**				
Воздействие					
Снижение временной (карбонатной) жесткости воды (KH)	•	•	•	•	•
Снижение постоянной жесткости воды (PH)		•			•
Сокращение количества ионов, не образующих жесткость***					•
Преимущества					
Сокращение накипи	•	•	•	•	•
Сокращение отложений гипса		•			•
Снижение риска коррозии					•
Значительное снижение необходимости в последующей полировке вымытой посуды				•	

RU

Фильтрующая система	Quell ST	Finest*	Steam	Clean	Clean Extra
Последующая полировка вымытой посуды не требуется					•
Снижение потребления энергии для подогрева воды	•	•	•	•	•

*  **Внимание:** Воду, обработанную системой PURITY Finest, не следует использовать для генерации пара (риск возникновения мутности смотрового окна — так называемый эффект «коррозии стекла»).

**  **Внимание:** Это снижает ресурс фильтрующего картриджа на 30%!

*** Ионы, не образующие жесткость, не вызывают отложений, но могут привести к коррозии материалов, используемых в оборудовании, установленном после системы.

2 Исключение ответственности и условия гарантии

- Фильтрующую систему PURITY необходимо устанавливать в полном соответствии с инструкциями по использованию. Вы можете получить доступ к инструкциям по использованию в указании по безопасности, которое в печатном формате прилагается к каждой приобретенной фильтрующей системе. Печатные инструкции по использованию предоставляются по запросу.
- Замену фильтрующего картриджа PURITY необходимо выполнять в полном соответствии с инструкциями по замене. Вы можете получить доступ к инструкциям по замене в указании по безопасности, которое в печатном формате прилагается к каждому фильтрующему картриджу. Печатные инструкции по замене предоставляются по запросу.
- Указание по безопасности, прилагаемое к фильтрующей системе PURITY и фильтрующему картриджу PURITY, является частью соответствующего продукта. Его следует хранить в течение всего периода использования продукта и передавать всем последующим его владельцам.
- Компания BRITA не несет какой-либо ответственности за любой ущерб, в том числе косвенный, который может стать результатом использования фильтрующей системы PURITY и фильтрующего картриджа PURITY не в соответствии с инструкциями и положениями в инструкциях по использованию и замене картриджа.
- К фильтрующим системам PURITY применяется двухлетний гарантийный период, установленный законодательством. К фильтрующим картриджам PURITY применяется однолетняя гарантия. Право на гарантийное обслуживание является действительным, только если пользователь соблюдает все указания в инструкциях по использованию и замене.

3 Руководство по эксплуатации и безопасности

3.1 Квалифицированный персонал

Примечание: Только обученные специалисты могут устанавливать и заменять фильтры, а также проводить техническое обслуживание фильтрующей системы PURITY.

3.2 Использование по назначению

- Инструкции по использованию фильтрующей системы PURITY необходимо соблюдать перед или во время каждой замены фильтрующего картриджа PURITY. Процедура установки, использования и технического обслуживания, описанная в инструкциях, является обязательной для правильной и безопасной работы фильтрующей системы PURITY.
- Для соответствующих областей применения (например, для кофемашин, посудомоечных машин) используйте только фильтрующие картриджи BRITA в соответствии со спецификой условий применения (см. главу I и раздел 1).

3.3 Информация о мерах безопасности

⚠ Сосуд под давлением и крышка сосуда под давлением фильтрующей системы PURITY рассчитаны на срок службы **до 10 лет** (с даты установки) при правильной установке и использовании в соответствующих условиях эксплуатации, указанных в технических данных. Заменять их следует не позднее, чем через 10 лет. Замену **шлангов** следует проводить не реже, чем **каждые 5 лет**. Максимальный срок эксплуатации **фильтрующих картриджей PURITY составляет 1 год**.

- Фильтрующую систему можно использовать только с водой питьевого качества. Воду, содержащую вредные микробиологические примеси, или воду неизвестного качества никогда не следует использовать без соответствующей дезинфекции.
- Если существует требование кипятить водопроводную воду, фильтрующий картридж необходимо заменить, а соединения следует очистить (например, тряпкой, смоченной спиртом) после прекращения действия требования.
- Также обычно рекомендуется кипятить водопроводную воду для определенных групп людей (например, людей со слабым иммунитетом, младенцев). Аналогичные требования применяются и к очищенной воде.
- Фильтрующая система PURITY может использоваться только для фильтрации холодной воды (4–30 °C). **Исключение:** Фильтрующие системы **PURITY Clean** и **PURITY Clean Extra** также можно использовать для фильтрации теплой воды (31–60 °C) в зависимости от обычной интенсивности использования (см. раздел 7).
- Примечание для пользователей с заболеванием почек и пациентов, проходящих процедуру диализа: В процессе фильтрации возможно незначительное повышение содержания калия. Если вы страдаете заболеваниями почек и/или должны соблюдать диету с ограниченным потреблением калия, мы советуем вам, прежде чем начать пользоваться фильтром для воды BRITA, проконсультироваться со своим лечащим врачом. Содержание калия в одном литре очищенной воды меньше, чем в одном яблоке или банане.
- Фильтрат относится к категории 2, согласно стандарту DIN EN 1717. Жидкости категории 2 являются безопасными для употребления человеком в любой форме.

- BRITA рекомендует не оставлять фильтрующую систему слишком долго без использования. Если фильтрующая система не используется несколько дней (2-3 дня), рекомендуется промыть фильтрующий картридж по крайней мере х* литрами воды, согласно таблице ниже. После простоя более четырех недель следует промыть фильтрующий картридж по крайней мере х* литрами воды, согласно таблице ниже, или заменить его. Также обратите внимание, что период использования фильтрующего картриджа составляет 12 месяцев с даты ввода в эксплуатацию.

Размер фильтрующей системы	Количество воды для промывки х* после 2-3 дней отсутствия использования	Количество воды для промывки х** после 4 недель отсутствия использования
PURITY 450	6 литров	30 литров
PURITY 600	12 литров	60 литров
PURITY 1200	24 литров	120 литров

- Не допускайте контакта фильтрующей системы с мощными средствами с высокой концентрацией (например, хлорной известью, хлорными растворителями, сильными окислителями), так как она не является стойкой к ним.
- Не оставляйте опорную стойку (19; см. раздел 4) и упоры для ног (20; см. раздел 4) в воде на длительное время.
- Во время эксплуатации запрещается открывать или демонтировать фильтрующую систему. Запрещается открывать фильтрующий картридж.
- Замените фильтрующий картридж, когда ресурс фильтра (в литрах) будет исчерпан. Продолжение использования может привести, в том числе, к невозможности извлечь фильтрующий картридж из сосуда под давлением (это также относится к использованию фильтрующей системы после умягчителя воды, установленного перед системой) и формированию отложений.
- Используйте фильтрующие системы **PURITY Finest** только в вертикальном положении.
- Не** извлекайте фильтрующие картриджи **PURITY Finest** из сосуда под давлением после промывания. Вы можете извлечь картридж только после того, как его ресурс будет исчерпан по меньшей мере на две трети.
- Дата изготовления:

Отметка с датой изготовления находится на сосуде под давлением и крышке сосуда под давлением

Пример: 0624

06	Месяц изготовления, в данном случае: Июнь	
24	Год изготовления, в данном случае: 2024	

3.4 Инструкции по безопасности для сборки

⚠ Внимание: Возможность использования фильтрующей системы PURITY после умягчителя воды, установленного перед системой, зависит от используемого фильтрующего картриджа PURITY.

Фильтрующий картридж	Использование после умягчителя воды, установленного перед системой
PURITY Quell ST	✓ Возможно*
PURITY Finest	✗ Невозможно
PURITY Steam	✗ Невозможно
PURITY Clean	✗ Невозможно
PURITY Clean Extra	✗ Невозможно

* При использовании после умягчителя воды ресурс фильтрующего картриджа уменьшается приблизительно на 30%.

Примечание: Запорный клапан (не входит в комплект поставки) следует установить перед шлангом для подачи воды фильтрующей системы PURITY.

Примечание: При использовании **PURITY Finest** байпас в крышке сосуда под давлением должен быть всегда установлен на 0%.

- Прибор, используемый с фильтром, не должен содержать отложений (например, накипи и гипса) перед установкой.
- Защитите фильтрующую систему от солнечного света и механических повреждений. Не устанавливайте рядом с источником тепла или открытого пламени (см. раздел 7).
- Если давление воды больше 6,9 бар или применяются соответствующие юридические требования, перед фильтрующей системой необходимо установить редуктор давления.
- Не устанавливайте медные трубы, гальванизированные или никелированные трубы/соединители между фильтрующей системой и пользователем. При выборе материалов для контактирующих с водой деталей, устанавливаемых после фильтрующей системы, обратите внимание, что декарбонизированная вода содержит свободную угольную кислоту, что может привести к коррозии при использовании неподходящих материалов. Рекомендуется использовать комплекты шлангов BRITA.
- Установка всех деталей должна производиться в соответствии с руководствами по монтажу средств очистки питьевой водопроводной воды.
- Обратный клапан уже был установлен на патрубке подачи воды крышки сосуда под давлением («IN») на заводе.
- Установка всех деталей должна производиться в соответствии с руководствами по монтажу систем очистки питьевой воды, принятыми в вашей стране.

4 Иллюстрированный обзор компонентов

#	Обозначение
1	Крышка сосуда под давлением
2	Фильтрующий картридж
3	Сосуд под давлением
4	Корпус крышки сосуда под давлением (измерительный блок является опциональным)
5	Дисплей (опция)
6	Модуль дисплея (опция)
7	Шланг для подачи воды (соединительная резьба на обеих сторонах)
8	Соединительная резьба шланга для подачи воды (внутренняя резьба 3/4")
9	Переходник, внешняя резьба 3/4"
10	Шланг для спуска воды (соединительная резьба на обеих сторонах)
11	Соединительная резьба шланга для спуска воды (внутренняя резьба 3/4")
12	Промывочный клапан, внешняя резьба 3/4"
13	Промывочный шланг
14	Клапан для смешивания для установки байпаса
15	Ручка на крышке сосуда под давлением
16	Пылезащитный колпачок
17	Ручка на сосуде под давлением
18	Фиксатор замка
19	Опорная стойка
20	Упоры для ног
21	Сервисный стикер

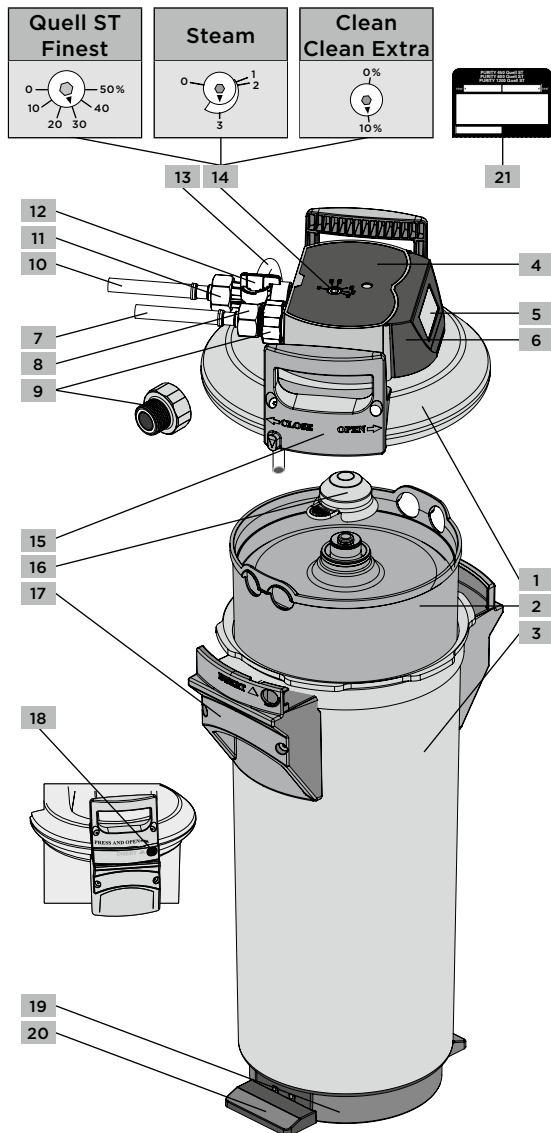

5 Замена фильтрующего картриджа PURITY

Примечание: Только обученные специалисты могут устанавливать и заменять фильтры, а также проводить техническое обслуживание фильтрующей системы PURITY.

⚠ Внимание: Фильтрующий картридж PURITY может использоваться только вместе с сосудом под давлением, предназначенным для картриджа этого размера, см. главу I. В противном случае возможно повреждение из-за воздействия воды.

⚠ Внимание: Внимательно осмотрите все снятые детали во время замены! Замените все дефектные детали и очистите загрязненные детали! Соблюдайте руководство по эксплуатации и безопасности перед заменой. После хранения и транспортировки при температуре ниже 0 °C продукт необходимо хранить в открытой оригинальной упаковке как минимум в течение 24 часов, прежде чем устанавливать его при указанных температурах окружающей среды (см. главу 7).

Фильтрующие системы PURITY без блока измерения и индикации (MDU) (4, 5, 6)
Замените фильтрующий картридж не позже, чем через 12 месяцев после ввода в эксплуатацию независимо от израсходования ресурса в соответствии с обычной интенсивностью использования в отрасли. Если ресурс фильтрующего картриджа исчерпан до истечения этого периода, фильтр следует заменить раньше.

Фильтрующие системы PURITY с блоком измерения и индикации (MDU) (4, 5, 6)
Замените фильтрующий картридж не позже, чем через 12 месяцев после ввода в эксплуатацию независимо от израсходования ресурса. Если ресурс фильтрующего картриджа исчерпан до истечения этого периода, фильтр следует заменить раньше. Если ресурс фильтрующего картриджа превышен, соответствующее значение в литрах мигает на дисплее (5) как отрицательное значение, а на индикаторе не отображаются полоски. Мигающая дата означает, что месячный предел картриджа превышен.



5.1 Снятие использованного картриджа для фильтра

1. Переведите подключенное устройство (например, кофемашину) в режим технического обслуживания или примите другие соответствующие меры, чтобы заменить фильтр без появления сообщений об ошибке. Для этого соблюдайте инструкции по использованию подключенного устройства или обратитесь к изготовителю.
2. Закройте запорный клапан (не входит в комплект поставки), который должен быть установлен перед патрубком для подачи воды фильтрующей системы («IN»).
3. Поместите промывочный шланг (13) в ведро (10 литров). Откройте промывочный клапан (12), чтобы сбросить остаточное давление в фильтрующей системе. Соберите вылившуюся воду в ведро.

Примечание: Если объем отфильтрованной воды превышает один литр, запорный клапан не полностью закрыт или кальцифицировался.

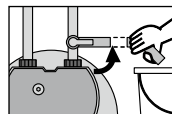

4. Закройте промывочный клапан (12).

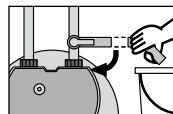

5. Поместите обе ноги на упорах для ног (20). Подключенные шланги должны быть направлены от вас. Откройте крышку сосуда под давлением (1), нажав на фиксатор замка (18) и одновременно повернув его против часовой стрелки насколько это возможно.

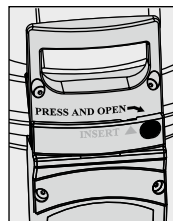

6. Снимите крышку сосуда под давлением (1) и положите ее вверх дном (для гигиены).
7. Поместите обе ноги на упоры для ног (20) и поверните сосуд под давлением (3) против часовой стрелки насколько это возможно, держа его за ручки (17).
8. Уберите ноги с упоров для ног (20) и нажмите на сосуд под давлением (3) обеими руками, держась за ручки на сосуде под давлением (17).
9. Извлеките использованный картридж для фильтра (2) из сосуда под давлением (3).
10. Положите использованный картридж для фильтра (2) вверх дном в раковине или другом объекте для слива воды, чтобы опустошить его (> 5 минут).
11. Закройте использованный картридж для фильтра (2) красным пылезащитным колпачком (16) нового картриджа, чтобы не допустить слива оставшейся воды. Отправьте фильтрующий картридж в оригинальной коробке по адресу компании BRITA, указанном на тыльной стороне задней крышки. См. информационное поле ниже.

Примечание: Во многих странах соответствующее представительство BRITA или официальный дистрибьютор BRITA принимают использованные фильтрующие картриджи PURITY. Отправьте запрос для уточнения информации в вашей стране и снижения вашего углеродного следа!



При возврате фильтрующих картриджей PURITY ионообменная смола, используемая как фильтрующий материал, утилизируется компанией BRITA и используется повторно для производства новых фильтрующих картриджей без снижения качества. Компания BRITA снижает углеродный след (CO₂) таким образом с 1992 года. При участии в программе утилизации отходов BRITA вы можете получить эксклюзивный сертификат об утилизации



5.2 Установка нового фильтрующего картриджа

1. Проверьте гнездо уплотнительного кольца круглого сечения фильтрующего картриджа (2), которое находится под крышкой сосуда под давлением (1), на наличие грязи и повреждений.

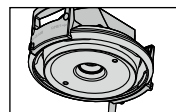

- Проверьте правильность размещения уплотнительного кольца круглого сечения нового фильтрующего картриджа (2) в желобке, а также проверьте наличие грязи и повреждений.

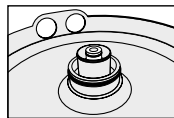

Примечание: Уплотнительное кольцо круглого сечения и гнездо для уплотнения обработаны смазочным средством для пищевых продуктов на заводе.

- Установите новый фильтрующий картридж (2) в сосуд под давлением (3).
- Поместите обе ноги на упоры для ног (20), поднимите сосуд под давлением (3), держась за ручки (17), и поверните его по часовой стрелке, пока ручки не будут выше упоров для ног.
- Поместите обе ноги на упоры для ног (20) и установите крышку (1) на сосуд под давлением (3). Размещение выступов на каждой стороне ручки на крышке сосуда под давлением (15) должно совпадать с соответствующими желобками на ручке на сосуда под давлением (17).
- Нажмите на крышку сосуда под давлением (1) и поверните ее по часовой стрелке, пока не сработает фиксатор замка (18).

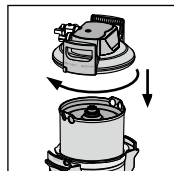

5.3 Ввод фильтрующей системы в эксплуатацию

Промывка и удаление воздуха из фильтрующих систем с блоком измерения и индикации (MDU) и без него

Примечание. Для промывки/удаления воздуха требуется ведро объемом не менее 10 литров.

- Разместите фильтрующую систему горизонтально и поставьте ведро под промывочным шлангом (13).

Примечание: Для PURITY Clean и PURITY Clean Extra достаточно промывки в стоячем положении.

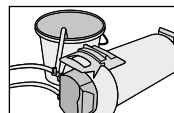

- Фильтрующие системы с блоком измерения и индикации (MDU):**

Сброс модуля дисплея (6)

Для работы с модулем дисплея извлеките его из корпуса (4): Для этого протяните модуль дисплея (6) вверх приблизительно на 3 см и снимите его. Управляйте модулем дисплея с помощью кнопки, расположенной на его задней стороне. Если нажать и удерживать кнопку дольше 10 секунд, будут восстановлены данные, заданные во время первичной установки. Однако емкость, установка байпаса и дата ввода будут обновлены.

Примечание: Месячный предел автоматически задается равным 12 месяцам.

Примечание: Если не вводить данные более 30 секунд, дисплей вернется в рабочий режим без сохранения измененных значений.



> 10 sec

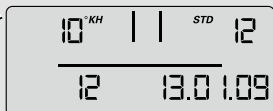

Установите модуль дисплея на место. Для этого вставьте петли модуля дисплея в направляющие желобки на корпусе крышки сосуда под давлением (4) и нажмите на модуль.

3. Полностью откройте промывочный клапан (12).

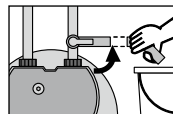

4. Снова откройте запорный клапан (не входит в комплект поставки), который должен быть установлен перед патрубком для подачи воды фильтрующей системы («IN»). Удерживайте промывочный шланг (13) в ведре. Промойте как минимум 10 литрами воды.

Примечание: В начале промывки в ведро из промывочного шланга стекает серовато-молочная вода. Это угольная пыль, которая появляется в процессе производства и которая вымывается в процессе промывки. Это нормально и безвредно.

5. Закройте промывочный клапан (12), снова установите фильтрующую систему вертикально и слейте воду из ведра.

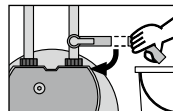

6. Осторожно откройте промывочный клапан (12), держа промывочный шланг в ведре. Снова промойте как минимум 10 литрами воды.

Примечание: В системах с блоком измерения и индикации (MDU) на дисплее отображается информация о завершении процесса промывки.

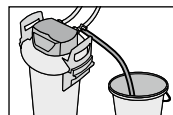

7. Закройте промывочный клапан (12).

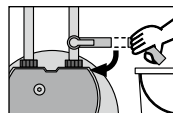

8. Проверьте фильтрующую систему на наличие утечек.
9. Обратите внимание на дату следующей замены фильтра на цветном «сервисном стикере» (21) и запишите ее на стикере обслуживания на сосуде под давлением (3).

10. Проверка инициализации фильтрующих систем с блоком измерения и индикации (MDU)

Жесткость воды, установка байпаса в процентах, остаточный ресурс в литрах, индикатор ресурса и текущая даты должны отображаться на дисплее (5) (см. инструкции по использованию).

Примечание: Если эти значения не отображаются на дисплее (5) модуля дисплея (6), необходимо снова промыть фильтрующую систему, пока они не появятся на экране.

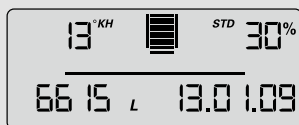

11. Фильтрующие системы и без него блока измерения и индикации (MDU) на данном этапе готовы к эксплуатации.
12. Переведите подключенное устройство (например, кофемашину) в стандартный рабочий режим.

⚠ Внимание: Используйте фильтрующие системы PURITY Finest только в вертикальном положении. Это связано с тем, что фильтрующая система в PURITY Finest (после начального разбухания) уменьшается в течение срока службы фильтра. Работа в горизонтальном положении приведет к неполной фильтрации подаваемой воды из-за уменьшения размера смеси и формирования определенной полости. Это будет непредусмотренный обход фильтрующей среды. Однако фильтрующие картриджи серии Finest всегда следует промывать горизонтально и вертикально перед вводом в эксплуатацию.

⚠ Внимание: Фильтрующие картриджи **PURITY Finest** **запрещается** извлекать из сосуда под давлением после промывки, так как они расширяются. Из-за такого расширения снять крышку сосуда под давлением и извлечь фильтрующий картридж после промывки практически невозможно, как и снова вставить картридж в сосуд под давлением. Так как с течением времени фильтрующая смесь, используемая в системах PURITY Finest, сжимается, снять фильтрующий картридж снова можно будет только после того, как ресурс фильтра будет исчерпан на две трети. Также обратите внимание на возможность использования фильтрующего картриджа после установки умягчителя воды перед системой (таблица в разделе 3.4).

6. Ресурс фильтра

Ресурс различных фильтрующих картриджами PURITY см. в главе III данных инструкций по замене картриджа.

Примечание: Также можно воспользоваться **приложением BRITA Professional Filter Service**, чтобы получить сведения о выборе фильтрующей системы, размера и установке байпаса с учетом цели использования и местной жесткости воды. На основе введенных параметров вы также получите ресурс картриджа в литрах. QR-код для загрузки приложения можно найти в главе II.

7. Технические данные

Характеристики	Фильтрующая система PURITY		
	Quell ST Steam	Finest	Clean Clean Extra
Рабочее давление	2 - 6,9 бар		
Рабочая температура/ температура воды	4 - 30 °C		4 - 60 °C
Температура окружающей среды во время	Работы	10 - 40 °C	
	Хранение	-20 - 50 °C	
Промывка	В вертикальном и горизонтальном положении		В вертикальном положении
Рабочее положение	В вертикальном и горизонтальном положении	Только в вертикальном положении	В вертикальном и горизонтальном положении
Резьбовое соединение патрубка для подачи воды	Внешняя резьба G 3/4" (переходник)		
Резьбовое соединение для спуска воды	Внешняя резьба G 3/4" (промывочный клапан)		

8. Номера для заказа

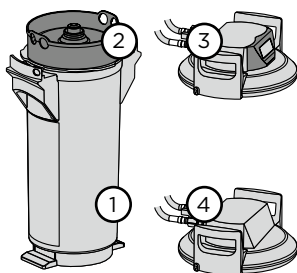

⚠ Внимание: Фильтрующий картридж PURITY может использоваться только вместе с сосудом под давлением, предназначенным для картриджа этого размера, см. главу I.

PURITY Quell ST	Номер изделия	Номер изображения
Фильтрующая система		
PURITY 450 Quell ST с MDU	1009227	1, 2, 3
PURITY 450 Quell ST без MDU	1009228	1, 2, 4
PURITY 600 Quell ST с MDU	1009229	1, 2, 3
PURITY 600 Quell ST без MDU	1009230	1, 2, 4
PURITY 1 200 Quell ST с MDU	1009231	1, 2, 3
PURITY 1 200 Quell ST без MDU	1009232	1, 2, 4
Фильтрующий картридж		
PURITY 450 Quell ST	273000	2
PURITY 600 Quell ST	273200	2
PURITY 1200 Quell ST	273400	2
Крышка сосуда под давлением с блоком измерения и индикации (MDU)		
PURITY 450 Quell ST	272000	3
PURITY 600 Quell ST		
PURITY 1200 Quell ST	272400	3
Крышка сосуда под давлением без блока измерения и индикации (MDU)		
PURITY 450 Quell ST	272100	4
PURITY 600 Quell ST		

PURITY Finest	Номер изделия	Номер изображения
Фильтрующий картридж		
PURITY 600 Finest	273205	2
PURITY 1200 Finest	273204	2
Крышка сосуда под давлением с блоком измерения и индикации (MDU)		
PURITY 450 Quell ST (запасная часть для PURITY Finest)	272000	3
PURITY 600 Quell ST (запасная часть для PURITY Finest)		
PURITY 1200 Quell ST (запасная часть для PURITY Finest)	272400	3
Крышка сосуда под давлением без блока измерения и индикации (MDU)		
PURITY 450 Quell ST (запасная часть для PURITY Finest)	272100	4
PURITY 600 Quell ST (запасная часть для PURITY Finest)		

PURITY Steam	Номер изделия	Номер изображения
Фильтрующая система		
PURITY 450 Steam с MDU	1002912	1, 2, 3
PURITY 450 Steam без MDU	1000654	1, 2, 4
PURITY 600 Steam с MDU	1002918	1, 2, 3
PURITY 600 Steam без MDU	1000245	1, 2, 4
PURITY 1200 Steam с MDU	1002923	1, 2, 3
PURITY 1200 Steam без MDU	1000226	1, 2, 4
Фильтрующий картридж		
PURITY 450 Steam	1000653	2
PURITY 600 Steam	1000252	2
PURITY 1200 Steam	1000231	2
Крышка сосуда под давлением с блоком измерения и индикации (MDU)		
PURITY 450 Steam	1004331	3
PURITY 600 Steam		
PURITY 1200 Steam	1004328	3
Крышка сосуда под давлением без блока измерения и индикации (MDU)		
PURITY 1200 Steam	1001461	4

PURITY Clean PURITY Clean Extra	Номер изделия	Номер изображения
Фильтрующая система		
PURITY 1200 Clean без MDU	292083	1, 2, 4
PURITY 1200 Clean Extra без MDU	1008200	1, 2, 4
Фильтрующий картридж		
PURITY 1200 Clean	315645	2
PURITY 1200 Clean Extra	1008197	2
Крышка сосуда под давлением без блока измерения и индикации (MDU)		
PURITY 1200 Clean	273825	4
PURITY 1200 Clean Extra		

BRITA SE (Headquarters)

Heinz-Hankammer-Str. 1
65232 Taunusstein
Germany
Tel. +49 6128 746-5765
professional@brita.net
www.brita.net

**BRITA Wasser-
Filter-Systeme AG**

Gassmatt 6
6025 Neudorf/LU
Switzerland
Tel. +41 41 932 42 30
info-ppd@brita.net
www.brita.ch

**BRITA Water
Filter Systems Ltd.**

BRITA House
9 Granville Way
Bicester
Oxfordshire OX26 4JT
United Kingdom
Tel. +44 844 742 4990
UK001_clientservices@brita.net
www.brita.co.uk

BRITA France SARL

52 Boulevard de l'Yerres
91030 ÉVRY cedex
France
Tél. +33 1 69 11 36 40
infopro@brita.net
www.brita.fr

BRITA Benelux B.V.

High Tech Campus 5
5656 AE Eindhoven
Netherlands
Tel. +31 40 281 39 59
sales.professional@brita.net
www.brita.nl

BRITA Belux B.V.

De Keyserlei 58
2018 Antwerpen
Belgium
Tel. +31 40 281 39 59
sales.professional@brita.net
www.brita.be

BRITA Italia S.r.l.

Via Zanica, 19K
24050 Grassobbio (Bergamo)
Italy
Tel. +39 35 19 96 46 39
Fax +39 35 19 96 22 56
professionalitalia@brita.net
www.brita.it

BRITA Iberia, S.L.U.





C/ Valencia 307 2^a-4^a
08009 Barcelona
Spain
Tel. +34 93 342 75 70
Fax +34 93 342 75 71
csbrita@brita.net
www.brita.es

BRITA Polska Sp. z o.o.

Ołtarzew, ul. Domaniewska 6
05 - 850 Ożarów Mazowiecki
Poland
Tel. +48 22 721 24 20
Fax +48 22 721 24 49
bok@brita.net
www.brita.pl

BRITA Nordic A/S

Centervej 32
4180 Sorø
Denmark
Tel. +45 70 27 32 66
britanordic@brita.net
www.brita.dk

Certificates	PURITY				
	Quell ST	Finest	Steam	Clean	Clean Extra
	✓	✓	✓	✓	✓
	✓	✓	✓	✓	✓
A C S conform	✓	✓	✓	✓	
	✓	✓	✓		
	✓	✓	✓		

Subject to changes in the instructions for use and replacement instructions.
BRITA is a registered trademark of BRITA SE.